



## 11 KW EV CHARGER USWB 11 A2 WALLBOX 11 KW USWB 11 A2 BORNE DE RECHARGE MURALE 11 KW USWB 11 A2

(GB) (IE) (NI) (CY) (MT)

### 11 KW EV CHARGER

Operation and Safety Notes  
Translation of the original instructions

(FR) (BE) (CH)

### BORNE DE RECHARGE MURALE 11 KW

Consignes d'utilisation et de sécurité  
Traduction du mode d'emploi d'origine

(CZ)

### NÁSTĚNNÝ BOX 11 KW

Návod k obsluze a bezpečnostní pokyny  
Originální návod k obsluze

(SK)

### NÁSTENNÝ BOX 11 KW

Návod na obsluhu a bezpečnostné upozornenia  
Originálny návod na obsluhu

(DK)

### VÆGBOKS 11 KW

Brugs- og sikkerhedsanvisninger  
Oversættelse af den originale driftsvejledning

(HU)

### FALI TÖLTŐ 11 KW

Kezelési és biztonsági hivatkozások  
Az eredeti használati utasítás fordítása

(DE) (AT) (CH)

### WALLBOX 11 KW

Bedienungs- und Sicherheitshinweise  
Originalbetriebsanleitung

(NL) (BE)

### WALLBOX 11 KW

Bedienings- en veiligheidsinstructies  
Vertaling van de originele bedieningshandleiding

(PL)

### WALLBOX 11 KW

Wskazówki dotyczące montażu, obsługi i bezpieczeństwa  
Tłumaczenie oryginalnej instrukcji eksploatacji

(ES)

### WALLBOX DE 11 KW

Instrucciones de funcionamiento y de seguridad  
Traducción del manual de funcionamiento original

(IT) (MT) (CH)

### WALLBOX 11 KW

Istruzioni di montaggio, utilizzo e sicurezza  
Traduzione delle istruzioni d'uso originali

IAN 424669\_2301

OS

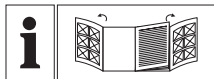

**GB IE NI CY MT**

Before reading, unfold the page containing the illustrations and familiarise yourself with all functions of the device.

**DE AT CH**

Klappen Sie vor dem Lesen die beiden Seiten mit den Abbildungen aus und machen Sie sich anschließend mit allen Funktionen des Gerätes vertraut.

**FR BE CH**

Avant de lire le document, allez à la page avec les illustrations et étudiez toutes les fonctions de l'appareil.

**NL BE**

Klap, voordat u begint te lezen, de pagina met afbeeldingen uit en maak u aansluitend vertrouwd met alle functies van dit apparaat.

**CZ**

Než začnete číst tento návod k obsluze, rozložte stránku s obrázky a seznamte se se všemi funkcemi zařízení.

**PL**

Przed przeczytaniem proszę rozłożyć stronę z ilustracjami, a następnie proszę zapoznać się z wszystkimi funkcjami urządzenia.

**SK**

Prv než začnete čítať tento návod, rozložte si stranu s obrázkami a potom sa oboznámte so všetkými funkciami zariadenia.

**ES**

Antes de leer, abra la página con las ilustraciones y familiarícese con todas las funciones del dispositivo.

**DK**

Før du læser, vend siden med billeder frem og bliv bekendt med alle apparatets funktioner.

**IT MT CH**

Prima di leggere aprire la pagina con le immagini e prendere confidenza con le diverse funzioni dell'apparecchio.

**HU**





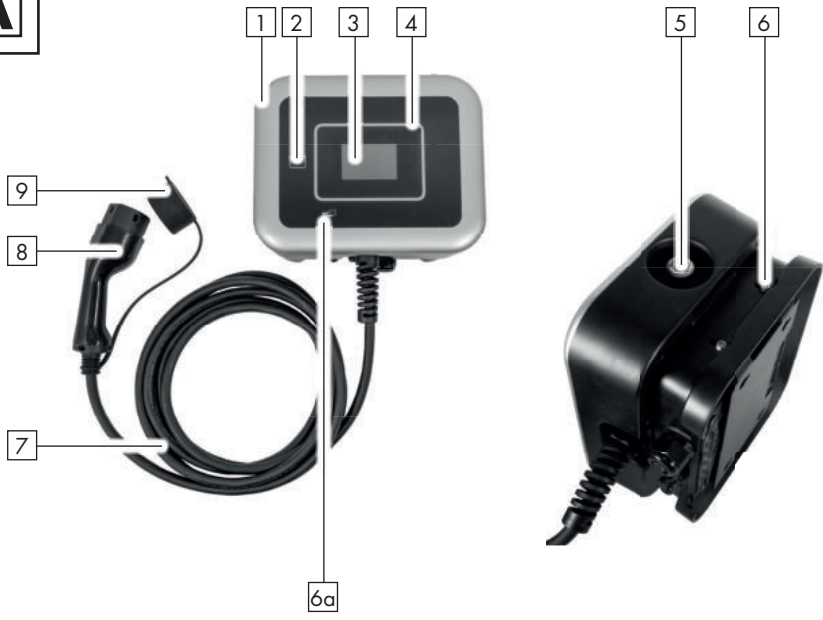
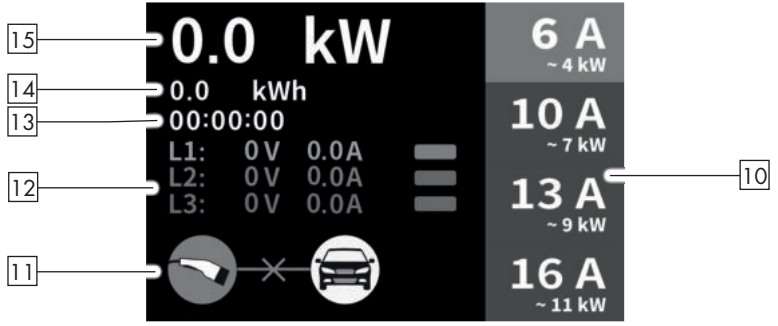
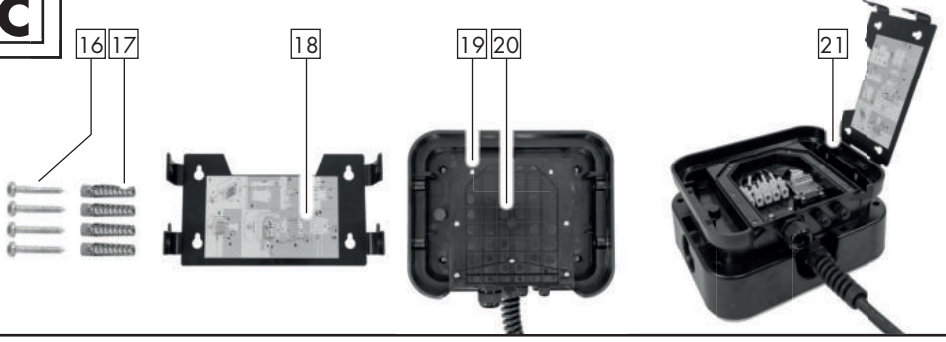

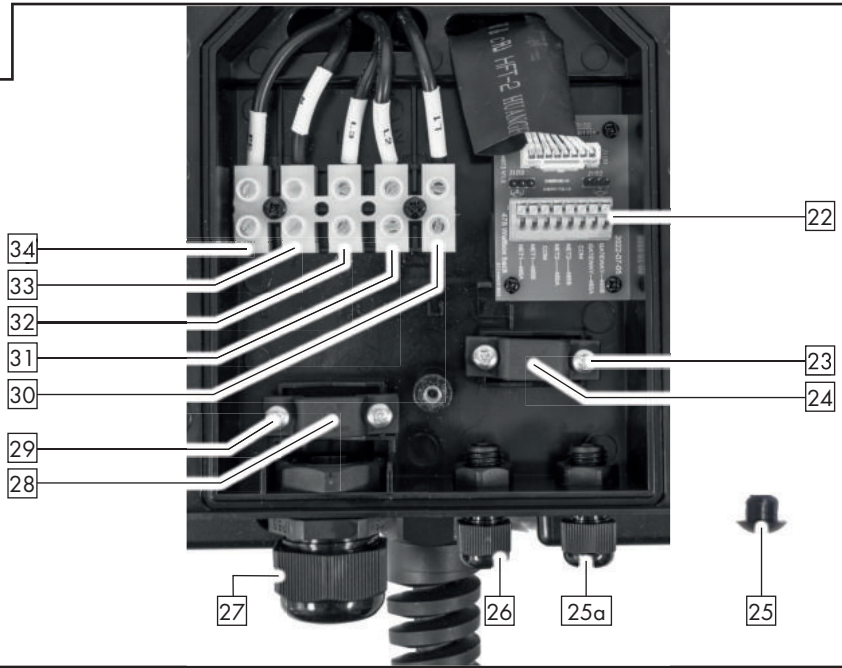
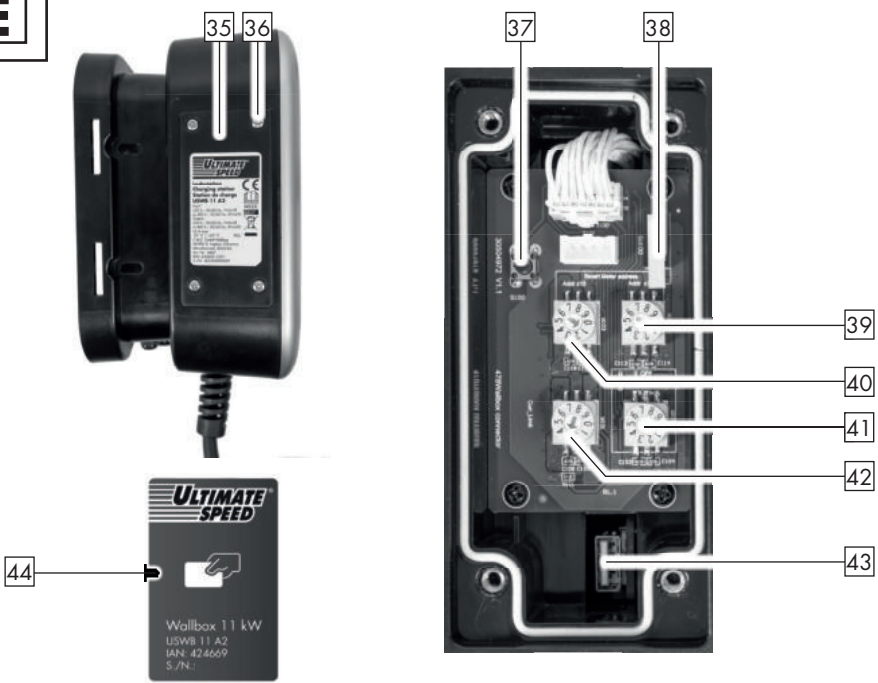



Olvasás előtt hajtsa ki az ábrát tartalmazó oldalt, és ezután ismerje meg a készülék mindegyik funkcióját.

GB/IE/NI/CY/MT	Operation and Safety Notes	Page	5
DE/AT/CH	Montage-, Bedienungs- und Sicherheitshinweise	Seite	27
FR/BE/CH	Consignes d'utilisation et de sécurité	Page	50
NL/BE	Bedienings- en veiligheidsinstructies	Pagina	73
CZ	Návod k obsluze a bezpečnostní pokyny	Strana	95
PL	Wskazówki dotyczące montażu, obsługi i bezpieczeństwa	Strona	116
SK	Návod na obsluhu a bezpečnostné upozornenia	Strana	138
ES	Instrucciones de funcionamiento y de seguridad	Página	159
DK	Brugs- og sikkerhedsanvisninger	Side	181
IT/MT/CH	Istruzioni di montaggio, utilizzo e sicurezza	Pagina	203
HU	Kezelési és biztonsági hivatkozások	Oldal	226

**A****B****C**

**D****E**

<b>Table of pictograms used</b> .....	Page	5
<b>Introduction</b> .....	Page	6
Intended use .....	Page	6
Scope of delivery .....	Page	6
Equipment .....	Page	7
Technical Specifications .....	Page	8
<b>Safety instructions</b> .....	Page	9
<b>Specific safety instructions</b> .....	Page	11
<b>Before use</b> .....	Page	12
<b>Using the device</b> .....	Page	18
<b>Error messages</b> .....	Page	21
<b>Cleaning</b> .....	Page	23
<b>Storage</b> .....	Page	23
<b>Information about recycling and disposal</b> .....	Page	23
<b>Original EC Declaration of Conformity</b> .....	Page	24
<b>Warranty and service information</b> .....	Page	25
Warranty conditions .....	Page	25
Warranty period and statutory claims for defects .....	Page	25
Extent of warranty .....	Page	25
Processing of warranty claims .....	Page	25
<b>Service</b> .....	Page	26

● Table of pictograms used			
	Read the operating instructions!	<b>ta = 50 °C</b>	Highest rated ambient temperature 50 °C
	Observe warnings and safety instructions!		Warning: Risk of electric shock! Danger to life!
	Please note	<b>50 Hz</b>	Frequency of 50 Hertz
	You are legally obliged to place devices marked as such in a collection which is separate from unsorted municipal waste. Disposal through household waste is prohibited.		Do not dispose of any electrical devices in domestic waste!
VAC	Alternating voltage in volt		Dispose of the device and packaging in an environmentally friendly manner!
	Appliance class I	<b>IP65</b>	Protection type
	Packaging material – Other cardboard		Made from recycled material

# 11 KW EV CHARGER USWB 11 A2

## ● Introduction



Congratulations! You have purchased one of our high-quality products. Please familiarise yourself with the product before using it for the first time. To do this, please read through the following operating and safety instructions carefully. Store the operating instructions so that they are always available for the operators.



**KEEP OUT OF THE REACH OF CHILDREN!**



**PLEASE NOTE:** The charger is only suitable for electric and hybrid cars with a type 2 plug.

## ● Intended use

Using this EV charger, electric and hybrid cars, hereafter referred to as “cars”, can be charged from a power line intended for this purpose. Any other use is not permitted and is therefore regarded as improper use. The EV charger [1] is only safe, if these operating instructions and the documentation for the car are followed. Before using the EV charger [1], you must read the operating instructions and the documentation for the car. When the EV charger [1] is being used, observe the instructions as described. Failure to do this can lead to personal injury or damage to property, such as, for example, electric shock, short circuit or fire. The operating instructions form part of this product. Ensure you hand over all documentation when passing the product on to anyone else. Use the device only as described and only for the specific applications as stated. Any use that differs to the intended use as stated above is prohibited and potentially dangerous. Damage or injury caused by misuse and disregarding the above warning is not covered by the warranty or any liability on the part of the manufacturer.



**PLEASE NOTE:** The product must only be installed, repaired or maintained by an authorised electrician. When doing this, all applicable local, regional and national regulations for electrical systems must be observed. Connecting the EV charger [1] to the power supply must be carried out by an electrician. The qualified electricians must have read and understood the operating instructions and must follow the instructions.

The device has been developed for consumer use and is not suitable for use in a commercial or industrial environment. The product must only be started up initially by people who have been trained to do so. Commercial use will void the warranty.

Please note that, depending on the state and regional installation location of the EV charger [1], it may be necessary to register with a competent network provider. Make sure that unauthorised individuals do not have access to the charging system.

## ● Scope of delivery

- 1 EV charger
- 1 operating instructions
- 4 fastening screws
- 4 dowels
- 3 RFID cards

## ● Equipment

**!** **PLEASE NOTE:** After unpacking the product, please check that all of the package contents are present and that the EV charger **1** is in perfect condition. Do not use the device if it is defective. For this, see Fig. A, B, C, D and E:

<b>1</b>	EV charger
<b>2</b>	Button
<b>3</b>	Digital charging display
<b>4</b>	LED strip
<b>5</b>	Emergency stop switch
<b>6</b>	4 fastening screws for the EV charger
<b>6a</b>	Symbol
<b>7</b>	Electric car connection cable
<b>8</b>	T2 plug
<b>9</b>	Cover cap
<b>10</b>	Setting the charge current
<b>11</b>	Connection
<b>12</b>	Phases/Charging voltage/charge current
<b>13</b>	Charging time
<b>14</b>	Energy supplied
<b>15</b>	Charging capacity
<b>16</b>	Fastening screws for metallic rear panel
<b>17</b>	Dowel
<b>18</b>	Metallic rear panel
<b>19</b>	7 screws for the back cover
<b>20</b>	Back cover
<b>21</b>	Hanging holes
<b>22</b>	Master/Slave interface for energy management system
<b>23</b>	2 screws for the strain relief interface
<b>24</b>	Strain relief interface
<b>25</b>	Blanking plugs
<b>26</b>	Master/Slave cable gland

<b>27</b>	Cable gland for 230/400 V cables
<b>28</b>	Strain relief interface 230/400 V cables
<b>29</b>	2 screws for the strain relief interface 230/400 V cables
<b>30</b>	Screw terminal of mains connection L1
<b>31</b>	Screw terminal of mains connection L2
<b>32</b>	Screw terminal of mains connection L3
<b>33</b>	Screw terminal of neutral mains connection
<b>34</b>	Screw terminal for protective conductor
<b>35</b>	Cover for basic settings
<b>36</b>	4 screws for cover for basic settings
<b>37</b>	Button Update
<b>38</b>	Cover detect switch
<b>39</b>	Rotary switch for Smart Meter address
<b>40</b>	Rotary switch for Smart Meter address x10
<b>41</b>	Master/Slave rotary switch
<b>42</b>	Rotary switch max. charge current
<b>43</b>	USB Port Update
<b>44</b>	RFID card

**!** **PLEASE NOTE:** The use of the term “product” or “device” in the following text refers to the EV charger **1** named in these operating instructions.

## ● Technical Specifications

Model:	USWB 11 A2
Operating temperature:	-25 °C – 50 °C
Input voltage:	230 V~ 50 Hz
Max. input current:	16 A
Output voltage:	230 V~ 50 Hz
Max. output current:	16 A
Max. charging capacity:	3.7 kW (1 Ph) 11 kW (3 Ph)
Total length:	500 cm
Housing protection type:	IP65
Residual current detection:	30 mA AC



Residual current detection:	6 mA DC
Appliance class:	I
Output plug:	T2 (in accordance with EN 62196-2)

**!** **PLEASE NOTE:** Changes to technical and visual aspects of the product may be made as part of future developments without notice. Accordingly, no warranty is offered for the physical dimensions, information and specifications in these operating instructions. The operating instructions cannot therefore be used as the basis for asserting a legal claim.

## ● Safety instructions

**!** **PLEASE READ THROUGH THE OPERATING INSTRUCTIONS CAREFULLY BEFORE USE. THESE FORM PART OF THE PRODUCT AND MUST BE AVAILABLE AT ALL TIMES!**

This section covers the basic safety instructions applicable when working with the device.





### Personal safety:

- Keep children and animals away from the EV charger .
- Children must be supervised to ensure that they do not play with the device.
- Within the working area, the user is responsible for any damage or injury to third parties that was caused by the use of the device.
- Keep the device out of the reach of children.
- People with cardiac pacemakers or defibrillators must contact the manufacturers of the devices before using the charging systems or working on or spending time near the equipment, for example, for maintenance purposes or rectifying faults.

**!** This helps prevent device damage and possible personal injuries that could result from it:

### Working with the device:

- Before setup or first use, check the device for any damage and do not use unless in perfect working order.
- Do not submerge the device in water. There is a risk of electric shock!
- Do not expose the device to high outdoor temperatures. This could permanently damage the device.
- Do not operate the device near to flammable liquids or gases. Do not use the device to draw in hot fumes. Failure to do so risks causing a fire or explosion!
- Switch the device off and disconnect from the mains voltage:
- if you are doing cleaning work;

- if the connection cable is damaged;
- if foreign objects have got into the device or you notice unusual noises.
- Only use the accessories supplied and recommended by the manufacturer.
- Do not disassemble or modify the EV charger , electric car connection cable  and the T2 plug . This device must only be repaired by an electrician.
- Do not use the device in areas with a risk of explosion, e.g. near flammable liquids, gases or powders.
- Do not expose the device to any source of heat.
- Do not store in places where the temperature may exceed 70 °C.
- Do not connect the charging cable to faulty or unsuitable power cables, which, for example, are not designed for the continuous use required.
- Do not step on or drive over plugs, charging cable connecting cables.
- Do not jam or kink charging and connection cables.
- Do not touch plugs with wet hands.
- When the device is not being used, always put the cover caps  on the plugs .
- The device must not be used if it is not possible to operate it properly in accordance with the instructions. Ask the manufacturer, a responsible dealer or an electrician for advice.
- The device may only be connected and adjusted by an electrician.

 **CAUTION!** How to avoid accidents and injuries resulting from electric shock:

### **Electrical safety:**









- Adapters or refit adapters must not be used. Extension cables must not be used.
- Do not carry the device by the cable. Protect the cable from heat, oil and sharp edges.
- If the cable is damaged, press the emergency stop switch immediately .

Get an electrician to check the device. A damaged charging cable can lead to death or serious injuries. Before each use, check the charging cable for damage (e.g. cracks). Do not use damaged charging cables.

- Do not shortcircuit the contacts on the T2 plug. This can lead to a hazardous situation!
- Do not put fingers or sharp objects into the plug contacts.

- Do not hold plugs under water or immerse in water.
- When the charging system is connected, do not clean the vehicle with a high-pressure cleaner or wash it as the plug connection is not resistant to pressurised water.

## ● Specific safety instructions

- Before operation, the device carries out an automatic self test and checks internal components, possible residual currents, over or under voltage and temperature.  
A charging process is then only possible if all test criteria have been met.
- The product must be installed in its final location.
- If the device is fitted to an openly accessible post, it is advisable that you fit an additional protection round the post too.
- Do not use an adapter plug or extension cable.
- The electrical system which is provided for charging electric cars must be checked by an electrician before use.
- Only use the device in an ambient temperature between -25 °C and 50 °C.
- Although the EV charger  is designed for standard weather conditions, we recommend that it is protected from direct sunlight or extreme weather conditions.
- Only use the EV charger  up to height of 2000 m above sea level.
- A slightly higher temperature during charging is absolutely normal and not a malfunction.
- Protect the EV charger  from moisture and high temperatures, including fires.
- Store the EV charger  in a dry place and protect the device from moisture and corrosion.
- Do not use the product in the vicinity of strong electromagnetic fields or in the immediate vicinity of mobile telephones.
- Do not drop the EV charger .
- The EV charger  is designed for electric cars with a type 2 plug (in accordance with EN 62196-2).
- When using the EV charger  make sure that the connection plug  is firmly in place.

## ● Before use

**⚠ PLEASE NOTE: This procedure may only be carried out by an authorised electrician!**

### Electrical connection:

The protection of the charging system must be carried out in accordance with the relevant national regulations. It depends on, for example, the switch-off time required, the internal network resistance, conductor cross section, cable length and the max. capacity of the charging system. The individual phases of the supply voltage must each be fused with circuit breakers, at least type A (when used in the Netherlands or Italy they must also have residual current protection, type A on the input side). These should be certified in accordance with IEC 60898-1, IEC 60947-2 or IEC 61009-1.

If the installation is in the Netherlands or Italy, you will need a type A residual current circuit breaker. This should be certified in accordance with IEC 61008-1, IEC 61009-1, IEC 60947-2 and IEC 62423. The connecting cables should be designed for a current of least 16 A. Depending on the length and country of installation the electrician should identify the appropriate cross section (e.g.: 2.5 mm<sup>2</sup>).

**⚠ CAUTION:** Please be sure that there is no voltage in the power lines which are to be connected to the EV charger **1**!

- Where possible, the EV charger **1** should be protected from direct rain, in order to prevent icing, damage from hail or similar, for example. Where possible, do not position the EV charger **1** in direct sunlight.
- The EV charger **1** should be fitted near the power lines which are provided for the charger.
- Screw the metallic rear panel **18** to the wall using the dowel **17** and screws **16**. To do this you can use the metallic rear panel **18** as a template (drill plan).
- Undo the 7 screws for the back cover **19**.
- Remove the back cover **20** and put it on one side.
- Now hang the EV charger **1** onto the metallic rear panel **18**. The hanging holes **21** are used for mounting the device..
- Undo the cable gland **27**.
- Guide the connecting cables through the cable guide **27**. Then push the connecting cables through the rubber guide **15** (use sheathed cable).
- Undo the 2 screws **29** of the strain relief **28**.
- Guide the electric cable under the strain relief **28**.
- Single conductors must not be used for voltage supply. Only use sheathed cable.
- Strip the electrical cable by approx. 50 mm.
- Strip the individual conductors approx. 7 mm.
- Connect the electric cable as follows: Insert the connecting cable into the cable gland. Connect electric cable L1 to the screw terminal of mains connection L1 **30**. Connect electric cable L2 to the screw terminal of mains connection L2 **31**. Connect electric cable L3 to the screw terminal of mains connection L3 **32**. Connect the neutral electric cable to the neutral screw terminal **33**. Connect the protective conductor electric cable to the conductor screw terminal **34**.

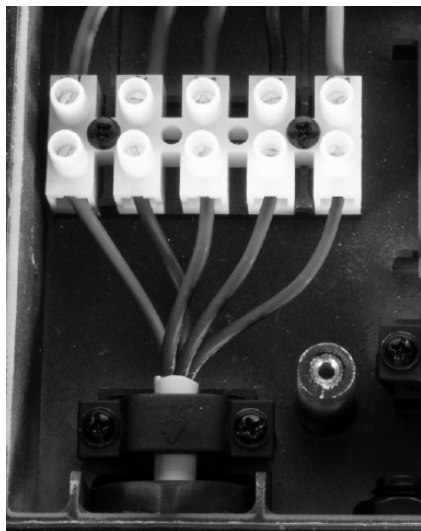

**!** **PLEASE NOTE:** If the device is only connected to one phase, then use the screw terminal of mains connection L1 [30](#).

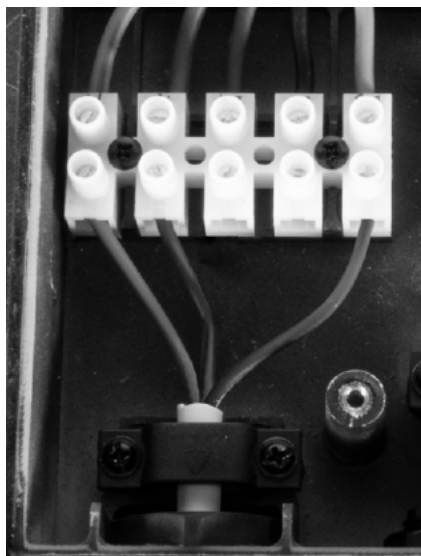

- Now tighten the 2 screws [29](#) of the strain relief [28](#).
- Screw the cable gland [27](#) back on tightly.

**!** **CAUTION:** One-sided phase loading:

- If, in a network system of EV chargers (with load management), several vehicles are charged simultaneously with single-phase, this can lead to adverse power distribution between the phases. The EV chargers must therefore be connected with an alternating phase sequence. First EV charger L1, L2, L3. Second EV charger L2, L3, L1. Third EV charger L3, L1, L2. Fourth EV charger back to L1, L2, L3 etc.

## Energy management connection:

- The EV charger **1** can be operated with a load/energy management system. This enables the connection of several EV chargers in combination with the monitoring of power distribution (load management, Master/Slave).
- If several EV chargers are connected to one power supply, the following connections are required on the energy management PCB **15**.
- J102/J103 are used to adjust the resistances in the RS485 communication. On the J102 plug, Pin1 and Pin2 are connected with a 2-pin cap. If the RS485 interface needs to be configured with an appropriate resistance, move the 2-pin cap from Pin1 & Pin2 to Pin2 & Pin3, to connect it with an appropriate R100 resistor.
- In the same way, J103 can be connected with an R101 adjustment resistor. In general, the resistance of the Slave machine which is furthest from the Master machine needs to be adjusted and J102/J103 must be connected with the adjustment resistor at the same time.
- Position the pin caps as follows:  
With Smart Meter and Master/Slave installation:

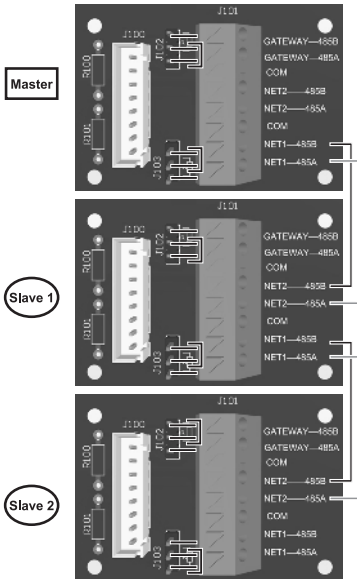

- If you are only connecting one EV charger to a mains supply, then no further adjustments are required.  
When delivered, the EV charger is set for this application. Without Smart Meter or Master/Slave installation:

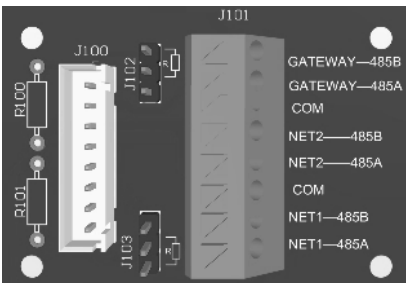

1. GATEWAY-485A /GATEWAY-485B are used for the Smart Meter Gateway connection.
  2. NET1-485A/NET1-485B and NET2-485A/NET2-485B are used for Master/Slave connection.
  3. COM is connected with the earth of the secondary circuit.
- Put the back cover **20** back on and fix it in place with the 7 screws for the back cover **19**.
  - Now hang the EV charger **1** onto the metallic rear panel **18** and hang it onto the wall, completely over the metallic rear panel **18**.
  - Now screw the 4 fastening screws **6** through the EV charger **1** onto the metallic rear panel **18**.
  - Check that the emergency stop switch **5** is not pressed. It can be released by rotating it in a clockwise direction.
  - Voltage can now be applied to the power line to which the EV charger **1** is connected.

**! CAUTION:** If you are not using an energy management system, Master/Slave function or a Smart Meter, the cable glands for energy management **25a** and the Master/Slave cable gland **26** remain unused. In this case, leave the prefitted blanking plugs **25** in place, to guarantee that the device is sealed.

### LCD display for basic settings:

- Undo the 4 screws for the basic settings cover **36** on the side of the EV charger **1**.
- Remove the basic settings cover **35** and put it on one side.
- With the cover detect switch **38**, the device automatically detects that the basic settings cover **35** is not there and displays the settings on the digital charging display **3**.

### Setting the max. charge current:

- Setting the max. charge current. So that no circuit breakers (building protection) which are positioned before the EV charger **1** are triggered, the EV charger **1** must be set in accordance with the line fuse for the building. The charge current must not, under any circumstances, be set higher than the line fuse itself. Using the rotary switch for max. charge current **42** you can adjust the charge current as follows:

Code for rotary switch <b>42</b>	3 Phases 400 V AC	1 Phase AC 230 V
0	6 A	9 A
1	10 A	9 A
2	13 A	13 A
3	16 A	16 A
4	32 A	32 A
5-9	/	/

### Energy management setting:

- For local load management, several EV chargers will be networked with one another using an RS485 bus. These EV chargers share the total current available. An external control system is therefore not required. By using this local load management system, the person commissioning the system does not have worry about the communication between the EV chargers. They only need to follow the settings shown below.
- The energy management (Master/Slave) is adjusted as follows, using the Master/Slave **41** rotary switch:

Code for rotary switch <a href="#">41</a>	RS485 function	EV charger No.
0	OFF	EV charger 1
1	MASTER	EV charger 2
2	SLAVE 1	EV charger 3
3	SLAVE 2	EV charger 4
4	SLAVE 3	EV charger 5
5	SLAVE 4	EV charger 6
6	SLAVE 5	EV charger 7
7	SLAVE 6	EV charger 8
8	SLAVE 7	EV charger 9
9	SLAVE 8	EV charger 10

The setting 0 is the factory setting. It is used when only one EV charger is going to be connected.

**Setting the Smart Meter Gateway:**

- This address is made up as follows: Address = Addr1 x10 + Addr2

Addr1x10	Addr2 x1	Address
0	0	0
0	1	1
...	...	...
0	9	9
1	0	10
1	1	11
...	...	...
9	9	99

**Software Update:**

- A software update may only be performed by a trained professional. It is carried out using the USB port [43](#) and the Update button [37](#).

**Modbus communication:**

Modbus communication takes place using the RS485 interface. The following registry table is implemented:



Imax					Remark
SOF (start of Frame)	DLC (data length)	address	data (uint32)	EOF (end of Frame)	The maximum household current
0x5AA5	0x08	0x00A8	IMAx	0xA55A	
Inow					
SOF (start of Frame)	DLC (data length)	address	data (uint32)	EOF (end of Frame)	The total occupied household current
0x5AA5	0x08	0x00A9	Inow	0xA55A	
Iset					
SOF (start of Frame)	DLC (data length)	address	data (uint32)	EOF (end of Frame)	The current set by grid/ smartmeter/PC
0x5AA5	0x08	0x00AA	Iset	0xA55A	

For example: 140 HEX (Hexadecimal) = 320 DEC (Decimal) = 32.0 Amp

### Deactivate access authorisation with RFID card:

The factory setting is that the RFID card **44** is activated. The EV charger **1** must be enabled for charging using the RFID card **44**. To deactivate access authorisation with RFID card **44** permanently, proceed as follows:

- Briefly press the **37** button
- The following image will be displayed on the digital charging display **3**:

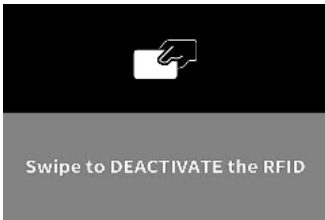

- Hold the RFID card **44** over the symbol **6a** for a moment.
- The following image will be displayed on the digital charging display **3**:



- Access authorisation with RFID card is now permanently deactivated.

### Activate access authorisation with RFID card:

To activate access authorisation with RFID card permanently, proceed as follows:

- Briefly press the **37** button
- The following image will be displayed on the digital charging display **3**:

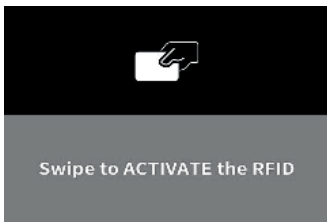

- Hold the RFID card **44** over the symbol **6a** for a moment.
- The following image will be displayed on the digital charging display **3**:

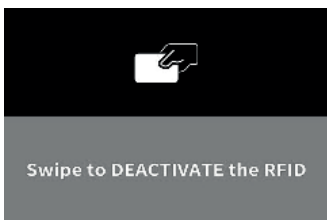

- Access authorisation with RFID card **44** is now permanently activated.

### Exit basic settings:

- Put the basic settings cover **35** in place.
- Screw the basic settings cover **35** back on using the 4 screws for the basic settings cover **36** on the side of the EV charger **1**.
- Using the cover detect switch **38**, the device detects that the basic settings cover **35** is in position and exits the basic settings display.

### ● Using the device

**!** **PLEASE NOTE:** If the charge current is too high, the connection cable may be damaged and this could result in a fire. **Please note the information for your state and abide by the max. permissible charge current.**

If required, the emergency stop switch **5** can be pressed at any time. "STOP" will be displayed in red on the digital charging display. You can go back to the original state by rotating the emergency stop switch **5** clockwise a little.

### Start the charging process:

- Completely unwind the electric car connection cable **7**.
- The digital charging display **3** indicates that a car is not yet connected:



The LED strip **4** lights up white and indicates that charging is not taking place.

- Remove the protective cap **9** from the plug **8** on the car side.
  - Plug the plug **8** into the car.
- The digital charging display **3** indicates that a car is connected:



The LED strip **4** continues to light up white.

If the device is activated for operation with RFID card, the following image appears on the digital charging display **3**:



- Hold the RFID card **4a** over the symbol **6a** for a moment to activate the charging process. The following responses are possible:
  1. The charger beeps for 0.5 seconds: the RFID module of the EV charger has read the card successfully and identified the relevant RFID card. The EV charger is now enabled.
  2. The EV charger beeps for 0.15 seconds, stops for 0.2 seconds, beeps again for 0.15 seconds: the RFID module of the EV charger could not identify the relevant RFID card.
  3. The EV charger does not make a sound: Distance is too great, RFID card could not be identified/RFID module of the EV charger is damaged/RFID card is damaged/wrong card.
- Start the charging process on the car, if you want to charge immediately, without using the car's timer.

### Selecting the charge current:

- Each time you press the button **2** a different charge current will be displayed (charge current **10** on the display **3**). The following charge currents can be selected if only single phase is connected:
  - 9 A (approx. 2 kW at 230 V)
  - 13 A (approx. 3 kW at 230 V)
  - 16 A (approx. 4 kW at 230 V)
- The following charge currents can be selected if three phases are connected (AC current):
  - 6 A (approx. 4 kW at 400 V)
  - 10 A (approx. 7 kW at 400 V)
  - 13 A (approx. 9 kW at 400 V)
  - 16 A (approx. 11 kW at 400 V)
- If the button **2** is not pressed for 5 seconds, then the selection is confirmed. The last selected charge current will always be stored.
- The charging process will now be activated as long as the car's charging timer is deactivated. The digital charging display **3** indicates that the car is being charged:



The LED strip **4** continually lights up in a circle and this indicates that current is flowing into the car. Otherwise the charging process will start at the time programmed in the car. In this case, the digital charging display **3** indicates that a car is connected:

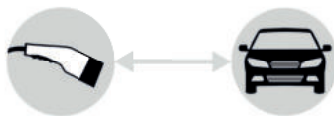

The LED strip **4** continues to light up white.

Some cars carry out a test charge first for a few seconds. In this case, the digital charging display **3** indicates that the EV charger **1** is ready to charge at the time programmed in the car:



Other cars take a very low charge current, before the actual charging at the time programmed in the car. In this case, the digital charging display **3** already indicates that the car is being charged:



The LED strip **4** continually lights up in a circle and this indicates that current is flowing into the car (however this is roughly zero).

The digital charging display **3** shows the charging time **13**, the energy supplied **14**, and the charging capacity **15**.

The display of the supplied energy resembles an electricity meter. However the value is not stored and must be read out after each charging procedure.

## Finish the charging process and disconnect from the vehicle:

The charging process will stop automatically at the time programmed in the car. The digital charging display **3** indicates that the charging process is complete:



The LED strip **4** lights up fully in green.

If the charging timer in the car is deactivated, then finish the charging process in the car.

The charging process will be stopped. The digital charging display **3** indicates that the charging process is complete:



The LED strip **4** continues to light up white.

The charge current can be selected again by pressing the button **2** within 5 seconds. However if you want to disconnect the EV charger **1** from your car, proceed as follows:

- Finish the charging process on the car.
- Unplug the plug **8** from the car and put the cover cap **9** on the plug **8**.
- Wind the electric car connection cable **7** up without kinks.
- The EV charger **1** goes into standby mode automatically after approx. 15 minutes, if the button **2** is not pressed.

### **Voltage failure:**

If there is a voltage failure, the charging process will continue automatically, once the voltage returns (even if the RFID card is activated).

### **Charging process does not start:**

It is normal that cars charge from a charging current of 6 A (1.3k W single phase or 4 kW three phase). However some cars require at least 8 A so that the charging process can begin.

### **The set charging capacity is not reached:**

The electric car defines the charging capacity, not the EV charger! Many electric cars have a maximum limited charging capacity. The charging capacity set on the EV charger can then not be reached.

### **The EV charger does not charge with three phases:**

A few electric cars have a built-in charge controller which only charges with single or two phases. The car itself defines how many phases it can be charged with. Even if the EV charger is connected to three-phase, in this case it will be charged with single or two-phases.

## **● Error messages**

Error	Meaning	Solution
ERROR 1	The temperature is too high. (the temperature in the housing has increased to over 75 °C)	Autorecovery of the charging process if the housing temperature falls below 70°C.
ERROR 3	The charging current is too high (the charging current is 10% higher than the set value for 5 seconds)	Disconnect the device from the vehicle. Then start the charging process again.
ERROR 4	The charging current is too high (the charging current is 100% higher than the set value for 1.5 seconds)	Disconnect the device from the vehicle. Then start the charging process again.
ERROR 5	Residual current (residual current is greater than 6 mA DC or 30 mA AC)	Autorecovery of the charging process if there is no residual current.

ERROR 6	Self test failed	Disconnect the device from the vehicle and the mains. Then start the charging process again. If the error should occur again, send the charger to the dealer for repair.
ERROR 7	Under voltage (input voltage below 180 V for 5 sec.)	Autorecovery of the charging process if the voltage increases to over 190 V within 5 seconds.
ERROR 8	Over Voltage (input voltage is over 275 V for 5 seconds)	Automatic restart of the charging process if the voltage decreases to below 265 V within 5 seconds.
ERROR 9	Relay contact error	Disconnect the device from the car and the mains. Then start the charging process again.
ERROR 10	Internal component error (relay)	Disconnect the device from the vehicle and the mains. Send the charger to the dealer for repair.
ERROR 11	The charging cable temperature is too high (over 80°C)	Automatic restart of the charging process if the cable temperature falls below 70°C.
ERROR 13	PE test failed	Check protective conductor and PE cable.
ERROR 14	CP voltage is incorrect	Disconnect the device from the vehicle. Then start the charging process again.
ERROR 15	Short circuit cable (CP or PE)	Disconnect the device from the vehicle. Then start the charging process again.
ERROR 16	Phase error	Disconnect the device from the vehicle and the mains. Check all connections. Then start the charging process again.
ERROR 17	Loss of phase	Disconnect the device from the vehicle and the mains. Check all connections. Then start the charging process again.
ERROR 19	RS485 Master error	Only one device can be set as the Master.
ERROR 20	RS485 Slave error Connection with the Master charger is lost.	Check the RS485 cable and make sure that the Master charger is switched on.
ERROR 21	RS485 address error	Check setting It is possible that the PCB needs to be replaced.
ERROR 22	Check voltage	Disconnect the device from the car and the mains. Then start the charging process again. If the error should occur again, send the charger to the dealer for repair.

## ● Cleaning

**⚠ ATTENTION: The device must not be submerged in water. There is a risk of injury due to electric shock if moisture enters the device.**

- Do not use cleaners or solvents. These could damage the device beyond repair.
- Keep the housing and device accessories clean.
- Use a damp cloth or a soft brush to clean the device and the accessories.

## ● Storage

- Keep the device in a dry location and out of the reach of children.
- To avoid damage, take care to ensure that the charging cable [6] does not become kinked.
- Store the device in the storage bag provided [20].

## ● Information about recycling and disposal



**DO NOT DISPOSE OF ELECTRICAL TOOLS IN HOUSEHOLD WASTE!  
DON'T THROW AWAY – RECYCLE!**



According to European Directive 2012/19/EU, used electrical devices must be collected separately for environmentally compatible recycling or recovery. The symbol of the crossed out dustbin means that this device must not be disposed of in household waste at the end of its service life. The device must be handed in at established collection points, recycling centres or waste management depots. The disposal of defective devices which you have sent in will be carried out free of charge. In addition, distributors of electrical and electronic equipment as well as food distributors are obliged to accept returned waste. Lidl provides you with return options directly in its branches and shops. Return and disposal is free of charge for you. When buying a new device you have the right to return an equivalent old device at no charge. In addition you have the option, regardless of whether you are buying a new device, to hand in (up to three) old devices at no charge, as long as the device is no larger than 25 cm in any dimension. Before returning the device please delete all personal information. Before returning, please remove batteries or rechargeable battery packs which are not enclosed by the old device, as well as bulbs, which can be removed without destroying the product and take these to a separate collection point.



Batteries containing harmful substances are labelled with the adjacent symbol, which indicates the prohibition on disposal in household waste. The abbreviations for the relevant heavy metals are: Cd = cadmium, Hg = mercury, Pb = lead.

Take used batteries to a waste management company in your city or community or return them to your dealer. This satisfies your legal obligations while also making an important contribution to protecting the environment.



Please note the marking on the different packaging materials and separate them as necessary. The packaging materials are marked with abbreviations (a) and digits (b) with the following definitions: 1–7: Plastics, 20–22: Paper and cardboard, 80–98: Composite materials.

## ● Original EC Declaration of Conformity

We,

**C. M. C. GmbH Holding**

Responsible for documentation:

Dr. Christian Weyler  
Katharina-Loth-Str. 15  
66386 St. Ingbert  
Germany

hereby take sole responsibility for declaring that the product

**11kW EV CHARGER**

IAN: **424669\_2301**  
Art. no.: **2607**  
Year of manufacture: **2023/42**  
Model: **USWB 11 A2**

meets the basic safety requirements as specified in the European Directives

### **Low Voltage Directive:**

(2014/35/EU)

### **RoHS Directive:**

(2011/65/EU)+(2015/863/EU)

### **RED Directive:**

(2014/53/EU)

and the amendments to these Directives.

The object of the declaration described above meets the requirements of Directive 2011/65/EU of the European Parliament and of the Council of 8 June 2011 on the restriction of the use of certain hazardous substances in electrical and electronic equipment.

This conformity assessment is based on the following harmonised standards:

**IEC/EN 61851-1:2019**

**IEC/EN 61851-21-2:2021**

**IEC 62955:2018**

**EN/IEC 61008-1:2014**

**ETSI EN 300330 V2.1.1 (2017-02)**

**ETSI EN 301 489-1 V2.2.3 (2019-11)**

**ETSI EN 301 489-3 V2.1.1 (2019-03)**

St. Ingbert, 01 March 2023

C.M.C. GmbH Holding  
Katharina-Loth-Straße 15  
66386 St. Ingbert  
Tel. +49 6894 99897-50  
Fax +49 6894 99897-29

Dr. Christian Weyler  
– Quality Assurance –



## ● Warranty and service information

### Warranty from C. M. C. GmbH Holding

Dear Customer,

The warranty for this equipment is 3 years from the date of purchase. In the event of product defects, you have legal rights against the retailer of this product. Your statutory rights are not affected in any way by our warranty conditions, which are described below.

### ● Warranty conditions

The warranty period begins on the date of purchase. Please retain the original sales receipt. This document is required as your proof of purchase.

Should this product show any defect in materials or manufacture within 3 years from the date of purchase, we will repair or replace it – at our discretion – free of charge. This warranty service requires that you retain proof of purchase (sales receipt) for the defective device for the three year period and that you briefly explain in writing what the fault entails and when it occurred.

If the defect is covered by our warranty, we will repair and return your product or send you a replacement. The original warranty period is not extended when a device is repair or replaced.

### ● Warranty period and statutory claims for defects

The warranty period is not extended by the guarantee. This also applies to replaced and repaired parts. Any damages or defects detected at the time of purchase must be reported immediately after unpacking. Any incidental repairs after the warranty period are subject to a fee.

### ● Extent of warranty

This device has been manufactured according to strict quality guidelines and carefully inspected before delivery.

The warranty applies to material and manufacturing defects only. This warranty does not extend to product parts, which are subject to normal wear and tear and can thus be regarded as consumable parts, or for damages to fragile parts, e.g. switches, rechargeable batteries or parts made from glass.

This warranty is voided if the product becomes damaged or is improperly used or maintained. For proper use of the product, all of the instructions given in the operating instructions must be followed precisely. If the operating instructions advise you or warn you against certain uses or actions, these must be avoided in all circumstances.

The product is for consumer use only and is not intended for commercial or trade use. The warranty becomes void in the event of misuse and improper use, use of force, and any work on the device that has not been carried out by our authorised service branch.

### ● Processing of warranty claims

To ensure prompt processing of your claim, please follow the instructions given below.

Please retain proof of purchase and the article number (e.g. IAN) for all inquiries.

The product number can be found on the type plate, an engraving, the cover page of your instructions (bottom left), or the sticker on the back or underside of the device.

In the event of malfunctions or other defects, please first contact our service department below by phone or email. If your product is found to be defective, you can then send your product with proof of purchase (till receipt) and a statement describing what the fault involves and when it occurred free of charge to the service address given.

**!** **PLEASE NOTE:** On [www.lidl-service.com](http://www.lidl-service.com) you can download this and several other manuals, product videos and software.



With this QR code you can gain immediate access to the Lidl Service page ([www.lidl-service.com](http://www.lidl-service.com)) and you can open your operating instructions by entering the article number (IAN) 424669.

## ● Service

### How to contact us:

#### GB, IE, NI, CY, MT

Name: C. M. C. GmbH  
Website: [www.cmc-creative.de](http://www.cmc-creative.de)  
E-mail: [service.gb@cmc-creative.de](mailto:service.gb@cmc-creative.de)  
Phone: 0-808-189-0652  
Registered office: Germany

**IAN 424669\_2301**

Please note that the following address is not a service address. Please first contact the service point given above.

### Address:

#### **C. M. C. GmbH Holding**

Katharina-Loth-Str. 15  
66386 St. Ingbert  
GERMANY

### Ordering spare parts:

[www.ersatzteile.cmc-creative.de](http://www.ersatzteile.cmc-creative.de)

<b>Tabelle der verwendeten Piktogramme</b> .....	Seite	27
<b>Einleitung</b> .....	Seite	28
Bestimmungsgemäße Verwendung .....	Seite	28
Lieferumfang .....	Seite	28
Ausstattung .....	Seite	29
Technische Daten .....	Seite	30
<b>Sicherheitshinweise</b> .....	Seite	31
<b>Spezifische Sicherheitshinweise</b> .....	Seite	33
<b>Vor der Inbetriebnahme</b> .....	Seite	34
<b>Inbetriebnahme</b> .....	Seite	40
<b>Fehlermeldungen</b> .....	Seite	43
<b>Reinigung</b> .....	Seite	45
<b>Aufbewahrung</b> .....	Seite	45
<b>Umwelthinweise und Entsorgungsangaben</b> .....	Seite	45
<b>Original-EU-Konformitätserklärung</b> .....	Seite	46
<b>Hinweise zu Garantie und Serviceabwicklung</b> .....	Seite	47
Garantiebedingungen .....	Seite	47
Garantiezeit und gesetzliche Mängelansprüche .....	Seite	47
Garantieumfang .....	Seite	47
Abwicklung im Garantiefall .....	Seite	48
<b>Service</b> .....	Seite	48

● Tabelle der verwendeten Piktogramme			
	Bedienungsanleitung lesen!	<b>ta= 50 °C</b>	Höchste Bemessungs-Umgebungstemperatur 50 °C
	Warn- und Sicherheitshinweise beachten!		Warnung vor elektrischem Schlag! Lebensgefahr!
	Hinweis	<b>50 Hz</b>	Frequenz 50 Hertz
	Sie sind gesetzlich verpflichtet, die so gekennzeichneten Geräte einer vom unsortierten Siedlungsabfall getrennten Erfassung zuzuführen. Die Entsorgung über den Hausmüll ist untersagt.		Entsorgen Sie Elektrogeräte nicht über den Hausmüll!
V~	Wechselspannung in Volt		Entsorgen Sie Verpackung und Gerät umweltgerecht!
	Schutzklasse I	<b>IP65</b>	Schutzart
	Verpackungsmaterial- Sonstige Pappe		Hergestellt aus Recyclingmaterial

# WALLBOX 11 KW USWB 11 A2

## ● Einleitung



Herzlichen Glückwunsch! Sie haben sich für ein hochwertiges Produkt aus unserem Haus entschieden. Machen Sie sich vor der ersten Inbetriebnahme mit dem Produkt vertraut. Lesen Sie hierzu aufmerksam die nachfolgende Bedienungsanleitung und die Sicherheitshinweise. Bewahren Sie die Bedienungsanleitung so auf, dass sie den Bedienern immer zur Verfügung steht.





**NICHT IN DIE HÄNDE VON KINDERN KOMMEN LASSEN!**



**HINWEIS:** Das Ladegerät ist nur für Elektro- und Hybridfahrzeuge mit Typ 2 Stecker geeignet.

## ● Bestimmungsgemäße Verwendung

Mit dieser Wallbox können Elektro- und Hybridfahrzeuge, folgend „Fahrzeuge“ genannt, an einer dafür vorgesehenen Elektroleitung aufgeladen werden. Eine andere Verwendung ist nicht zulässig und dadurch bestimmungswidrig. Die Wallbox  ist nur sicher, wenn diese Betriebsanleitung und die Dokumentation des Fahrzeugs beachtet werden. Vor dem Gebrauch der Wallbox  diese Betriebsanleitung und die Dokumentation des Fahrzeugs lesen. Während dem Gebrauch der Wallbox  die beschriebenen Anweisungen beachten. Nichtbeachten kann zu Personen- oder Sachschäden führen, wie z. B. elektrischen Schlag, Kurzschluss oder Brand. Die Bedienungsanleitung ist Teil dieses Produkts. Händigen Sie alle Unterlagen bei der Weitergabe des Produkts an Dritte mit aus. Benutzen Sie das Gerät nur wie beschrieben und für die angegebenen Einsatzbereiche. Jegliche Anwendung, die von der bestimmungsgemäßen Verwendung abweicht, ist untersagt und potentiell gefährlich. Schäden durch Nichtbeachtung und Fehlanwendung werden nicht von der Garantie abgedeckt und fallen nicht in den Haftungsbereich des Herstellers.



**HINWEIS:** Das Produkt darf ausschließlich von einer zugelassenen Elektrofachkraft installiert, repariert oder gewartet werden. Dabei müssen alle gültigen kommunalen, regionalen und nationalen Vorschriften für elektrische Anlagen eingehalten werden. Der Anschluss der Wallbox  an die Stromversorgung muss von einer Elektrofachkraft durchgeführt werden. Die qualifizierten Elektrofachkräfte müssen die Bedienungsanleitung gelesen und verstanden haben und deren Anweisungen befolgen.

Das Gerät wurde für den privaten Gebrauch entwickelt und ist nicht für den kommerziellen oder industriellen Gebrauch geeignet. Inbetriebnahme nur durch unterwiesene Personen. Bei gewerblichem Einsatz erlischt die Garantie.

Bitte achten Sie darauf, dass abhängig vom Land und vom regionalen Installationsort der Wallbox  eine Anmeldung beim zuständigen Netzbetreiber erforderlich sein kann. Stellen Sie sicher, dass keine unbefugten Personen Zugang zum Ladesystem haben.

## ● Lieferumfang

- 1 Wallbox
- 1 Betriebsanleitung
- 4 Befestigungsschrauben
- 4 Dübel
- 3 RFID Karten

## ● Ausstattung

**!** **HINWEIS:** Überprüfen Sie unmittelbar nach dem Auspacken immer den Lieferumfang auf Vollständigkeit, sowie den einwandfreien Zustand der Wallbox **[1]**. Benutzen Sie das Gerät nicht, wenn dieses defekt ist.

Siehe hierzu Abb. A, B, C, D und E:

<b>[1]</b>	Wallbox
<b>[2]</b>	Taster
<b>[3]</b>	Digitale Ladeanzeige
<b>[4]</b>	LED-Streifen
<b>[5]</b>	Notaus-Schalter
<b>[6]</b>	4 Befestigungsschrauben Wallbox
<b>[6a]</b>	Symbol
<b>[7]</b>	Anschlusskabel Elektroauto
<b>[8]</b>	T2 Stecker
<b>[9]</b>	Abdeckkappe
<b>[10]</b>	Einstellung Ladestrom
<b>[11]</b>	Anschluss
<b>[12]</b>	Phasen / Ladespannung / Ladestrom
<b>[13]</b>	Ladezeit
<b>[14]</b>	Eingespeiste Energie
<b>[15]</b>	Ladeleistung
<b>[16]</b>	Befestigungsschrauben metallisches Rückteil
<b>[17]</b>	Dübel
<b>[18]</b>	Metallisches Rückteil
<b>[19]</b>	7 Schrauben Deckel Rückseite
<b>[20]</b>	Deckel Rückseite
<b>[21]</b>	Aufhängelöcher
<b>[22]</b>	Schnittstelle Master/Slave Energiemanagement
<b>[23]</b>	2 Schrauben Zugentlastung Schnittstelle
<b>[24]</b>	Zugentlastung Schnittstelle

25	Blindstopfen
26	Kabeldurchführung Master / Slave
27	Kabeldurchführung 230- /400-V-Leitungen
28	Zugentlastung 230- / 400-V-Leitungen
29	2 Schrauben Zugentlastung 230-/ 400-V-Leitungen
30	Schraubklemme Netzanschluss L1
31	Schraubklemme Netzanschluss L2
32	Schraubklemme Netzanschluss L3
33	Schraubklemme Netzanschluss Neutral
34	Schraubklemme Schutzleiter
35	Abdeckung Grundeinstellungen
36	4 Schrauben Abdeckung Grundeinstellungen
37	Taster Update
38	Schalter Erkennung Abdeckung
39	Drehschalter Adresse Smart Meter
40	Drehschalter Adresse Smart Meter x10
41	Drehschalter Master / Slave
42	Drehschalter max. Ladestrom
43	USB Port Update
44	RFID Karte

**!** **HINWEIS:** Der im folgenden Text verwendete Begriff „Produkt“ oder „Gerät“ bezieht sich auf die, in dieser Betriebsanleitung, genannte Wallbox [1](#).

## ● Technische Daten

Modell:	USWB 11 A2
Einsatztemperatur:	-25 °C – 50 °C
Eingangsspannung:	230 V~ 50 Hz
Max. Eingangsstrom:	16 A
Ausgangsspannung:	230 V~ 50 Hz
Max. Ausgangsstrom:	16A
Max. Ladeleistung:	3,7 kW (1 Ph) / 11 kW (3 Ph)
Gesamtlänge:	500 cm

Gehäuseschutzart:	IP65
Fehlerstromerkennung:	30 mA AC
Fehlerstromerkennung:	6 mA DC
Schutzklasse:	I
Ausgangsstecker:	T2 (nach EN 62196-2)

**!** **HINWEIS:** Technische und optische Veränderungen können im Zuge der Weiterentwicklung ohne Ankündigung vorgenommen werden. Alle Maße, Hinweise und Angaben dieser Betriebsanleitung sind deshalb ohne Gewähr. Rechtsansprüche, die aufgrund der Betriebsanleitung gestellt werden, können daher nicht geltend gemacht werden.

## ● Sicherheitshinweise

**!** **BITTE LESEN SIE VOR DEM GEBRAUCH DIE BETRIEBUNGSANLEITUNG SORGFÄLTIG DURCH. SIE IST BESTANDTEIL DES GERÄTES UND MUSS JEDERZEIT VERFÜGBAR SEIN!**

Dieser Abschnitt behandelt die grundlegenden Sicherheitsvorschriften bei der Arbeit mit dem Gerät.





### **Sicherheit von Personen:**

- Kinder und Tiere von der Wallbox  fernhalten.
- Kinder müssen beaufsichtigt werden, um sicherzustellen, dass sie nicht mit dem Gerät spielen.
- Im Arbeitsbereich ist der Benutzer Dritten gegenüber für Schäden verantwortlich, die durch die Benutzung des Gerätes verursacht wurden.
- Bewahren Sie das Gerät außerhalb der Reichweite von Kindern auf.
- Personen mit Herzschritt-macher oder Defibrillator müssen erst Rücksprache mit dem Hersteller der Geräte halten bevor sie Ladesystemen verwenden oder an deren Einrichtungen, z. B. zu Wartungszwecken oder zur Störungsbehebung, arbeiten oder sich dort aufhalten.

**!** So vermeiden Sie Geräteschäden und eventuell daraus resultierende Personenschäden:

### **Arbeiten mit dem Gerät:**

- Prüfen Sie das Gerät vor Inbetriebnahme auf Beschädigungen und benutzen Sie es nur in einwandfreiem Zustand.
- Tauchen Sie das Gerät nicht unter Wasser. Es besteht die Gefahr eines elektrischen Schlages!

- Lassen Sie das Gerät nicht hohen Außentemperaturen ausgesetzt. Das Gerät könnte irreparabel beschädigt werden.
- Benutzen Sie das Gerät nicht in der Nähe von entzündbaren Flüssigkeiten oder Gasen. Saugen Sie keine heißen Dämpfe an. Bei Nichtbeachtung besteht Brand- oder Explosionsgefahr!
- Schalten Sie das Gerät aus und trennen es von der Netzspannung:
  - wenn Sie Reinigungsarbeiten vornehmen;
  - wenn das Anschlusskabel beschädigt ist;
  - nach dem Eindringen von Fremdkörpern oder bei abnormalen Geräuschen.
- Benutzen Sie nur Zubehör, das vom Hersteller geliefert und empfohlen wird.
- Die Wallbox , das Anschlusskabel Elektroauto  und den T2 Stecker  nicht demontieren oder verändern. Dieses Gerät darf nur von einer Elektrofachkraft repariert werden.
- Das Gerät nicht in Bereichen mit Explosionsgefahr verwenden, z. B. in der Nähe von entzündbaren Flüssigkeiten, Gasen oder Staub.
- Das Gerät keiner Wärme aussetzen.
- Nicht an Orten lagern, an denen die Temperatur 70 °C übersteigen kann.
- Ladekabel nicht an fehlerhaften oder ungeeigneten Netzleitungen anschließen, die z. B. nicht für eine entsprechende Dauerbelastung ausgelegt ist.
- Nicht auf Stecker, Ladekabel und Anschlussleitungen treten oder fahren.
- Lade- und Anschlusskabel nicht einklemmen oder knicken.
- Stecker nicht mit feuchten Händen berühren.
- Wenn das Gerät nicht verwendet wird, immer Abdeckkappe  auf Stecker  aufstecken.
- Das Gerät darf nicht verwendet werden, wenn der korrekte Betrieb nach den Anweisungen nicht möglich ist. Holen Sie Rat beim Hersteller, verantwortlichen Händler oder einem Elektriker.
- Das Gerät darf nur von einer Elektrofachkraft angeschlossen und eingestellt werden.

 **VORSICHT!** So vermeiden Sie Unfälle und Verletzungen durch elektrischen Schlag:



### **Elektrische Sicherheit:**

- Adapter oder Umrüstadapter dürfen nicht verwendet werden. Verlängerungskabel dürfen nicht verwendet werden.
- Tragen Sie das Gerät nicht am Kabel. Schützen Sie das Kabel vor Hitze, Öl und scharfen Kanten.



- Drücken Sie bei Beschädigung des Kabels sofort den Notaus-Schalter .
- Lassen Sie das Gerät von einem Elektriker prüfen. Ein beschädigtes Ladekabel kann zum Tod oder zu schweren Verletzungen führen. Ladekabel vor jedem Gebrauch auf Beschädigungen (z. B. Risse) prüfen. Beschädigtes Ladekabel nicht verwenden.
- Die Kontakte am T2 Stecker nicht kurzschließen. Dies kann zu gefährlichen Situationen führen!
- Nicht mit Fingern oder spitzen Gegenständen in die Steckkontakte kommen.
- Stecker nicht unter Wasser halten oder in Wasser tauchen.
- Wenn das Ladesystem angeschlossen ist, dürfen Sie das Fahrzeug nicht mit einem Hochdruckreiniger reinigen oder waschen, weil die Steckverbindung nicht druckwasserfest ist.

## ● Spezifische Sicherheitshinweise

- Vor dem Betrieb führt das Gerät einen automatischen Selbsttest durch und prüft interne Komponenten, mögliche Fehlerströme, Über- bzw. Unterspannung und Temperatur. Ein Ladevorgang ist nur dann möglich, wenn alle Prüfkriterien erfüllt sind.
- Das Produkt muss an einem endgültigen Standort installiert werden.
- Wenn das Gerät an einem offen zugänglichen Pfosten angebracht wird, ist es ratsam, einen zusätzlichen Schutz um den Pfosten herum anzubringen.
- Keine Adapterstecker oder Verlängerungskabel verwenden.
- Die elektrische Anlage, die für das Laden von Elektroautos vorgesehen ist, muss vor dem Gebrauch von einem Elektroinstallateur überprüft werden.
- Gerät nur bei einer Umgebungstemperatur zwischen -25 °C und 50 °C verwenden.
- Obwohl die Wallbox  für normale Wetterbedingungen ausgelegt ist, empfehlen wir, sie vor direkter Sonneneinstrahlung oder extremen Wetterbedingungen zu schützen.
- Wallbox  nur bis zu einer Höhe von 2000 m über dem Meeresspiegel verwenden.
- Eine leicht erhöhte Temperatur beim Laden ist keine Fehlfunktion, sondern völlig normal.
- Halten Sie die Wallbox  von Feuchtigkeit und hohen Temperaturen, sowie Feuer fern.

- Bewahren Sie die Wallbox **1** an einem trockenen Ort auf und schützen Sie diese vor Feuchtigkeit und Korrosion.
- Das Produkt nicht in der Nähe von starken elektromagnetischen Feldern benutzen oder in der direkten Umgebung von Funktelefonen.
- Lassen Sie die Wallbox **1** nicht fallen.
- Die Wallbox **1** ist für Elektroautos mit Typ 2 Stecker (nach EN 62196-2) geeignet.
- Achten Sie beim Verwenden der Wallbox **1** darauf, dass der Anschlussstecker **8** fest sitzt.

## ● Vor der Inbetriebnahme

**⚠ HINWEIS: Dieser Vorgang darf nur von einer zugelassenen Elektrofachkraft durchgeführt werden!**

### Elektrischer Anschluss:

Die Absicherung des Ladesystems muss in Übereinstimmung mit den jeweiligen nationalen Vorschriften erfolgen. Sie ist abhängig von beispielsweise erforderlicher Abschaltzeit, Netzzinnenwiderstand, Leiterquerschnitt, Leitungslänge und der eingestellten max. Leistung des Ladesystems. Die einzelnen Phasen der Versorgungsspannung müssen jeweils mit Leitungsschutzschaltern, mindestens Typ A abgesichert sein (bei Verwendung in den Niederlanden oder Italien zusätzlich eingangsseitig mit Fehlerstrom-Schutzrichtungen Typ A). Diese sollten nach IEC 60898-1, IEC 60947-2 oder IEC 61009-1 zertifiziert sein. Soll die Installation in den Niederlanden oder Italien erfolgen, benötigen Sie einen Fehlerstromschutzschalter Typ A. Dieser sollte nach IEC 61008-1, IEC 61009-1, IEC 60947-2 und IEC 62423 zertifiziert sein. Die Anschlussleitungen sollten für einen Strom von mindestens 16A ausgelegt sein. Je nach Länge und Installationsland sollte der Elektriker den passenden Querschnitt ermitteln (z. B.: 2,5 mm<sup>2</sup>).

**⚠ VORSICHT:** Versichern Sie sich, dass die Stromleitungen, an die die Wallbox **1** angeschlossen wird, spannungsfrei sind!

- Die Wallbox **1** sollte nach Möglichkeit vor direktem Regen geschützt montiert werden, um z. B. Vereisung, Beschädigungen durch Hagel oder dergleichen zu vermeiden. Setzen Sie die Wallbox **1** wenn möglich keiner direkten Sonneneinstrahlung aus.
- Die Wallbox **1** sollte in der Nähe der Stromleitungen, die für eine Wallbox vorgesehen sind, montiert werden.
- Schrauben Sie das metallische Rückteil **18**, mittels Dübel **17** und Schrauben **16** an die Wand. Dazu kann das metallische Rückteil **18** als Schablone (Bohrplan) verwendet werden.
- Lösen Sie die 7 Schrauben Deckel Rückseite **19**.
- Entfernen Sie den Deckel Rückseite **20** und legen ihn zur Seite.
- Hängen Sie nun die Wallbox **1** an das metallische Rückteil **18**. Die Aufhängelöcher **21**, dienen zur Aufnahme.
- Lösen Sie die Kabeldurchführung **27**.
- Führen Sie die Anschlussleitungen durch die Kabelführung **27**. Danach die Anschlussleitungen durch die Gummiführung (ummanteltes Kabel verwenden).
- Lösen Sie die 2 Schrauben **29** der Zugentlastung **28**.
- Führen Sie die elektrischen Kabel unter der Zugentlastung **28** durch.
- Es dürfen keine Einzeladern zur Spannungsversorgung verwendet werden. Es dürfen nur bemantelte Kabel verwendet werden.

- Die elektrische Zuleitung ca. 50 mm abmanteln.
- Die Einzeladern ca. 7 mm abisolieren.
- Verbinden Sie die elektrischen kabel wie folgt: Die Anschlussleitung in die Kabelverschraubung einführen.

Elektrisches Kabel L1 an Schraubklemme Netzanschluss L1 **30** anschließen.  
 Elektrisches Kabel L2 an Schraubklemme Netzanschluss L2 **31** anschließen.  
 Elektrisches Kabel L3 an Schraubklemme Netzanschluss L3 **32** anschließen.  
 Elektrisches Kabel Neutral an Schraubklemme Neutral **33** anschließen.  
 Elektrisches Kabel Schutzleiter an Schraubklemme Schutzleiter **34** anschließen.

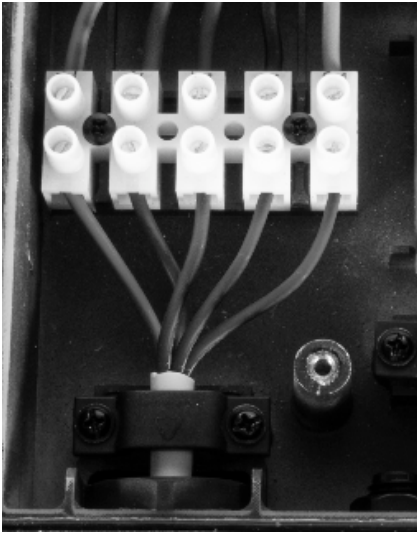

**!** **HINWEIS:** Soll das Gerät nur an einer Phase angeschlossen werden, ist die Schraubklemme Netzanschluss L1 **30** zu verwenden.

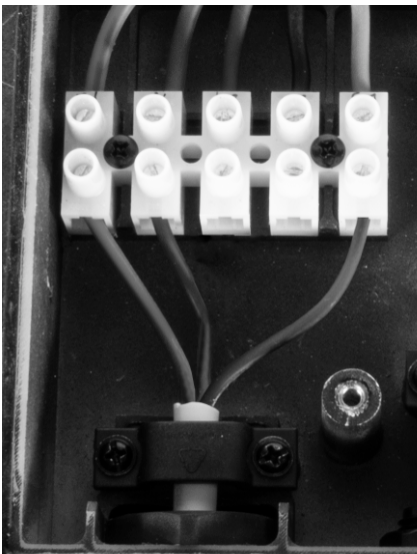

- Ziehen Sie nun die 2 Schrauben **29** der Zugentlastung **28** an.
- Schrauben Sie die Kabeldurchführung **27** wieder fest an.

**! VORSICHT:** Einseitige Phasenbelastung:

- Falls in einem Systemverbund von Wallboxen (bei Lastmanagement) mehrere Fahrzeuge gleichzeitig einphasig geladen werden, kann es zu einer ungünstigen Stromverteilung zwischen den Phasen kommen. Daher müssen die Wallboxen mit wechselnder Phasenfolge angeschlossen werden. Erste Wallbox L1, L2, L3. Zweite Wallbox L2, L3, L1. Dritte Wallbox L3, L1, L2. Vierte Wallbox wieder L1, L2, L3 usw.

**Energiemanagement Anschluss:**

- Die Wallbox **1** kann mit einem Last-/ Energiemanagement betrieben werden. Das ermöglicht den Anschluss von mehreren Wallboxen im Verbund mit Überwachung der Leistungsverteilung (Lastmanagement, Master/Slave).
  - Sind mehrere Wallboxen an eine Stromversorgung anzuschließen, sind folgende Verbindungen auf der Leiterplatte Energiemanagement nötig.
  - J102/J103 werden zum Anpassen von Widerständen in der RS485-Kommunikation verwendet. Auf dem J102 Stecker sind Pin1 und Pin2 mit einer 2-Pin-Kappe verbunden. Muss die RS485 Schnittstelle mit einem passenden Widerstand konfiguriert werden, verschieben Sie die 2-Pin-Kappe von Pin1 & Pin2 auf Pin2 & Pin3, um sie mit dem passenden Widerstand R100 zu verbinden.
  - Ebenso kann J103 mit dem Anpassungswiderstand R101 verbunden werden. Im Allgemeinen benötigt die Slave-Maschine, die am weitesten von der Master-Maschine entfernt ist, eine Widerstandsanpassung und J102/J103 müssen gleichzeitig mit dem Anpassungswiderstand verbunden werden.
  - Setzen Sie die Pin-Kappen wie folgt:
- Mit Smart Meter und mit Master/Slave Installation:

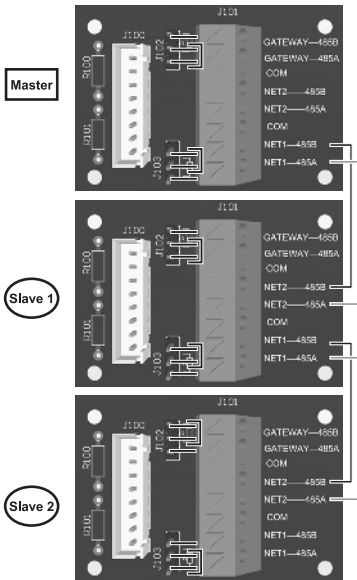

- Ist nur eine Wallbox an eine Stromversorgung anzuschließen sind keine Anpassungen nötig. Im Auslieferungszustand ist die Wallbox für diese Anwendung eingestellt. Ohne Smart Meter und ohne Master/Slave Installation:

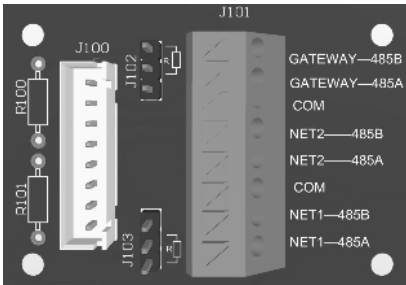

1. GATEWAY-485A /GATEWAY-485B werden für die Smart-Meter-Gateway-Verbindung verwendet.
2. NET1-485A/NET1-485B und NET2-485A/NET2-485B werden für die Master/Slave-Verbindung verwendet.
3. COM ist mit der Masse der Sekundärseite verbunden.

- Bringen Sie den Deckel Rückseite **20** wieder an und befestigen Sie ihn mit den 7 Schrauben Deckel Rückseite **19**.
- Hängen Sie nun die Wallbox **1** von dem metallischen Rückteil **18** ab und hängen sie komplett über das metallische Rückteil **18** an die Wand.
- Schrauben Sie nun die 4 Befestigungsschrauben **6** durch die Wallbox **1** an das metallische Rückteil **18**.
- Prüfen Sie, dass der Notaus-Schalter **5** nicht gedrückt ist. Er kann durch drehen im Uhrzeigersinn entriegelt werden.
- Die Stromleitung, an der die Wallbox **1** angeschlossen ist, kann nun unter Spannung gesetzt werden.

**! VORSICHT:** Sollten Sie weder Energiemanagement, Master / Slave Funktion oder Smart Meter verwenden, bleiben die Kabeldurchführungen Energiemanagement **25a** und Kabeldurchführung Master/Slave **26** frei. Lassen Sie dann die vormontierten Blindstopfen **25** in Position, um die Dichtigkeit des Gerätes zu gewährleisten.

## Anzeige Grundeinstellungen:

- Lösen Sie die 4 Schrauben Abdeckung Grundeinstellung **3a** seitlich der Wallbox **1**.
- Entfernen Sie die Abdeckung Grundeinstellung **35** und legen Sie diese zur Seite.
- Über den Schalter Erkennung Abdeckung **38**, erkennt das Gerät automatisch, dass die Abdeckung Grundeinstellungen **35** nicht vorhanden ist und zeigt auf der digitalen Ladeanzeige **3**, die Einstellungen an.

## Einstellung max. Ladestrom:

- Einstellung max. Ladestrom. Damit kein, vor der Wallbox **1** vorhandener Schutzschalter (Haushaltschutz) auslöst, muss die Wallbox **1** entsprechend der gebäudeseitigen Leitungsabsicherung eingestellt werden. Der Ladestrom darf keinesfalls höher eingestellt sein, als die Leitungsabsicherung selbst. Mithilfe des Drehschalters max. Ladestrom **42** erfolgt die Einstellung des Ladestroms wie folgt:

Code Drehschalter <b>42</b>	3 Phasen 400 V AC	1 Phasen AC 230 V
0	6 A	9 A
1	10 A	9 A
2	13 A	13 A

3	16 A	16 A
4	32 A	32 A
5-9	/	/

## Einstellung Energiemanagement:

- Beim lokalen Lastmanagement werden mehrere Wallboxen über einen RS485-Bus miteinander vernetzt. Diese Wallboxen teilen sich den zur Verfügung stehenden Gesamtstrom auf. Eine externe Steuerung ist hierbei nicht nötig. Bei diesem lokalen Lastmanagement muss sich die, in Betrieb nehmende Person, nicht um die Kommunikation zwischen den Wallboxen kümmern. Es sind nur die weiter unten stehenden Einstellungen zu beachten.
- Das Energiemanagement (Master / Slave) wird wie folgt, mit dem Drehschalter Master / Slave  eingestellt:

Code Drehschalter 	RS485 funktion	Wallbox Nr.
0	AUS	Wallbox 1
1	MASTER	Wallbox 2
2	SLAVE 1	Wallbox 3
3	SLAVE 2	Wallbox 4
4	SLAVE 3	Wallbox 5
5	SLAVE 4	Wallbox 6
6	SLAVE 5	Wallbox 7
7	SLAVE 6	Wallbox 8
8	SLAVE 7	Wallbox 9
9	SLAVE 8	Wallbox 10

Die Einstellung 0 ist die Werkseinstellung. Sie wird verwendet, wenn nur eine Wallbox anzuschließen ist.

## Einstellung Smart Meter Gateway:

- Diese Adresse setzt sich wie folgt zusammen:  $Adress = Addr1 \times 10 + Addr2$

Addr1x10	Addr2 x1	Adress
0	0	0
0	1	1
...	...	...
0	9	9
1	0	10
1	1	11
...	...	...
9	9	99

## Software Update:

- Ein Software Update darf nur von einer geschulten Fachkraft durchgeführt werden. Es erfolgt über den USB Port **43** und den Taster Update **37**.

## Modbus Kommunikation:

Die Modus Kommunikation erfolgt über die RS485 Schnittstelle.  
Folgende Registertabelle ist implementiert:

Imax					Remark
SOF (start of Frame)	DLC (data length)	address	data (uint32)	EOF (end of Frame)	The maximum household current
0x5AA5	0x08	0x00A8	IMAx	0xA55A	
Inow					
SOF (start of Frame)	DLC (data length)	address	data (uint32)	EOF (end of Frame)	The total occupied household current
0x5AA5	0x08	0x00A9	Inow	0xA55A	
Iset					
SOF (start of Frame)	DLC (data length)	address	data (uint32)	EOF (end of Frame)	The current set by grid/smart-meter/PC
0x5AA5	0x08	0x00AA	Iset	0xA55A	

For example: 140 HEX (Hexadecimal) = 320 DEC (Decimal) = 32.0 Amp

## Zugangsberechtigung mit RFID Karte deaktivieren:

Nach Werkseinstellung ist die RFID Karte **44** aktiviert. Die Wallbox **1** muss zum Laden mit der RFID Karte **44** freigeschaltet werden. Um die Zugangsberechtigung mit RFID Karte **44** dauerhaft zu deaktivieren, gehen Sie wie folgt vor:

- Drücken Sie kurz den Taster **37**
- Auf der digitalen Ladeanzeige **3** erscheint folgendes Bild:

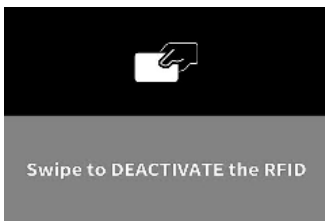

- Halten Sie die RFID Karte **44** kurz über das Symbol **6a**.  
Auf der digitalen Ladeanzeige **3** erscheint folgendes Bild:



- Die Zugangsberechtigung mit RFID Karte ist nun dauerhaft deaktiviert.

## Zugangsberechtigung mit RFID Karte aktivieren:

Um die Zugangsberechtigung mit RFID Karte dauerhaft zu aktivieren, gehen Sie wie folgt vor:

- Drücken Sie kurz den Taster **37**
- Auf der digitalen Ladeanzeige **3** erscheint folgendes Bild:

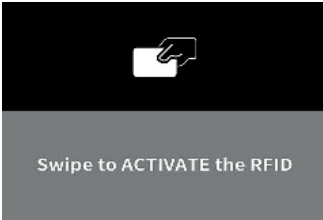

- Halten Sie die RFID Karte **44** kurz über das Symbol **6a**.
- Auf der digitalen Ladeanzeige **3** erscheint folgendes Bild:

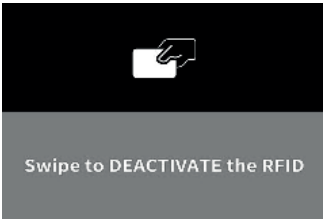

- Die Zugangsberechtigung mit RFID Karte **44** ist nun dauerhaft aktiviert.

## Grundeinstellungen verlassen:

- Setzen Sie die Abdeckung Grundeinstellung **35** auf ihren Platz.
- Schrauben Sie die Abdeckung Grundeinstellung **35** mittels der 4 Schrauben Abdeckung Grundeinstellung **36** seitlich der Wallbox **1** wieder an.
- Über den Schalter Erkennung Abdeckung **38**, erkennt das Gerät, dass die Abdeckung Grundeinstellungen **35** auf ihrem Platz ist und verlässt die Anzeige der Grundeinstellungen.

## ● Inbetriebnahme

**!** **HINWEIS:** Durch zu hohen Ladestrom kann das Anschlusskabel beschädigt werden und dadurch ein Brand entstehen. **Bitte beachten Sie die Angaben Ihres Landes und halten Sie sich an den max. zulässigen Ladestrom.**

Bei Bedarf kann zu jeder Zeit der Notaus-Schalter **5** gedrückt werden. Auf der digitalen Ladeanzeige wird in rot „STOP“ angezeigt. Sie gelangen wieder in den ursprünglichen Zustand in dem Sie den Notaus-Schalter **5** etwas im Uhrzeigersinn drehen.

## Ladevorgang starten:

- Anschlusskabel Elektroauto **7** komplett abwickeln.
- Die digitale Ladeanzeige **3** zeigt an, dass noch kein Fahrzeug angeschlossen ist:





Der LED-Streifen **4** leuchtet weiß und signalisiert, dass nicht geladen wird.

- Schutzkappe **9** vom Stecker **8** auf der Fahrzeugseite abnehmen.
- Stecker **8** am Fahrzeug einstecken.

Die digitale Ladeanzeige **3** zeigt an, dass ein Fahrzeug verbunden ist:



Der LED-Streifen **4** leuchtet weiterhin weiß.

Ist das Gerät für den Betrieb mit RFID Karte aktiviert, erscheint auf der digitalen Ladeanzeige **3** folgendes Bild:

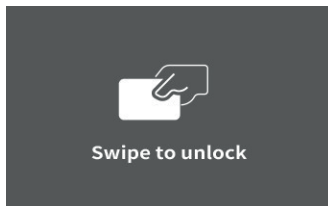

- Halten Sie die RFID Karte **44** kurz über das Symbol **6a** um den Ladevorgang freizuschalten. Folgende Rückmeldungen sind möglich:
  1. Die Wallbox piept 0,5 s lang: das RFID-Modul der Wallbox hat die Karte erfolgreich gelesen und die entsprechende RFID Karte identifiziert. Die Wallbox ist nun freigeschaltet.
  2. Wallbox piept 0,15 s, stoppt 0,2 s, piept erneut 0,15 s: das RFID-Modul der Wallbox konnte die entsprechende RFID Karte nicht identifizieren.
  3. Wallbox macht keinen Ton: Abstand zu groß, RFID Karte konnte nicht identifiziert werden/ RFID-Modul der Wallbox ist beschädigt/ RFID Karte beschädigt/falsche Karte.
- Ladevorgang am Fahrzeug starten, falls sofort, ohne Fahrzeugtimer, geladen werden soll.

## Auswahl des Ladestroms:

- Mit jedem Drücken des Tasters **2** wird ein anderer Strom zum Laden angezeigt (Ladestrom **10** im Display **3**). Es können folgende Ladeströme ausgewählt werden, wenn nur eine Phase angeschlossen ist:
  - 9 A (ca. 2 kW bei 230 V)
  - 13 A (ca. 3 kW bei 230 V)
  - 16 A (ca. 4 kW bei 230 V)
- Es können folgende Ladeströme ausgewählt werden, wenn drei Phasen angeschlossen sind (Drehstrom):
  - 6 A (ca. 4 kW bei 400 V)
  - 10 A (ca. 7 kW bei 400 V)
  - 13 A (ca. 9 kW bei 400 V)
  - 16 A (ca. 11 kW bei 400 V)
- Wird der Taster **2** für 5 Sekunden nicht gedrückt, ist die Auswahl bestätigt. Es bleibt immer der zuletzt ausgewählte Ladestrom gespeichert.
- Der Ladevorgang wird nun eingeleitet, sofern der Ladetimer des Fahrzeugs deaktiviert ist. Die digitale Ladeanzeige **3** zeigt an, dass das Fahrzeug geladen wird:



Der LED-Streifen **4** blinkt fortlaufend im Kreis und signalisiert, dass Strom ins Fahrzeug fließt. Ansonsten startet der Ladevorgang zu der, im Fahrzeug programmierten Zeit. In diesem Fall zeigt die digitale Ladeanzeige **3** an, dass ein Fahrzeug verbunden ist:



Der LED-Streifen **4** leuchtet weiterhin weiß. Einige Fahrzeuge machen für einige Sekunden zuerst eine Testladung. In diesem Fall zeigt die digitale Ladeanzeige **3** an, dass die Wallbox **1** bereit ist in der im Fahrzeug programmierten Zeit zu laden:



Andere Fahrzeuge nehmen einen sehr geringen Ladestrom auf, bis zum eigentlichen Laden zu der im Fahrzeug programmierten Zeit. In diesem Fall zeigt die digitale Ladeanzeige **3** bereits jetzt schon an, dass das Fahrzeug geladen wird:



Der LED-Streifen **4** blinkt fortlaufend im Kreis und signalisiert, dass Strom ins Fahrzeug fließt (dieser ist jedoch annähernd Null). Die digitale Ladeanzeige **3** zeigt die Ladezeit **13**, die eingespeiste Energie **14** und die Ladeleistung **15** an. Die Anzeige der eingespeisten Energie ist mit einem Stromzähler gleichzusehen. Der Wert wird jedoch nicht gespeichert und muss nach jedem Laden abgelesen werden.

## Ladevorgang beenden und von dem Fahrzeug trennen:

Der Ladevorgang endet automatisch zu der im Fahrzeug programmierten Zeit. Die digitale Ladeanzeige **3** zeigt an, dass der Ladevorgang abgeschlossen ist:



Der LED-Streifen **4** leuchtet im gesamten Bereich grün. Ist der Ladetimer des Fahrzeugs deaktiviert, beenden Sie den Ladevorgang am Fahrzeug.

Der Ladevorgang wird gestoppt. Die digitale Ladeanzeige **3** zeigt an, dass der Ladevorgang abgeschlossen ist:



Der LED-Streifen **4** leuchtet weiterhin weiß.

Eine Auswahl des Ladestroms kann innerhalb 5 Sekunden durch Drücken des Tasters **2** erneut erfolgen. Wenn Sie jedoch die Wallbox **1** von Ihrem Fahrzeug trennen wollen, gehen Sie wie folgt vor:

- Beenden Sie den Ladevorgang am Fahrzeug.
- Ziehen Sie den Stecker **8** aus dem Fahrzeug und setzen Sie die Abdeckkappe **9** auf den Stecker **8**.
- Wickeln Sie das Anschlusskabel Elektroauto **7** knickfrei auf.
- Die Wallbox **1** geht nach ca. 15 Minuten automatisch in den Standby-Mode, wenn der Taster **2** nicht gedrückt wird.

### Spannungsausfall:

Bei Spannungsausfall wird der Ladevorgang automatisch, nach Wiederkehren der Spannung, fortgesetzt (auch wenn die RFID Karte aktiviert ist).

### Ladevorgang startet nicht:

Normativ laden Fahrzeuge ab einem Ladestrom von 6A (1,3kW einphasig oder 4kW dreiphasig).

Einige Fahrzeuge benötigen jedoch mindestens 8A damit der Ladevorgang beginnt.

### Eingestellte Ladeleistung wird nicht erreicht:

Das E-Auto legt die Ladeleistung fest, nicht die Wallbox! Viele E-Autos haben eine max. begrenzte Ladeleistung. Die an der Wallbox eingestellte Ladeleistung kann dann nicht erreicht werden.

### Wallbox lädt nicht mit drei Phasen:

Einige E-Autos haben einen eingebauten Laderegler der nur ein- oder zweiphasig lädt. Das Auto legt selbst fest mit wie vielen Phasen geladen wird. Auch wenn die Wallbox dreiphasig angeschlossen ist, wird in diesem Fall nur mit einer oder zwei Phasen geladen.

### ● Fehlermeldungen

Fehler	Bedeutung	Lösung
ERROR 1	Die Temperatur ist zu hoch. (im Gehäuse ist die Temperatur auf über 75 °C gestiegen)	Automatische Wiederherstellung der Ladung, wenn die Gehäusetemperatur unter 70°C gefallen ist.
ERROR 3	Der Ladestrom ist zu hoch (5 Sekunden lang ist der Ladestrom 10% höher als der eingestellte Wert)	Trennen Sie das Gerät vom Fahrzeug. Starten Sie dann den Ladevorgang erneut.

ERROR 4	Der Ladestrom ist zu hoch (für 1,5 Sekunden ist der Ladestrom 100% höher als der eingestellte Wert)	Trennen Sie das Gerät vom Fahrzeug. Starten Sie dann den Ladevorgang erneut.
ERROR 5	Fehlerstrom (Fehlerstrom ist größer als 6 mA DC oder 30 mA AC)	Automatische Wiederherstellung der Ladung, wenn der Reststrom nicht vorhanden ist.
ERROR 6	Selbsttest fehlgeschlagen	Trennen Sie das Gerät vom Fahrzeug und vom Stromnetz. Starten Sie dann den Ladevorgang erneut. Sollte der Fehler erneut auftreten, senden Sie das Ladegerät zur Reparatur an den Händler.
ERROR 7	Unterspannung (Eingangsspannung unter 180V für 5 Sek.)	Automatische Wiederherstellung des Ladevorgangs, wenn die Spannung innerhalb von 5 Sekunden über 190 V ansteigt.
ERROR 8	Überspannung (Eingangsspannung liegt 5 Sek. lang über 275 V)	Automatische Wiederaufnahme des Ladevorgangs, wenn die Spannung innerhalb von 5 Sekunden unter 265 V ansteigt.
ERROR 9	Fehler Relaiskontakt	Trennen Sie das Gerät vom Auto und vom Stromnetz. Starten Sie dann den Ladevorgang erneut.
ERROR 10	Interner Komponenten-Fehler (Relais)	Trennen Sie das Gerät vom Fahrzeug und vom Stromnetz. Senden Sie das Ladegerät zur Reparatur an den Händler.
ERROR 11	Die Ladekabeltemperatur ist zu hoch (über 80°C)	Automatische Wiederaufnahme des Ladevorgangs, wenn die Kabeltemperatur unter 70°C fällt.
ERROR 13	PE-Test fehlgeschlagen	Schutzleiter und PE-Kabel prüfen.
ERROR 14	CP Spannung falsch	Trennen Sie das Gerät vom Fahrzeug. Starten Sie dann den Ladevorgang erneut.
ERROR 15	Kurzschlusskabel (CP oder PE)	Trennen Sie das Gerät vom Fahrzeug. Starten Sie dann den Ladevorgang erneut.
ERROR 16	Phasenfehler	Trennen Sie das Gerät vom Fahrzeug und vom Netz. Prüfen Sie alle Anschlüsse. Starten Sie dann den Ladevorgang erneut.
ERROR 17	Phasenverlust	Trennen Sie das Gerät vom Fahrzeug und vom Netz. Prüfen Sie alle Anschlüsse. Starten Sie dann den Ladevorgang erneut.
ERROR 19	RS485 Master-Fehler	Es kann nur ein Gerät als Master eingestellt werden.
ERROR 20	RS485-Slave-Fehler. Verbindung zum Master-Ladegerät verloren.	Überprüfen Sie die RS485-Kabel und stellen Sie sicher, dass das Master-Ladegerät eingeschaltet ist.
ERROR 21	RS485-Adressfehler	Einstellung prüfen. Möglicherweise muss die Platine ausgetauscht werden.



ERROR 22	Strom Überprüfung	Trennen Sie das Gerät vom Auto und vom Stromnetz. Starten Sie dann den Ladevorgang erneut. Sollte der Fehler erneut auftreten, senden Sie das Ladegerät zur Reparatur an den Händler.
----------	-------------------	---

## ● Reinigung

**!** **ACHTUNG: Das Gerät darf nicht in Wasser eingetaucht werden. Verletzungsgefahr durch elektrischen Schlag, wenn Feuchtigkeit in das Innere des Gerätes gelangt.**

- Verwenden Sie keine Reinigungs- bzw. Lösungsmittel. Sie könnten das Gerät damit irreparabel beschädigen.
- Halten Sie das Gehäuse und das Zubehör des Gerätes sauber.
- Verwenden Sie zum Reinigen des Gerätes und des Zubehörs ein feuchtes Tuch oder eine weiche Bürste.

## ● Aufbewahrung

- Bewahren Sie das Gerät an einem trockenen Ort und außerhalb der Reichweite von Kindern auf.
- Achten Sie darauf, dass das Ladekabel  nicht geknickt wird, um Beschädigungen zu vermeiden.
- Verstauen Sie das Gerät in der dafür vorgesehenen Aufbewahrungstasche .

## ● Umwelthinweise und Entsorgungsangaben



**WERFEN SIE ELEKTROWERKZEUGE NICHT IN DEN HAUSMÜLL! ROHSTOFF-RÜCKGEWINNUNG STATT MÜLLENTSORGUNG!**



Gemäß Europäischer Richtlinie 2012/19/EU müssen verbrauchte Elektrogeräte getrennt gesammelt und einer umweltgerechten Wiederverwertung zugeführt werden. Das Symbol der durchgestrichenen Mülltonne bedeutet, dass dieses Gerät am Ende der Nutzungszeit nicht über den Hausmüll entsorgt werden darf. Das Gerät ist bei eingerichteten Sammelstellen, Wertstoffhöfen oder Entsorgungsbetrieben abzugeben. Die Entsorgung Ihrer defekten, eingesendeten Geräte führen wir kostenlos durch. Zudem sind Vertreiber von Elektro- und Elektronikgeräten sowie Vertreiber von Lebensmitteln zur Rücknahme verpflichtet. Lidl bietet Ihnen Rückgabemöglichkeiten direkt in den Filialen und Märkten an. Rückgabe und Entsorgung sind für Sie kostenfrei. Beim Kauf eines Neugerätes haben Sie das Recht, ein entsprechendes Altgerät unentgeltlich zurückzugeben. Zusätzlich haben Sie die Möglichkeit, unabhängig vom Kauf eines Neugerätes, unentgeltlich (bis zu drei) Altgeräte abzugeben, die in keiner Abmessung größer als 25 cm sind. Bitte löschen Sie vor der Rückgabe alle personenbezogenen Daten. Bitte entnehmen Sie vor der Rückgabe Batterien oder Akkumulatoren, die nicht vom Altgerät umschlossen sind, sowie Lampen, die zerstörungsfrei entnommen werden können und führen diese einer separaten Sammlung zu.



Schadstoffhaltige Batterien sind mit nebenstehenden Symbolen gekennzeichnet, die auf das Verbot der Entsorgung über den Hausmüll hinweisen. Die Bezeichnungen für das ausschlaggebende Schwermetall sind: Cd = Cadmium, Hg =Quecksilber, Pb = Blei.

Befördern Sie verbrauchte Batterien zu einer Entsorgungseinrichtung in Ihrer Stadt oder Gemeinde oder zurück zum Händler. Sie erfüllen damit die gesetzlichen Verpflichtungen und leisten einen wichtigen Beitrag zum Umweltschutz.



Beachten Sie die Kennzeichnung auf den verschiedenen Verpackungsmaterialien und trennen Sie diese gegebenenfalls gesondert. Die Verpackungsmaterialien sind gekennzeichnet mit

Abkürzungen (a) und Ziffern (b) mit folgender Bedeutung: 1–7: Kunststoffe, 20–22: Papier und Pappe, 80–98: Verbundstoffe.

## ● **Original-EU-Konformitätserklärung**

Wir, die

**C. M. C. GmbH Holding**

Dokumentenverantwortlicher:

Dr. Christian Weyler

Katharina-Loth-Str. 15

DE-66386 St. Ingbert

DEUTSCHLAND

erklären in alleiniger Verantwortung, dass das Produkt

**Wallbox 11KW**

IAN: **424669\_2301**

Art. - Nr.: **2607**

Herstellungsjahr: **2023/42**

Modell: **USWB 11 A2**

den wesentlichen Schutzanforderungen genügt, die in den Europäischen Richtlinien

**Niederspannungsrichtlinie:**

(2014/35/EU)

**RoHS-Richtlinie:**

(2011/65/EU)+(2015/863/EU)

**RED-Richtlinie:**

(2014/53/EU)

festgelegt sind.

Der oben beschriebene Gegenstand der Erklärung erfüllt die Vorschriften der Richtlinie 2011 / 65 / EU des Europäischen Parlaments und des Rates vom 08. Juni 2011 zur Beschränkung der Verwendung bestimmter gefährlicher Stoffe in Elektro- und Elektronikgeräten.

Für die Konformitätsbewertung wurden folgende harmonisierte Normen herangezogen:

**IEC/EN 61851-1:2019**

**IEC/EN 61851-21-2:2021**

**IEC 62955:2018**

**EN/IEC 61008 - 1:2014**

**ETSI EN 300330 V2.1.1 (2017-02)**

**ETSI EN 301 489-1 V2.2.3 (2019-11)**

**ETSI EN 301 489-3 V2.1.1 (2019-03)**

St. Ingbert, 01.03.2023

C.M.C. GmbH Holding  
Katharina-Löth-Straße 15  
66386 St. Ingbert  
Tel. +49 6894 99897-50  
Fax +49 6894 99897-29

Dr. Christian Weyler  
- Qualitätssicherung -

## ● Hinweise zu Garantie und Serviceabwicklung

### Garantie der C.M.C GmbH Holding

Sehr geehrte Kundin, sehr geehrter Kunde, Sie erhalten auf dieses Gerät 3 Jahre Garantie ab Kaufdatum. Im Falle von Mängeln dieses Produkts stehen Ihnen gegen den Verkäufer des Produkts gesetzliche Rechte zu. Diese gesetzlichen Rechte werden durch unsere im Folgenden dargestellte Garantie nicht eingeschränkt.

### ● Garantiebedingungen

Die Garantiefrist beginnt mit dem Kaufdatum. Bitte bewahren Sie den Original-Kassenbon gut auf. Diese Unterlage wird als Nachweis für den Kauf benötigt. Tritt innerhalb von drei Jahren ab dem Kaufdatum dieses Produkts ein Material- oder Fabrikationsfehler auf, wird das Produkt von uns – nach unserer Wahl – für Sie kostenlos repariert oder ersetzt. Diese Garantieleistung setzt voraus, dass innerhalb der Drei-Jahres-Frist das defekte Gerät und der Kaufbeleg (Kassenbon) vorgelegt und schriftlich kurz beschrieben wird, worin der Mangel besteht und wann er aufgetreten ist. Wenn der Defekt von unserer Garantie gedeckt ist, erhalten Sie das reparierte oder ein neues Produkt zurück. Mit Reparatur oder Austausch des Produkts beginnt kein neuer Garantiezeitraum.

### ● Garantiezeit und gesetzliche Mängelansprüche

Die Garantiezeit wird durch die Gewährleistung nicht verlängert. Dies gilt auch für ersetzte und reparierte Teile. Eventuell schon beim Kauf vorhandene Schäden und Mängel müssen sofort nach dem Auspacken gemeldet werden. Nach Ablauf der Garantiezeit anfallende Reparaturen sind kostenpflichtig.

### ● Garantieumfang

Das Gerät wurde nach strengen Qualitätsrichtlinien sorgfältig produziert und vor Anlieferung gewissenhaft geprüft. Die Garantieleistung gilt für Material oder Fabrikationsfehler. Diese Garantie erstreckt sich nicht auf Produktteile, die normaler Abnutzung ausgesetzt sind und daher als Verschleißteile angesehen werden können oder für Beschädigungen an zerbrechlichen Teilen, z. B. Schalter, Akkus oder solchen, die aus Glas gefertigt sind. Diese Garantie verfällt, wenn das Produkt beschädigt, nicht sachgemäß benutzt oder gewartet wurde. Für eine sachgemäße Benutzung des Produkts sind alle in der Bedienungsanleitung aufgeführten Anweisungen genau einzuhalten. Verwendungszwecke und Handlungen, von denen in der Bedienungsanleitung abgeraten oder vor denen gewarnt wird, sind unbedingt zu vermeiden. Das Produkt ist lediglich für den privaten und nicht für den gewerblichen Gebrauch bestimmt. Bei missbräuchlicher und unsachgemäßer Behandlung, Gewaltanwendung und bei Eingriffen, die nicht von unserer autorisierten Service-Niederlassung vorgenommen wurden, erlischt die Garantie.

## ● Abwicklung im Garantiefall

Um eine schnelle Bearbeitung Ihres Anliegens zu gewährleisten, folgen Sie bitte den folgenden Hinweisen: Bitte halten Sie für alle Anfragen den Kassensbon und die Artikelnummer (z. B. IAN) als Nachweis für den Kauf bereit. Die Artikelnummer entnehmen Sie bitte dem Typenschild, einer Gravur, dem Titelblatt Ihrer Anleitung (unten links) oder dem Aufkleber auf der Rück- oder Unterseite. Sollten Funktionsfehler oder sonstige Mängel auftreten, kontaktieren Sie zunächst die nachfolgend benannte Serviceabteilung telefonisch oder per E-Mail. Ein als defekt erfasstes Produkt können Sie dann unter Beifügung des Kaufbelegs (Kassensbon) und der Angabe, worin der Mangel besteht und wann er aufgetreten ist, für Sie portofrei an die Ihnen mitgeteilte Service-Anschrift übersenden.

**!** **HINWEIS:** Auf [www.lidl-service.com](http://www.lidl-service.com) können Sie diese und viele weitere Handbücher, Produktvideos und Software herunterladen.



Mit diesem QR-Code gelangen Sie direkt auf die Lidl-Service-Seite ([www.lidl-service.com](http://www.lidl-service.com)) und können mittels der Eingabe der Artikelnummer (IAN) 424669 Ihre Bedienungsanleitung öffnen.

## ● Service

**So erreichen Sie uns:**

**DE, AT, CH**

**Name:**

C. M. C. GmbH Holding

Internet-Adresse: [www.cmc-creative.de](http://www.cmc-creative.de)

E-Mail: [service.de@cmc-creative.de](mailto:service.de@cmc-creative.de)  
[service.at@cmc-creative.de](mailto:service.at@cmc-creative.de)  
[service.ch@cmc-creative.de](mailto:service.ch@cmc-creative.de)

Telefon: +49 (0) 6894/ 9989750  
(Normaltarif aus dem dt. Festnetz)

Fax: +49 (0) 6894/ 9989729

Sitz: Deutschland

**IAN 424669\_2301**

Bitte beachten Sie, dass die folgende Anschrift keine Serviceanschrift ist. Kontaktieren Sie zunächst die oben benannte Servicestelle.



**Adresse:**











**C. M. C. GmbH Holding**

Katharina-Loth-Str. 15  
DE-66386 St. Ingbert  
DEUTSCHLAND

**Bestellung von Ersatzteilen:**

[www.ersatzteile.cmc-creative.de](http://www.ersatzteile.cmc-creative.de)

<b>Tableau des pictogrammes utilisés</b> .....	Page	50
<b>Introduction</b> .....	Page	51
Utilisation conforme .....	Page	51
Éléments fournis.....	Page	51
Équipement.....	Page	52
Caractéristiques techniques.....	Page	53
<b>Consignes de sécurité</b> .....	Page	54
<b>Consignes de sécurité spécifiques</b> .....	Page	56
<b>Avant la mise en service</b> .....	Page	57
<b>Mise en service</b> .....	Page	63
<b>Messages d'erreur</b> .....	Page	66
<b>Nettoyage</b> .....	Page	68
<b>Stockage</b> .....	Page	68
<b>Indications relatives à l'environnement et à la mise au rebut</b> .....	Page	68
<b>Déclaration de conformité UE originale</b> .....	Page	69
<b>Remarques sur la garantie et le service après-vente</b> .....	Page	70
Conditions de garantie.....	Page	70
Période de garantie et revendications légales pour vices .....	Page	71
Étendue de la garantie .....	Page	71
Faire valoir sa garantie .....	Page	71
<b>Service</b> .....	Page	72

● Tableau des pictogrammes utilisés			
	Lire le mode d'emploi !	<b>ta = 50 °C</b>	Température ambiante maximale de mesure 50 °C
	Respecter les avertissements et les consignes de sécurité !		Risque d'électrocution ! Danger de mort !
	Remarque	<b>50 Hz</b>	Fréquence 50 Hertz
	Vous êtes légalement tenu de déposer les appareils ainsi désignés dans un lieu de collecte séparé des déchets ménagers non triés. Il est interdit de les jeter avec les déchets ménagers.		Les appareils électroniques ne doivent pas être éliminés avec les ordures ménagères !
V~	Tension alternative en volts		L'emballage et l'appareil doivent être éliminés dans le respect de l'environnement !
	Catégorie de protection I	<b>IP65</b>	Indice de protection
	Emballage – Carton		Fabriqués à partir de matériaux recyclés

# BORNE DE RECHARGE MURALE 11 KW USWB 11 A2

## ● Introduction



Félicitations ! Vous avez opté pour un produit de grande qualité proposé par notre entreprise. Familiarisez-vous avec le produit avant sa première mise en service. Veuillez lire attentivement le mode d'emploi suivant ainsi que les consignes de sécurité. Conservez le mode d'emploi toujours à portée de main des utilisateurs.



**TENIR HORS DE PORTÉE DES ENFANTS !**



**REMARQUE :** Le chargeur convient uniquement pour les véhicules électriques et hybrides dotés d'une prise de type 2.

## ● Utilisation conforme

Cette borne de recharge murale permet de charger des véhicules électriques et hybrides, désignés ci-après comme « véhicules », sur une infrastructure prévue à cet effet. Toute autre utilisation est interdite et non conforme. La borne de recharge murale [1] ne peut être utilisée en toute sécurité que si vous respectez le présent mode d'emploi et la documentation du véhicule. Veuillez lire le mode d'emploi et la documentation du véhicule avant d'utiliser la borne de recharge murale [1]. Respecter les instructions décrites lors de l'utilisation de la borne de recharge murale [1]. En cas de non-respect, vous vous exposez à des blessures ou des dommages matériels, comme par ex. un choc électrique, un court-circuit ou un incendie. Le mode d'emploi fait partie intégrante du produit. Remettez ces documents en cas de transmission du produit à un tiers. Utilisez l'appareil uniquement tel que décrit et pour les domaines d'utilisation indiqués. Toute utilisation autre que celle conforme à l'usage prévu est interdite et potentiellement dangereuse. Les dommages découlant du non respect et d'une mauvaise utilisation ne sont pas couverts par la garantie et ne tombent pas dans le domaine de responsabilité du fabricant.



**REMARQUE :** Le produit doit être installé, réparé ou entretenu uniquement par un électricien habilité, en respectant toutes les directives communales, régionales et nationales relatives aux installations électriques. Le branchement de la borne de recharge murale [1] au réseau électrique doit être réalisé par un électricien. L'électricien qualifié doit avoir lu et compris le mode d'emploi et en respecter les instructions.

L'appareil a été développé pour une utilisation privée et ne convient pas à une utilisation commerciale ou industrielle. Seules des personnes instruites sont habilitées à réaliser la mise en service. La garantie est annulée en cas d'utilisation commerciale.

Veuillez noter que, quel que soit le pays et la région dans laquelle vous installez le produit, la borne de recharge murale [1] doit éventuellement être signalée auprès de l'opérateur compétent. Veillez à ce qu'aucune personne non autorisée ne puisse avoir accès au système de chargement.

## ● Éléments fournis

- 1 borne de recharge murale
- 1 mode d'emploi
- 4 vis de fixation
- 4 chevilles
- 3 cartes RFID

## ● Équipement

**!** **REMARQUE :** Contrôlez toujours immédiatement après le déballage que le contenu de la livraison est complet et que la borne de recharge murale **1** se trouve en parfait état. N'utilisez pas l'appareil dès lors qu'il présente des défauts.

Pour cela, voir fig. A, B, C, D et E :

<b>1</b>	Borne de recharge murale
<b>2</b>	Touche
<b>3</b>	Affichage numérique de recharge
<b>4</b>	Bande LED
<b>5</b>	Interrupteur d'arrêt d'urgence
<b>6</b>	4 vis de fixation pour la borne de recharge murale
<b>6a</b>	Symbole
<b>7</b>	Câble de branchement au véhicule électrique
<b>8</b>	Fiche T2
<b>9</b>	Capuchon
<b>10</b>	Configuration du courant de charge
<b>11</b>	Branchement
<b>12</b>	Phases / tension de charge / courant de charge
<b>13</b>	Temps de recharge
<b>14</b>	Énergie stockée
<b>15</b>	Capacité de charge
<b>16</b>	Vis de fixation pour l'élément arrière métallique
<b>17</b>	Cheville
<b>18</b>	Élément arrière métallique
<b>19</b>	7 vis pour le cache arrière
<b>20</b>	Cache arrière
<b>21</b>	Trous de suspension
<b>22</b>	Interface Master/Slave pour la gestion de l'énergie
<b>23</b>	2 vis serre-câble interface
<b>24</b>	Serre-câble interface
<b>25</b>	Bouchon obturateur

26	Traversée de câble Master / Slave
27	Traversée de câble fils 230 /400 V
28	Serre-câble fils 230 /400 V
29	2 vis serre-câble fils 230 /400 V
30	Douille à vis alimentation électrique L1
31	Douille à vis alimentation électrique L2
32	Douille à vis alimentation électrique L3
33	Douille à vis alimentation électrique neutre
34	Douille à vis conducteur de protection
35	Cache Configuration de base
36	4 vis cache Configuration de base
37	Touche Mise à jour
38	Interrupteur Détecteur de cache
39	Molette adressage Smart Meter
40	Molette adressage Smart Meter x10
41	Molette Master / Slave
42	Molette courant de charge max.
43	Mise à jour port USB
44	Carte RFID

**!** **REMARQUE :** Le terme « Produit » ou « Appareil » employé dans le texte ci-après se rapporte à la borne de recharge murale [1] citée dans le présent mode d'emploi.

## ● Caractéristiques techniques

Modèle :	USWB 11 A2
Température d'utilisation :	-25 °C – 50 °C
Tension d'entrée :	230 V~ 50 Hz
Courant d'entrée max :	16 A
Tension de sortie :	230 V~ 50 Hz
Courant de sortie max :	16 A
Capacité de charge max. :	3,7 kW (monophasé) / 11 kW (triphasé)
Longueur totale :	500 cm
Type de protection du boîtier :	IP65

Détection de courant de défaut :	30 mA AC
Détection de courant de défaut :	6 mA DC
Classe de protection :	I
Prise sortie :	T2 (selon EN 62196-2)

**!** **REMARQUE** : Des modifications techniques et visuelles peuvent être apportées sans préavis dans le cadre du développement continu. Pour cette raison, toutes les dimensions, remarques et indications de ce mode d'emploi sont fournies sans garantie. Toute prétention légale formulée sur la base de ce mode d'emploi ne pourra donc faire valoir d'aucun droit.

## ● Consignes de sécurité

**!** **VEUILLEZ LIRE ATTENTIVEMENT LE MODE D'EMPLOI AVANT TOUTE UTILISATION. IL FAIT PARTIE INTÉGRANTE DE L'APPAREIL ET DOIT ÊTRE DISPONIBLE À TOUT MOMENT !**

Ce paragraphe traite des prescriptions de sécurité de base à observer lors de la manipulation de l'appareil.





### **Sécurité des personnes :**

- Tenir la borne de recharge murale  hors de portée des enfants et des animaux.
- Les enfants doivent être surveillés afin de s'assurer qu'ils ne jouent pas avec l'appareil.
- Dans la zone de travail, l'utilisateur est responsable vis-à-vis de tiers des dommages causés par l'utilisation de l'appareil.
- Rangez l'appareil hors de portée des enfants.
- Les personnes portant un pace maker ou un défibrillateur doivent demander conseil au fabricant des appareils avant d'utiliser les dispositifs de recharge ou autres installations, notamment pour la maintenance ou le dépannage, et tous autres travaux et avant de se tenir à proximité des appareils.

**!** Vous évitez ainsi les dommages sur l'appareil ainsi que les dommages corporels en résultant :

### **Manipulation de l'appareil :**

- Avant chaque utilisation, assurez-vous de l'absence de détériorations sur l'appareil et utilisez-le toujours en bon état.
- Ne plongez pas l'appareil dans l'eau. Risque d'électrocution !
- N'exposez pas l'appareil à des températures extérieures élevées. L'appareil pourrait être endommagé de manière irréversible.
- N'utilisez pas l'appareil à proximité de liquides ou de gaz inflammables. N'aspirez pas de vapeurs chaudes. En cas de non-respect, vous vous exposez à des risques d'incendie ou d'explosion !

- Éteignez l'appareil et débranchez-le de la prise :
- lorsque vous effectuez des travaux de nettoyage ;
- si le câble de branchement est endommagé ;
- après la pénétration de corps étrangers ou en cas de bruits anormaux.
- Utilisez uniquement les accessoires livrés et recommandés par le fabricant.
- Ne pas démonter ou modifier la borne de recharge murale , le câble de branchement au véhicule électrique  et la fiche T2 . Cet appareil doit être réparé uniquement par un électricien professionnel.
- N'utilisez pas l'appareil dans des zones à risque d'explosion, par ex. à proximité de fluides inflammables, de gaz ou de poussières.
- Ne pas exposer l'appareil à des sources de chaleur.
- Ne l'entreposez pas dans des lieux où la température risque d'être supérieure à 70 °C.
- Ne branchez pas le câble de charge à une prise défectueuse ou non compatible, notamment si elle n'est pas prévue pour la charge constante correspondante.
- Ne marchez pas sur les fiches, sur le câble de charge et sur les câbles de raccord.
- Ne coincez et ne pliez pas les câbles de charge et de branchement.
- Ne touchez pas les fiches si vous avez les mains humides.
- Lorsque vous n'utilisez pas l'appareil, mettez toujours le cache  sur la fiche .
- N'utilisez jamais l'appareil si une utilisation correcte conforme aux instructions n'est pas possible. Demandez conseil au fabricant, au distributeur responsable ou à un électricien.
- Seul un électricien est habilité à brancher et configurer l'appareil.

 **ATTENTION !** pour prévenir les accidents et blessures par électrocution :

### Sécurité électrique :







- N'utilisez pas d'adaptateur ou d'adaptateur de conversion. N'utilisez pas de rallonge.
- Ne portez pas l'appareil par le câble. Protégez l'appareil de la chaleur, de l'huile et des rebords tranchants.
- En cas d'endommagement du câble, actionnez immédiatement l'arrêt d'urgence .

Faites vérifier l'appareil par un électricien. Un câble de charge endommagé présente un danger de mort et un risque de blessures

graves. Vérifiez avant toute utilisation que le câble de charge n'est pas endommagé (par ex. fissures). N'utilisez jamais un câble de charge endommagé.

- Ne court-circuitez jamais les contacts de la fiche T2. Cela peut provoquer des situations dangereuses !
- Ne touchez pas les contacts de la fiche avec vos doigts ou des objets pointus.
- Ne placez pas la prise sous l'eau.
- Lorsque le dispositif de recharge est branché, ne nettoyez pas le véhicule avec un appareil à haute pression, car les fiches ne sont pas étanches à l'eau sous pression.

## ● Consignes de sécurité spécifiques

- Avant de démarrer, l'appareil effectue un autotest automatique et vérifie les composants internes, les éventuels courants de défaut, une éventuelle surtension ou sous-tension et la température. La recharge est possible uniquement lorsque tous les critères de vérification sont corrects.
- Le produit doit être installé à un endroit où il restera définitivement.
- Si vous installez l'appareil au niveau d'un poteau facilement accessible, il est conseillé d'installer une protection autour du poteau.
- N'utilisez pas d'adaptateur ou de rallonge.
- L'installation électrique prévue pour la recharge de véhicules électriques doit être contrôlée par un électricien avant l'utilisation.
- Utilisez l'appareil uniquement à une température ambiante comprise entre -25 °C et 50 °C.
- La borne de recharge murale  est certes conçue pour des conditions météo normales, il est cependant conseillé de la protéger des rayons directs du soleil et des intempéries.
- N'utilisez pas la borne de recharge murale  à une altitude supérieure à 2 000 m au-dessus du niveau de la mer.
- Une température légèrement élevée lors du chargement est normale et n'indique pas un dysfonctionnement.
- N'exposez pas la borne de recharge murale  à l'humidité, aux températures élevées et au feu.
- Rangez la borne de recharge murale  dans un endroit sec, à l'abri de l'humidité et de la corrosion.
- Ne pas utiliser le produit à proximité de champs électromagnétiques puissants ou à proximité directe de téléphones mobiles.
- Ne laissez jamais tomber la borne de recharge murale .
- La borne de recharge murale  convient pour les véhicules électriques dotés d'une prise de Type 2 (EN 62196-2).



- Lorsque vous utilisez la borne de recharge murale [1], veillez à ce que la prise de raccord [8] soit correctement enfichée.

## ● Avant la mise en service

# ⚠ REMARQUE : Seul un électricien habilité est autorisé à réaliser cette procédure !

## Branchement électrique :

L'appareil de recharge doit être protégé conformément aux dispositions nationales en vigueur. La protection dépend notamment du temps d'arrêt nécessaire, de la résistance interne du secteur, de la section du câble et de la puissance max. configurée du système de recharge. Les différentes phases de la tension d'alimentation doivent être protégées par un disjoncteur (type A minimum). Pour une utilisation aux Pays-Bas et en Italie, prévoir en plus pour l'entrée un interrupteur de protection contre les courts-circuits de type A, certifiés selon les normes IEC 60898-1, IEC 60947-2 et IEC 61009-1.

Prévoir en plus pour l'entrée un interrupteur de protection contre les courts-circuits de type A, certifié selon les normes IEC 61008-1, IEC 61009-1, IEC 60947-2 et IEC 62423. Les câbles de branchement doivent être prévus pour un courant d'au moins 16 A. Selon la longueur et le pays d'installation, l'électricien veillera à déterminer correctement la section (par ex. 2,5 mm<sup>2</sup>).

**⚠ ATTENTION :** Vérifiez que les câbles électriques branchés à la borne de recharge murale [1] sont hors tension !

- Dans la mesure du possible, montez la borne de recharge murale [1] à l'abri de la pluie, pour prévenir du gel, d'endommagement par la grêle ou autre. N'installez pas la borne de recharge murale [1] en plein soleil.
- Installez la borne de recharge murale [1] à proximité de l'alimentation électrique prévue pour la borne de recharge murale.
- Vissez l'élément arrière métallique [18] au mur, à l'aide des chevilles [17] et des vis [16]. Vous pouvez utiliser l'élément arrière métallique [18] comme gabarit pour percer les trous.
- Desserrez les 7 vis du cache de l'arrière [19].
- Enlevez le cache de l'arrière [20] et posez-le de côté.
- Accrochez la borne de recharge murale [1] à l'élément arrière métallique [18]. Les trous de suspension [21] servent à l'accrochage.
- Défaites la traversée de câble [27].
- Passez les câbles de branchement dans la traversée de câble [27]. Passez ensuite les câbles de branchement dans l'élément en caoutchouc [15] (câble gainé).
- Desserrez les 2 vis [29] du serre-câble [28].
- Passez les câbles électriques sous le serre-câble [28].
- N'utilisez pas de fils individuels pour l'alimentation électrique. Utilisez uniquement des câbles gainés.
- Dénudez env. 50 mm de câble électrique.
- Isolez individuellement les fils sur env. 7 mm.
- Reliez le câble électrique comme cela : Passez le câble de branchement dans le passe-câble. Branchez le câble électrique L1 à la douille à vis Alimentation électrique L1 [30]. Branchez le câble électrique L2 à la douille à vis Alimentation électrique L2 [31]. Branchez le câble électrique L3 à la douille à vis Alimentation électrique L3 [32]. Branchez le câble électrique neutre à la douille à vis neutre [33]. Branchez le câble électrique conducteur de protection à la douille à vis conducteur de protection [34].

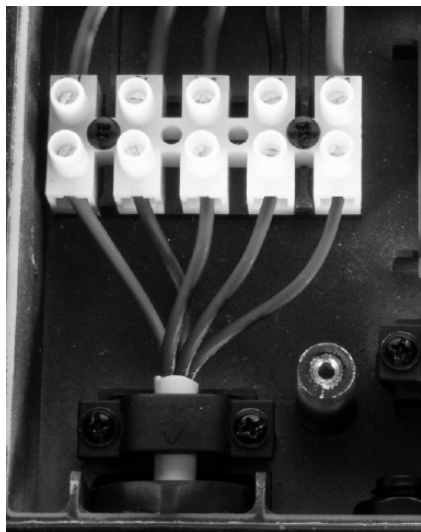

**!** **REMARQUE** : Si vous branchez l'appareil en mode monophasé, utilisez la vis alimentation électrique L1 **30**.

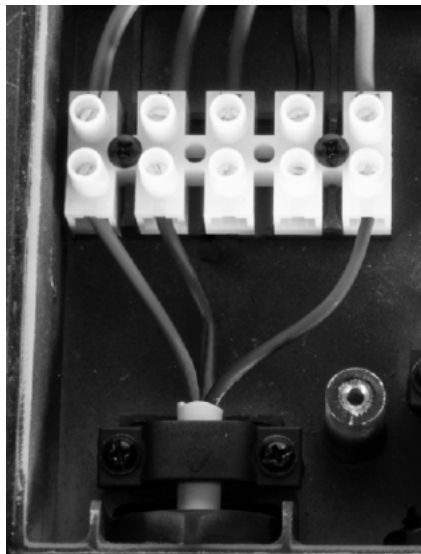

- Resserrez ensuite les 2 vis **29** du serre-câble **28**.
- **!** Resserrez la traversée de câble **27**
- **ATTENTION** : Spectre unilatéral de phases :
  - Si plusieurs véhicules sont chargés simultanément en monophasé dans un réseau de bornes de recharge (en cas de gestion de la charge), il peut en résulter une mauvaise répartition du courant entre les phases. Les bornes de recharge doivent donc être branchées en séquences de phases alternantes. Première borne de recharge murale L1, L2, L3. Deuxième borne de recharge murale L2, L3, L1. Troisième borne de recharge murale L3, L1, L2. Quatrième borne de recharge murale L1, L2, L3, etc.

## Branchement du module de gestion de l'énergie :

- La borne de recharge murale **1** peut être utilisée avec un module de gestion de l'énergie/de la charge. Vous pourrez ainsi brancher plusieurs bornes de recharge en réseau avec une surveillance de la répartition de la puissance (gestion de la charge, Master / Slave).
- Pour brancher plusieurs bornes de recharge au secteur, vous devez prévoir les branchements suivants sur le circuit imprimé du module de gestion de l'énergie **13**.
- J102/J103 permettent d'adapter les résistances dans la communication RS485. Sur le connecteur J102, la broche 1 et la broche 2 sont reliées par un capuchon 2 broches. Pour configurer la résistance pour l'interface RS485, déplacez le capuchon 2 broches des broche 1 et broche 2 à broche 2 et broche 3, pour les relier à la bonne résistance R100.
- Vous pouvez également relier le connecteur J103 avec la résistance d'adaptation R101. En règle générale vous devrez adapter la résistance de la machine esclave la plus éloignée de la machine maître et relier J102/J103 à la résistance d'adaptation.
- Posez le capuchon de broche comme cela :  
Installation Smart Meter et Master/Slave :

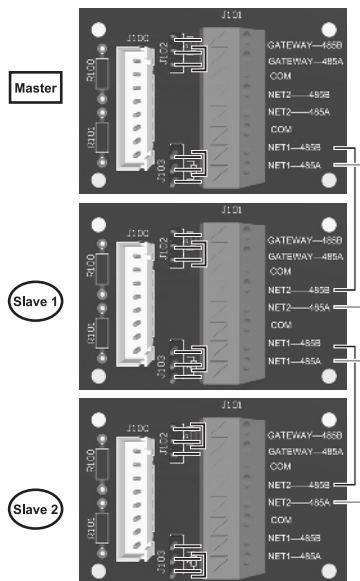

- Si vous branchez une seule borne de recharge murale au secteur, vous n'aurez pas besoin d'adaptation. La borne de recharge murale telle quelle est fournie est configurée pour cette adaptation. Installation sans Smart Meter et sans Master/Slave :

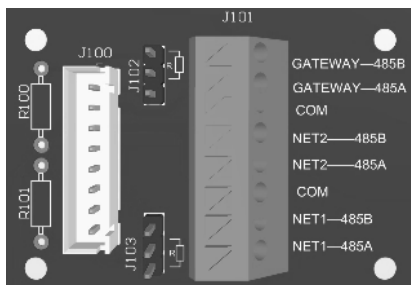

1. GATEWAY-485A /GATEWAY-485B sont utilisées pour la connexion de la passerelle Smart-Meter.
2. NET1-485A/NET1-485B et NET2-485A/NET2-485B sont utilisées pour la connexion Master/Slave.
3. COM est relié à la masse du circuit secondaire.

- Remplacez le cache arrière **20** et fixez-le avec les 7 vis du cache arrière **19**.
- Décrochez la borne de recharge murale **1** de l'élément arrière métallique **18** et accrochez-la au mur uniquement par l'élément arrière métallique **18**.
- Revissez les 4 vis de fixation **6** dans la borne de recharge murale **1** sur l'élément arrière métallique **18**.
- Vérifiez que l'interrupteur d'arrêt d'urgence **5** n'est pas enclenché. Vous pouvez le déverrouiller en le tournant dans le sens horaire.
- Vous pouvez mettre la prise à laquelle vous reliez la borne de recharge murale **1** sous tension.

**⚠ ATTENTION :** Si vous n'utilisez ni un module de gestion de l'énergie, ni la fonction Master / Slave ou Smart Meter, les traversées de câble gestion de l'énergie **25a** et Master/Slave **26** restent vides. Laissez les bouchons obturateurs prémontés **25** en place, pour garantir l'étanchéité de l'appareil.

### Affichage de la configuration de base :

- Dévissez les 4 vis du cache Configuration de base **36** sur le côté de la borne de recharge murale **1**.
- Enlevez le cache Configuration de base **35** et posez-le de côté.
- L'interrupteur Détecteur de cache **38** permet à l'appareil de détecter automatiquement que le cache Configuration de base **35** n'est pas en place. Il indique la configuration sur l'affichage numérique de recharge **3**.

### Réglage du courant de charge max. :

- Réglage du courant de charge max.. Pour éviter que le disjoncteur (domestique) présent en amont de la borne de recharge murale **1** ne se déclenche, la borne de recharge murale **1** doit être réglée en fonction de la protection par fusible des conducteurs du bâtiment. Le courant de charge ne doit en aucun cas être supérieur à la protection par fusible des conducteurs. À l'aide de la molette Courant de charge max. **42**, réglez le courant de charge :

Molette code <b>42</b>	3 phases 400 V CA	1 phase CA 230 V
0	6 A	9 A
1	10 A	9 A
2	13 A	13 A
3	16 A	16 A
4	32 A	32 A
5- 9	/	/

### Configuration de la gestion de l'énergie :

- Pour une gestion locale de la charge, vous relierez entre elles plusieurs bornes de recharge via un bus RS485. Ces bornes de recharge se partagent le courant total disponible. Il n'est pas nécessaire de prévoir une commande externe. Pour la gestion locale de la charge, la personne mettant en service n'a pas besoin de s'occuper de la communication entre les bornes de recharge. Il suffit de tenir compte des réglages indiqués ci-dessous.
- Réglez la gestion de l'énergie (Master / Slave) à l'aide de la molette Master / Slave **41** selon les indications suivantes :

Molette code <a href="#">41</a>	Fonction RS485	Borne de recharge murale n°
0	ARRÊT	Borne de recharge murale 1
1	MASTER	Borne de recharge murale 2
2	SLAVE 1	Borne de recharge murale 3
3	SLAVE 2	Borne de recharge murale 4
4	SLAVE 3	Borne de recharge murale 5
5	SLAVE 4	Borne de recharge murale 6
6	SLAVE 5	Borne de recharge murale 7
7	SLAVE 6	Borne de recharge murale 8
8	SLAVE 7	Borne de recharge murale 9
9	SLAVE 8	Borne de recharge murale 10

La valeur 0 est la configuration d'usine. Vous l'utiliserez si vous n'installez qu'une seule borne de recharge murale.

## Configuration de la passerelle Smart Meter

- L'adressage se fait comme suit : Adresse = Addr1 x10 + Addr2

Addr1 x10	Addr2 x1	Adresse
0	0	0
0	1	1
...	...	...
0	9	9
1	0	10
1	1	11
...	...	...
9	9	99

## Mise à jour du logiciel :

- Seul une personne spécialisée et formée à cet effet est habilitée à réaliser la mise à jour du logiciel, via le port USB [43](#) et la touche Mise à jour [37](#).

## Communication Modbus :

La communication Modbus se fait via l'interface RS485.

Le tableau des registres suivants est implémenté :

Imax					Remark
SOF (start of Frame)	DLC (data length)	address	data (uint32)	EOF (end of Frame)	The maximum household current
0x5AA5	0x08	0x00A8	IMAx	0xA55A	
Inow					
SOF (start of Frame)	DLC (data length)	address	data (uint32)	EOF (end of Frame)	The total occupied household current
0x5AA5	0x08	0x00A9	Inow	0xA55A	
Iset					
SOF (start of Frame)	DLC (data length)	address	data (uint32)	EOF (end of Frame)	The current set by grid/ smartmeter/PC
0x5AA5	0x08	0x00AA	Iset	0xA55A	

For example: 140 HEX (Hexadecimal) = 320 DEC (Decimal) = 32.0 Amp

## Désactiver le droit d'accès avec la carte RFID :

En sortie d'usine, la carte RFID **44** est activée. La borne de recharge murale **1** doit avoir été déverrouillée avec la carte RFID **44** pour pouvoir charger. Pour désactiver définitivement le droit d'accès avec la carte RFID **44**, procédez comme suit :

- Appuyez brièvement sur la touche **37**.
- L'écran numérique de recharge **3** affiche l'image suivante :

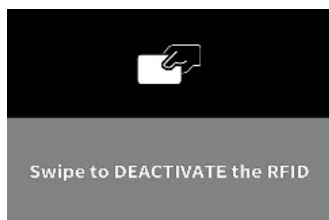

- Passez la carte RFID **44** brièvement sur le symbole **6a**.
- L'écran numérique de recharge **3** affiche l'image suivante :



- Le droit d'accès avec la carte RFID est désormais désactivé.

## Activer le droit d'accès avec la carte RFID :

Pour activer définitivement le droit d'accès avec la carte RFID , procédez comme suit :

- Appuyez brièvement sur la touche **37**.
- L'écran numérique de recharge **3** affiche l'image suivante :

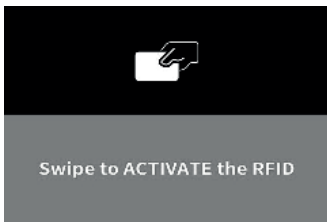

- Passez la carte RFID [44] brièvement sur le symbole [6a].
- L'écran numérique de recharge [3] affiche l'image suivante :



- Le droit d'accès avec la carte RFID [44] est désormais activé.

## Quitter la configuration de base :

- Remplacez le cache Configuration de base [35].
- Vissez le cache Configuration de base [35] à l'aide des 4 vis du cache Configuration de base [36] sur le côté de la borne de recharge murale [1].
- L'interrupteur Détecteur de cache [38] permet à l'appareil de détecter que le cache Configuration de base [35] est bien en place, et ferme l'affichage de la configuration de base.

## ● Mise en service

**!** **REMARQUE :** Un courant de charge trop élevé peut endommager le câble de branchement et provoquer un incendie. **Veillez tenir compte des indications pour votre pays et respecter le courant de charge max. admis.**

Le cas échéant, vous pouvez enclencher à tout moment l'interrupteur d'arrêt d'urgence [5]. La mention « STOP » apparaît en rouge sur l'affichage numérique de recharge. Pour revenir à l'état d'origine, tournez l'interrupteur d'arrêt d'urgence [5] légèrement dans le sens horaire.

## Démarrer le chargement :

- Déroulez entièrement le câble de branchement au véhicule électrique [7].
- L'affichage numérique de recharge [3] indique qu'aucun véhicule n'est branché :



La bande LED [4] est blanche, signalant qu'il n'y a pas de recharge en cours.

- Enlevez le cache [9] de la fiche [8] côté véhicule.
  - Branchez la fiche [8] sur le véhicule.
- L'affichage numérique de recharge [3] indique qu'un véhicule est branché :



La bande LED [4] est toujours blanche.

Si l'appareil est activé pour être utilisé avec la carte RFID, l'écran numérique de recharge [3] affiche l'image suivante :

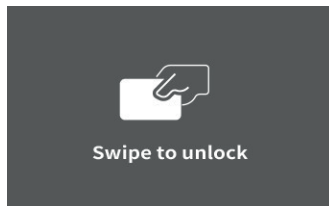

- Passez la carte RFID [4a] brièvement sur le symbole [6a] pour déverrouiller le processus de recharge. Vous pouvez voir les messages suivants :
  1. La borne de recharge murale émet un signal sonore pendant 0,5 s. : le module RFID de la borne de recharge murale a lu la carte et identifié la carte RFID correspondante. La borne de recharge murale est déverrouillée.
  2. La borne de recharge murale émet un signal sonore pendant 0,15 s., s'arrête pendant 0,2 s. et émet un nouveau signal pendant 0,15 s. : le module RFID de la borne de recharge murale n'a pas pu identifier la carte RFID correspondante.
  3. La borne de recharge murale n'émet aucun son : La distance est trop grande, la carte RFID n'a pas pu être identifiée / le module RFID de la borne de recharge murale est endommagé / la carte RFID est endommagée / vous avez présenté la mauvaise carte.
- Démarrez la procédure de recharge sur le véhicule si vous souhaitez démarrer de suite sans programmeur.

## Choix du courant de charge :

- À chaque fois que vous appuyez sur la touche [2], un autre courant de charge est indiqué (courant de charge [10] sur l'affichage [3]). Vous pouvez choisir les courants de charge suivants en mode monophasé :
  - 9 A (env. 2 kW à 230 V)
  - 13 A (env. 3 kW à 230 V)
  - 16 A (env. 4 kW à 230 V)
- En mode triphasé, vous pouvez choisir les courants de charge suivants :
  - 6 A (env. 4 kW à 400 V)
  - 10 A (env. 7 kW à 400 V)
  - 13 A (env. 9 kW à 400 V)
  - 16 A (env. 11 kW à 400 V)
- Si vous n'actionnez pas la touche [2] pendant 5 secondes, le choix est confirmé. Le dernier courant de charge choisi reste enregistré.
- La recharge démarre immédiatement si vous n'avez pas activé le programmeur. L'affichage numérique de recharge [3] indique que le véhicule est en cours de recharge.





La bande LED **4** clignote en continu en cercle, signalant que le courant va vers le véhicule. Autrement, le processus de recharge commence à l'heure programmée sur le véhicule. Dans ce cas, l'affichage numérique de recharge **3** indique qu'un véhicule est branché :



La bande LED **4** est toujours blanche. Certains véhicules effectuent une recharge test pendant quelques secondes. Dans ce cas, l'affichage numérique de recharge **3** indique que la borne de recharge murale **1** est prête à recharger le véhicule à l'heure programmée :



D'autres véhicules prennent un très faible courant de charge jusqu'à l'heure programmée pour la recharge. Dans ce cas, l'affichage numérique de recharge **3** indique déjà que le véhicule est en cours de recharge.



La bande LED **4** clignote en continu en cercle, signalant que le courant va vers le véhicule (mais il est presque déchargé). L'écran numérique **3** indique la durée de la recharge **13**, l'énergie stockée **14**, et la capacité de charge **15**. L'affichage du courant stocké est comparable à celui d'un compteur électrique. Cependant, la valeur n'est pas stockée mais devra être lue après chaque charge.

## Terminer le chargement et débrancher le véhicule :

Le processus de recharge se termine automatiquement à l'heure programmée sur le véhicule. L'affichage numérique de recharge **3** indique que le processus de recharge est terminé :



La bande LED **4** est entièrement verte. Si le programmeur de recharge du véhicule est désactivé, terminez le processus de recharge sur le véhicule. Le processus de recharge est arrêté. L'affichage numérique de recharge **3** indique que le processus de recharge est terminé :

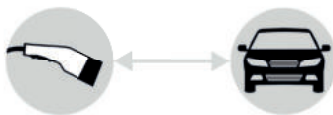

La bande LED [4] est toujours blanche.

Vous avez 5 secondes pour appuyer sur la touche [2] et choisir le courant de charge.

Si vous souhaitez débrancher la borne de recharge murale [1] de votre véhicule, procédez comme suit :

- Terminez le processus de recharge sur le véhicule.
- Débranchez la fiche [8] du véhicule et replacez le cache [9] sur la fiche [8].
- Enroulez le câble de branchement véhicule électrique [7] sans le tordre.
- Au bout de 15 minutes, la borne de recharge murale [1] se met automatiquement en mode veille si vous n'actionnez pas la touche [2].

### **Panne de courant :**

En cas de panne de courant, le processus de recharge reprend automatiquement lorsque le courant revient (même si la carte RFID est activée).

### **La procédure de recharge ne démarre pas :**

en principe, les véhicules commencent à charger à partir d'un courant de charge de 6 A (1,3 kW en monophasé ou 6 kW en triphasé). Certains véhicules nécessitent cependant un courant de recharge de 8 A minimum pour démarrer la procédure de recharge.

### **La puissance de charge configurée n'est pas atteinte :**

C'est le véhicule électrique qui détermine la puissance de charge, et non pas la borne de recharge murale ! De nombreux véhicules électriques ont une puissance de charge maximale. La puissance de charge configurée sur la borne de recharge murale ne peut alors pas être atteinte.

### **La borne de recharge murale ne charge pas en triphasé :**

Certains véhicules électriques disposent d'un régulateur de charge qui ne fonctionne qu'en monophasé ou biphasé. Le véhicule détermine le nombre de phases utilisées pour la recharge. Même si la borne de recharge murale est branchée en triphasé, la recharge se fera alors uniquement avec une ou deux phases.

### **● Messages d'erreur**

Erreur	Signification	Solution
ERROR 1	La température est trop élevée. (La température dans le boîtier est supérieure à 75 °C)	Rétablissement automatique de la recharge lorsque la température du boîtier passe en-dessous de 73 °C.
ERROR 3	Le courant de charge est trop élevé (le courant de charge a été pendant 5 secondes 10% au-dessus de la valeur configurée)	Débranchez l'appareil du véhicule. Relancez la procédure de recharge.

Erreur	Signification	Solution
ERROR 4	Le courant de charge est trop élevé (pendant 1,5 seconde, le courant de charge a été 100% au-dessus de la valeur configurée)	Débranchez l'appareil du véhicule. Relancez la procédure de recharge.
ERROR 5	Courant de défaut (le courant de défaut est supérieur à 6 mA DC ou 30 mA DC)	Rétablissement automatique de la recharge en l'absence de courant résiduel.
ERROR 6	L'autotest a échoué	Débranchez l'appareil du véhicule et du secteur. Relancez la procédure de recharge. Si l'erreur se reproduit, envoyez l'appareil au distributeur pour réparation.
ERROR 7	Sous-tension (tension d'entrée inférieure à 180 V pendant 5 secondes)	Rétablissement automatique de la procédure de recharge lorsque la tension dépasse 190 V dans les 5 secondes.
ERROR 8	Surtension (tension d'arrivée supérieure à 275 V pendant 5 secondes)	Rétablissement automatique de la procédure de recharge lorsque la tension repasse sous 265 V dans les 5 secondes.
ERROR 9	Erreur contact de relais	Débranchez l'appareil du véhicule et du secteur. Relancez la procédure de recharge.
ERROR 10	Erreur de composant interne (relais)	Débranchez l'appareil du véhicule et du secteur. Renvoyez l'appareil au distributeur pour réparation.
ERROR 11	La température du câble de recharge est trop élevée (supérieure à 80 °C)	Rétablissement automatique de la procédure de recharge dès que la température du câble repasse en dessous de 70 °C.
ERROR 13	Le test PE a échoué	Vérifier le conducteur de protection et le câble PE.
ERROR 14	Mauvaise tension CP	Débranchez l'appareil du véhicule. Relancez la procédure de recharge.
ERROR 15	Câble de court-circuit (CP ou PE)	Débranchez l'appareil du véhicule. Relancez la procédure de recharge.
ERROR 16	Erreur de phase	Débranchez l'appareil du véhicule et du secteur. Vérifiez tous les branchements. Relancez la procédure de recharge.
ERROR 17	Perte de phase	Débranchez l'appareil du véhicule et du secteur. Vérifiez tous les branchements. Relancez la procédure de recharge.
ERROR 19	Erreur master RS485	Vous ne devez configurer qu'un seul appareil en tant que master.



Erreur	Signification	Solution
ERROR 20	Erreur esclave RS485 La connexion à la borne de recharge maître est perdue.	Vérifiez le câble RS485 et vérifiez que l'appareil de recharge maître est bien allumé.
ERROR 21	Erreur d'adresse RS485	Vérifier la configuration. Vous devrez sans doute changer la platine.
ERROR 22	Contrôle courant	Débranchez l'appareil du véhicule et du secteur. Relancez la procédure de recharge. Si l'erreur se reproduit, envoyez l'appareil au distributeur pour réparation.

## ● Nettoyage

**⚠ ATTENTION : L'appareil ne doit jamais être plongé dans l'eau. Risque de blessure par choc électrique si de l'humidité pénètre à l'intérieur de l'appareil.**

- N'utilisez aucun détergent ou solvant. Ils pourraient causer des dommages irréversibles sur l'appareil.
- Gardez le boîtier et les accessoires de l'appareil propres.
- Pour le nettoyage de l'appareil et des accessoires, utilisez un chiffon humide ou une brosse douce.

## ● Stockage

- Rangez toujours l'appareil dans un endroit sec et hors de portée des enfants.
- Veillez à ce que le câble de charge  ne soit pas plié pour éviter un endommagement.
- Rangez l'appareil dans le sac de rangement prévu  à cet effet.

## ● Indications relatives à l'environnement et à la mise au rebut



**NE JETEZ PAS LES OUTILS ÉLECTRONIQUES AVEC LES ORDURES MÉNAGÈRES ! RÉCUPÉRER LES MATIÈRES PREMIÈRES PLUTÔT QU'ÉLIMINER LES DÉCHETS !**



Conformément à la directive européenne 2012/19/EU, les appareils électriques usagés doivent être collectés séparément et recyclés dans le respect de l'environnement. L'icône représentant une poubelle barrée indique que cet appareil ne doit en aucun cas être jeté avec les ordures ménagères. Vous devez déposer cet appareil dans un point de collecte, un centre de recyclage ou une déchetterie. Nous éliminons gratuitement les appareils défectueux renvoyés. En outre, les distributeurs d'appareils électroniques et électriques ainsi que les distributeurs d'aliments sont tenus de récupérer les produits. Lidl vous permet de déposer les produits dans ses filiales et ses magasins. Le dépôt et le recyclage ne vous coûteront rien. Lors de l'achat d'un appareil neuf, vous avez le droit de déposer gratuitement un appareil usagé. Vous avez, en outre, la possibilité de déposer gratuitement jusqu'à trois appareils usagés – dont aucun côté ne doit dépasser 25 cm, indépendamment de l'achat d'un appareil neuf. Avant tout dépôt, veuillez supprimer toutes les données personnelles. Avant le dépôt, sortez les batteries ou les accumulateurs qui ne sont pas intégrés à l'appareil usagé ainsi que les ampoules que vous pouvez retirer sans les endommager et déposez-les dans un centre de collecte adapté.



Les batteries contenant des produits nocifs sont caractérisées par les symboles ci-contre interdisant de les jeter avec les ordures ménagères. Les désignations du métal lourd en question sont : Cd = cadmium, Hg = mercure, Pb = plomb.

Déposez les batteries usagées dans un point de collecte de votre ville ou de votre municipalité ou rapportez-les chez votre commerçant. Vous vous conformez ainsi aux obligations légales et contribuez de manière essentielle à la protection de l'environnement.



Respectez le marquage sur les différents emballages et triez-les si nécessaire. Les emballages sont identifiés par des abréviations (a) et des chiffres (b) ayant la signification suivante : 1-7 : plastiques, 20-22 : papier et carton, 80-98 : composites.

## ● Déclaration de conformité UE originale

Nous, la société

**C. M. C. GmbH Holding**

Responsable des documents :

Dr. Christian Weyler

Katharina-Loth-Str. 15

DE-66386 St. Ingbert

ALLEMAGNE

déclarons sous notre responsabilité exclusive que le produit

**Borne de recharge murale 11 kW**

IAN : **424669\_2301**

Réf : **2607**

Année de fabrication : **2023/42**

Modèle : **USWB 11 A2**

satisfait aux exigences de protection essentielles indiquées dans les directives européennes

### **Directive relative à la basse tension :**

(2014/35/UE)

### **Directive RoHS :**

(2011/65/EU)+(2015/863/EU)

### **Directive RED :**

(2014/53/UE)

et leurs modifications.

L'objet de la déclaration décrit ci-dessus satisfait aux prescriptions de la directive 2011/65/EU du Parlement et du Conseil Européen datées du 8 juin 2011 et relatives à la limitation de l'utilisation de certaines substances dangereuses dans les appareils électriques et électroniques.

Pour l'évaluation de la conformité, les normes harmonisées suivantes ont été prises comme références :

**IEC/EN 61851-1:2019**

**IEC/EN 61851-21-2:2021**

**IEC 62955:2018**

**EN/IEC 61008-1:2014**

**ETSI EN 300330 V2.1.1 (2017-02)**

**ETSI EN 301 489-1 V2.2.3 (2019-11)**

**ETSI EN 301 489-3 V2.1.1 (2019-03)**

St. Ingbert, le 01/03/2023

C.M.C. GmbH Holding  
Katharina-Löth-Straße 15  
66386 St. Ingbert  
Tel. +49 6894 99897-50  
Fax +49 6894 99897-29

Dr. Christian Weyler  
- Assurance qualité -

## ● Remarques sur la garantie et le service après-vente

### Garantie de la C. M. C. GmbH Holding

Chère cliente, cher client, cet appareil bénéficie d'une période de garantie de 3 ans à compter de la date d'achat. En cas de défaillance, vous êtes en droit de retourner ce produit au vendeur. La présente garantie ne constitue pas une restriction de vos droits légaux.

### ● Conditions de garantie

#### Article L217-16 du Code de la consommation

Lorsque l'acheteur demande au vendeur, pendant le cours de la garantie commerciale qui lui a été consentie lors de l'acquisition ou de la réparation d'un bien meuble, une remise en état couverte par la garantie, toute période d'immobilisation d'au moins sept jours vient s'ajouter à la durée de la garantie qui restait à courir. Cette période court à compter de la demande d'intervention de l'acheteur ou de la mise à disposition pour réparation du bien en cause, si cette mise à disposition est postérieure à la demande d'intervention.

Indépendamment de la garantie commerciale souscrite, le vendeur reste tenu des défauts de conformité du bien et des vices rédhibitoires dans les conditions prévues aux articles L217-4 à L217-13 du Code de la consommation et aux articles 1641 à 1648 et 2232 du Code Civil.

#### Article L217-4 du Code de la consommation

Le vendeur livre un bien conforme au contrat et répond des défauts de conformité existant lors de la délivrance.

Il répond également des défauts de conformité résultant de l'emballage, des instructions de montage ou de l'installation lorsque celle-ci a été mise à sa charge par le contrat ou a été réalisée sous sa responsabilité.

#### Article L217-5 du Code de la consommation

Le bien est conforme au contrat :

- 1° S'il est propre à l'usage habituellement attendu d'un bien semblable et, le cas échéant :
  - s'il correspond à la description donnée par le vendeur et possède les qualités que celui-ci a présentées à l'acheteur sous forme d'échantillon ou de modèle ;
  - s'il présente les qualités qu'un acheteur peut légitimement attendre eu égard aux déclarations publiques faites par le vendeur, par le producteur ou par son représentant, notamment dans la publicité ou l'étiquetage ;
- 2° Ou s'il présente les caractéristiques définies d'un commun accord par les parties ou être propre à tout usage spécial recherché par l'acheteur, porté à la connaissance du vendeur et que ce dernier a accepté.

## **Article L217-12 du Code de la consommation**

L'action résultant du défaut de conformité se prescrit par deux ans à compter de la délivrance du bien.

## **Article 1641 du Code civil**

Le vendeur est tenu de la garantie à raison des défauts cachés de la chose vendue qui la rendent impropre à l'usage auquel on la destine, ou qui diminuent tellement cet usage que l'acheteur ne l'aurait pas acquise, ou n'en aurait donné qu'un moindre prix, s'il les avait connus.

## **Article 1648 1er alinéa du Code civil**

L'action résultant des vices rédhibitoires doit être intentée par l'acquéreur dans un délai de deux ans à compter de la découverte du vice.

### ● **Période de garantie et revendications légales pour vices**

La durée de la garantie n'est pas rallongée par la prestation de garantie. Ceci s'applique aussi aux pièces remplacées et réparées. Les dommages et les vices que se trouvent déjà éventuellement à l'achat doivent être signalés immédiatement après le déballage. Les réparations dues après la fin de la période de garantie sont payantes.

### ● **Étendue de la garantie**

L'appareil a été fabriqué selon des critères de qualité stricts et contrôlé consciencieusement avant sa livraison.

La garantie couvre les vices matériels et de fabrication. Cette garantie ne s'étend pas aux pièces du produit soumises à une usure normale et qui, par conséquent, peuvent être considérées comme des pièces d'usure, ni aux dommages sur des composants fragiles, comme p. ex. des interrupteurs, des batteries et des éléments fabriqués en verre.

La garantie prend fin si le produit est endommagé suite à une utilisation inappropriée ou à un entretien défaillant. Toutes les indications fournies dans le manuel d'utilisation doivent être scrupuleusement respectées pour garantir une utilisation conforme du produit. Les utilisations ou manipulations déconseillées dans le mode d'emploi ou sujettes à un avertissement dans ce même manuel doivent impérativement être évitées.

Le produit est exclusivement destiné à un usage privé et non commercial. Les manipulations incorrectes et inappropriées, l'usage de la force ainsi que les interventions réalisées par toute autre personne que notre centre de service après-vente agréé annulent la garantie.

### ● **Faire valoir sa garantie**

Pour garantir la rapidité d'exécution de la procédure de garantie, veuillez respecter les indications suivantes :

Veuillez conserver le ticket de caisse et le numéro de référence de l'article (par ex. IAN) au titre de preuves d'achat pour toute demande. Le numéro de référence de l'article est indiqué sur la plaque signalétique, sur une gravure, sur la couverture de votre manuel (en bas à gauche) ou sur un autocollant placé sur la face arrière ou inférieure de l'appareil.

En cas de dysfonctionnement de l'appareil ou de tout autre défaut, contactez en premier lieu le service après-vente par téléphone ou par e-mail aux coordonnées indiquées ci-dessous.

Tout produit considéré comme défectueux peut alors être envoyé sans frais de port supplémentaires au service après-vente indiqué, accompagné de la preuve d'achat et d'une description écrite du défaut mentionnant également sa date d'apparition.

**!** **REMARQUE :** Le site [www.lidl-service.com](http://www.lidl-service.com) vous permet de télécharger le présent mode d'emploi, ainsi que d'autres manuels, des vidéos sur les produits et des logiciels.



Ce code QR vous permet d'accéder directement à la page du service après-vente de Lidl ([www.lidl-service.com](http://www.lidl-service.com)). Saisissez la référence de l'article (IAN) 424669 pour ouvrir le mode d'emploi correspondant.

## ● Service

### Comment nous contacter :

#### FR, BE, CH

Nom : Ecos Office Forbach  
Site web : [www.cmc-creative.de](http://www.cmc-creative.de)  
E-mail : [service.fr@cmc-creative.de](mailto:service.fr@cmc-creative.de)  
Téléphone : 0033 (0) 3 87 84 72 34  
Siège : Allemagne

**IAN 424669\_2301**

Veuillez noter que les coordonnées fournies ci-après ne sont pas les coordonnées du service après-vente. Contactez d'abord le service après-vente mentionné ci-dessus.

### Adresse :











**C. M. C. GmbH Holding**  
Katharina-Loth-Str. 15  
DE-66386 St. Ingbert  
ALLEMAGNE

### Commande de pièces de rechange :

[www.ersatzteile.cmc-creative.de](http://www.ersatzteile.cmc-creative.de)



<b>Tabel van de gebruikte pictogrammen</b> .....	Pagina	73
<b>Inleiding</b> .....	Pagina	74
Gebruik conform de voorschriften.....	Pagina	74
Leveringsomvang.....	Pagina	74
Uitrusting.....	Pagina	75
Technische gegevens.....	Pagina	76
<b>Veiligheidsvoorschriften</b> .....	Pagina	77
<b>Specifieke veiligheidsinstructies</b> .....	Pagina	79
<b>Voor de ingebruikname</b> .....	Pagina	80
<b>Ingebruikname</b> .....	Pagina	86
<b>Foutmeldingen</b> .....	Pagina	89
<b>Reiniging</b> .....	Pagina	91
<b>Bewaren</b> .....	Pagina	91
<b>Milieu-informatie en afvalverwijderingsrichtlijnen</b> .....	Pagina	91
<b>Originele EU-conformiteitsverklaring</b> .....	Pagina	92
<b>Aanwijzingen over garantie en afhandelen van de service</b> .....	Pagina	93
Garantievoorwaarden.....	Pagina	93
Garantieperiode en wettelijke garantieclaims.....	Pagina	93
Omvang van de garantie.....	Pagina	93
Afwikkeling in geval van garantie.....	Pagina	93
<b>Service</b> .....	Pagina	94

● Tabel van de gebruikte pictogrammen			
	Lees de bedieningshandleiding!	<b>ta = 50 °C</b>	Hoogste nominale omgevingstemperatuur 50 °C
	Neem de waarschuwings- en veiligheidsinstructies in acht!		Waarschuwing voor elektrische schok! Levensgevaar!
	Aanwijzing	<b>50 Hz</b>	Frequentie 50 hertz
	U bent wettelijk verplicht om de aldus gemarkeerde apparaten in een door het niet-gesorteerde stedelijk afval gescheiden vorm in te leveren. Afvalverwijdering via het huisvuil is verboden.		Voer elektrische apparaten niet af via het huishoudelijk afval!
V~	Wisselspanning in volt		Voer de verpakking en het apparaat op een milieuvriendelijke wijze af!
	Beschermingsklasse I	<b>IP65</b>	Beschermingsgraad
	Verpakkingsmateriaal – overig karton		Gemaakt van gerecycled materiaal

# WALLBOX 11 KW USWB 11 A2

## ● Inleiding



Hartelijk gefeliciteerd! U hebt gekozen voor één van onze hoogwaardige producten. Leer het product voor de eerste ingebruikname kennen. Lees hiervoor de volgende bedieningshandleiding en de veiligheidsvoorschriften aandachtig door. Bewaar de bedieningshandleiding op een wijze dat deze altijd beschikbaar is voor de gebruikers.



**BUITEN HET BEREIK VAN KINDEREN HOUDEN!**



**AANWIJZING:** Het laadapparaat is alleen geschikt voor elektrische en hybride voertuigen met een stekker van type 2.

## ● Gebruik conform de voorschriften

Met deze wallbox kunnen elektrische en hybride voertuigen, hierna “Voertuigen” genoemd, aan een daarvoor voorziene laadinfrastructuur worden opgeladen. Een ander gebruik is niet toegelaten en is daardoor in strijd met de voorschriften. De wallbox **[1]** is alleen veilig, wanneer deze bedieningshandleiding en de documentatie van het voertuig in acht worden genomen. Lees deze bedieningshandleiding en de documentatie van het voertuig vóór het gebruik van de wallbox **[1]**. Neem tijdens het gebruik van de wallbox **[1]** de beschreven aanwijzingen in acht. Als deze niet worden opgevolgd, kan dat tot lichamelijk letsel en materiële schade leiden, zoals een elektrische schok, kortsluiting of brand. De gebruiksaanwijzing vormt een onderdeel van dit product. Overhandig ook alle documenten bij de overdracht van het product aan derden. Gebruik het apparaat alleen zoals is beschreven en voor de vermelde toepassingsgebieden. Elk gebruik dat afwijkt van het gebruik conform de voorschriften, is verboden en is mogelijk gevaarlijk. Schade door niet-inachtneming en verkeerd gebruik wordt niet door de garantie gedekt en valt niet onder de aansprakelijkheid van de fabrikant.



**AANWIJZING:** Het product mag uitsluitend door een erkende elektricien worden geïnstalleerd, gerepareerd of onderhouden. Daarbij moeten alle geldige gemeentelijke, regionale en nationale voorschriften voor elektrische installaties worden nageleefd. Een elektricien moet de wallbox **[1]** op de elektriciteitsvoorziening aansluiten. De erkende elektriciens moeten de gebruikershandleiding hebben gelezen en begrepen en de instructies daarin opvolgen.

Het apparaat is ontwikkeld voor privégebruik en is niet geschikt voor commercieel of industrieel gebruik. Ingebruikname uitsluitend door geïnstrueerde personen. Bij commercieel gebruik vervalt de garantie.

Let erop dat, afhankelijk van het land en van de regionale installatielocatie van de wallbox **[1]**, een aanmelding bij de verantwoordelijke netexploitant kan zijn vereist. Zorg ervoor dat onbevoegde personen geen toegang hebben tot het laadsysteem.

## ● Leveringsomvang

- 1 wallbox
- 1 bedieningshandleiding
- 4 bevestigingsschroeven
- 4 pluggen
- 3 RFID-kaarten

## ● Uitrusting

**!** **AANWIJZING:** Controleer onmiddellijk na het uitpakken of de leveringsomvang compleet is en of de wallbox in perfecte staat is **1**. Gebruik het apparaat niet, wanneer dit defect is. Zie hiervoor afb. A, B, C, D en E:

<b>1</b>	wallbox
<b>2</b>	Knop
<b>3</b>	Digitale laadweergave
<b>4</b>	Ledstrook
<b>5</b>	Noodstopknop
<b>6</b>	4 bevestigingsschroeven wallbox
<b>6a</b>	Symbol
<b>7</b>	Aansluitkabel elektrische auto
<b>8</b>	T2-stekker
<b>9</b>	Afdekkap
<b>10</b>	Instelling laadstroom
<b>11</b>	Aansluiting
<b>12</b>	Fasen/laadspanning/laadstroom
<b>13</b>	Laadduur
<b>14</b>	Gevoede energie
<b>15</b>	Laadvermogen
<b>16</b>	Bevestigingsschroeven metalen achterdeel
<b>17</b>	Pluggen
<b>18</b>	Metalen achterdeel
<b>19</b>	7 schroeven deksel achterzijde
<b>20</b>	Deksel achterzijde
<b>21</b>	Ophangaten
<b>22</b>	Interface master/slave-energiemanagement
<b>23</b>	2 schroeven trekontlasting interface
<b>24</b>	Trekontlasting interface
<b>25</b>	Blindpluggen
<b>26</b>	Kabeldoorvoer master/slave

<b>27</b>	Kabeldoorvoer 230/400 V-kabels
<b>28</b>	Trekontlasting 230/400 V-kabels
<b>29</b>	2 schroeven trekontlasting 230/400 V-kabels
<b>30</b>	Schroefklem netaansluiting L1
<b>31</b>	Schroefklem netaansluiting L2
<b>32</b>	Schroefklem netaansluiting L3
<b>33</b>	Schroefklem netaansluiting neutraal
<b>34</b>	Schroefklem randaarding
<b>35</b>	Afdekking basisinstellingen
<b>36</b>	4 schroeven afdekking basisinstellingen
<b>37</b>	Knop Update
<b>38</b>	Schakelaar herkenning afdekking
<b>39</b>	Draaischakelaar adres Smart meter
<b>40</b>	Draaischakelaar adres Smart meter x10
<b>41</b>	Draaischakelaar master/slave
<b>42</b>	Draaischakelaar max. laadstroom
<b>43</b>	USB-poort Update
<b>44</b>	RFID-kaart

**!** **AANWIJZING:** Het in de volgende tekst gebruikte begrip “product” of “apparaat” heeft betrekking op de in deze bedieningshandleiding genoemde wallbox [1](#).

## ● Technische gegevens

Model:	USWB 11 A2
Gebruikstemperatuur:	-25 °C – 50 °C
Ingangsspanning:	230 V~ 50 Hz
Max. ingangsstroom:	16 A
Uitgangsspanning:	230 V~ 50 Hz
Max. uitgangsstroom:	16 A
Max. laadvermogen:	3,7 kW (1 Ph)/11 kW (3 Ph)
Totale lengte:	500 cm
Beschermingsgraad behuizing:	IP65
Lekstroomdetectie:	30 mA AC

Lekstroomdetectie:	6 mA DC
Beschermingsklasse:	I
Uitgangsstekker:	T2 (volgens EN 62196-2)

**!** **AANWIJZING:** Technische en visuele wijzigingen kunnen in het kader van de doorontwikkeling zonder aankondiging worden uitgevoerd. Alle maten, aanwijzingen en gegevens in deze bedieningshandleiding zijn dan ook zonder garantie. Juridische claims die op basis van de bedieningshandleiding worden ingediend, kunnen daarom niet worden opgeëist.

## ● Veiligheidsvoorschriften

**!** **LEES DE HANDLEIDING AANDACHTIG VOOR HET GEBRUIK. DEZE IS EEN ONDERDEEL VAN HET APPARAAT EN MOET OP ELK MOMENT BESCHIKBAAR ZIJN!**

Deze paragraaf behandelt de elementaire veiligheidsvoorschriften bij werkzaamheden met het apparaat.

### **Veiligheid van personen:**

- Houd kinderen en dieren uit de buurt van de wallbox .
- Op kinderen moet toezicht worden gehouden om te voorkomen dat ze met het apparaat spelen.
- In het werkgebied is de gebruiker tegenover derden verantwoordelijk voor schades die door het gebruik van het apparaat zijn veroorzaakt.
- Bewaar het apparaat buiten het bereik van kinderen.
- Personen met pacemakers of defibrillators moeten eerst met de fabrikant van de apparaten overleggen, voordat ze laadsystemen gebruiken of aan hun inrichtingen werken, bijv. voor onderhoudsdoeleinden of voor probleemoplossing, of daar aanwezig zijn.

**!** Zo vermijdt u schade aan het apparaat en eventueel daaruit voortvloeiend lichamelijk letsel:

### **Werken met het apparaat:**

- Controleer het apparaat voor ingebruikname op schade en gebruik het alleen in perfecte staat.
- Dompel het apparaat niet onder in water. Er bestaat gevaar voor een elektrische schok!
- Stel het apparaat niet bloot aan hoge buitentemperaturen. Het apparaat kan onherstelbare schade oplopen.
- Gebruik het apparaat niet in de buurt van ontvlambare vloeistoffen of gassen. Zuig geen hete dampen aan. Wanneer u dit niet in acht neemt, bestaat brand- of ontploffingsgevaar!
- Schakel het apparaat uit en koppel het los van de netspanning:

- wanneer u reinigingswerkzaamheden uitvoert;
- wanneer de aansluitkabel beschadigd is;
- nadat verontreiniging is binnengedrongen of bij abnormale geluiden.
- Gebruik alleen toebehoren dat door de fabrikant is geleverd en wordt aanbevolen.
- U mag de wallbox , de aansluitkabel van de elektrische auto  en de T2-stekker  niet demonteren of modificeren. Dit apparaat mag alleen door een elektricien worden gerepareerd.
- Gebruik het apparaat niet in zones met ontploffingsgevaar, bijv. in de buurt van ontvlambare vloeistoffen, gassen of stof.
- Stel het apparaat niet bloot aan warmte.
- Sla deze niet op plaatsen op, waar de temperatuur hoger kan worden dan 70 °C.
- Sluit de laadkabel niet aan op verstoorde of ongeschikte netkabels die bijv. niet zijn ontwikkeld voor een overeenkomstige continue lasting.
- Trap niet op stekkers, laadkabels en aansluitkabels of rijd er evenmin overheen.
- Beknel of knik geen laad- en aansluitkabels.
- Raak de stekker niet met vochtige handen aan.
- Wanneer het apparaat niet wordt gebruikt, moet u altijd de afdekkap  op de stekker  steken.
- Het apparaat mag niet worden gebruikt, wanneer de correcte werking volgens de aanwijzingen niet mogelijk is. Vraag om advies aan de fabrikant, een verantwoordelijke dealer of een elektricien.
- Het apparaat mag alleen door een elektricien worden aangesloten en ingesteld.









 **VOORZICHTIG!** Zo vermijdt u ongevallen en letsels door elektrische schok:

### **Elektrische veiligheid:**

- Er mogen geen adapters of aanpassingsadapters worden gebruikt. Er mogen geen verlengkabels worden gebruikt.
  - Draag het apparaat niet aan de kabel. Bescherm de kabel tegen hitte, olie en scherpe randen.
  - Druk bij beschadiging van de kabel onmiddellijk op de noodstopknop .
- Laat het apparaat door een elektricien controleren. Een beschadigde laadkabel kan tot de dood of tot ernstig letsel leiden. Controleer de laadkabel voor elk gebruik op beschadigingen (bijv. scheuren). Gebruik geen beschadigde laadkabels.

- Sluit de contacten aan de T2-stekker niet kort. Dit kan tot gevaarlijke situaties leiden!
- Kom niet met vingers of spitse voorwerpen in de steekcontacten.
- Houd of dompel de stekker niet onder water.
- Wanneer het laadsysteem is aangesloten, mag u het voertuig niet met een hogedrukreiniger reinigen of wassen, omdat de stekkerverbinding niet spuitwaterdicht is.

## ● Specifieke veiligheidsinstructies

- Vóór het bedrijf voert het apparaat een automatische zelftest uit en controleert interne componenten, mogelijke lekstromen, over- resp. onderspanning en temperatuur. Een laadproces is alleen mogelijk, wanneer aan alle testcriteria is voldaan.
- Het product moet op een definitieve locatie worden geïnstalleerd.
- Wanneer het apparaat aan een open toegankelijke paal wordt bevestigd, is het raadzaam om een extra beveiliging rondom de paal aan te brengen.
- Gebruik geen adapterstekker of verlengingskabel.
- De elektrische installatie die voor het laden van elektrische auto's is voorzien, moet vóór het gebruik door een elektricien worden gecontroleerd.
- Gebruik het apparaat alleen bij een omgevingstemperatuur tussen -25 °C en 50 °C.
- Hoewel de wallbox  voor normale weersomstandigheden is ontwikkeld, adviseren wij om deze te beschermen tegen directe zonnestraling of extreme weersomstandigheden.
- Gebruik de wallbox  alleen tot een hoogte van 2000 m boven de zeespiegel.
- Een licht verhoogde temperatuur bij het laden wijst niet op een defect, maar is volledig normaal.
- Houd de wallbox  uit de buurt van vocht, hoge temperaturen evenals vuur.
- Bewaar de wallbox  op een droge plaats en bescherm deze tegen vocht en corrosie.
- Gebruik het product niet in de buurt van krachtige elektromagnetische velden of in de directe omgeving van draadloze telefoons.
- Laat de wallbox  niet vallen.
- De wallbox  is geschikt voor elektrische auto's met een stekker van type 2 (volgens EN 62196-2).
- Let er bij het gebruik van de wallbox  op dat de aansluitstekker  stevig vastzit.

## ● Voor de ingebruikname

# ⚠ **OPMERKING: Deze procedure mag alleen door een erkende elektricien worden uitgevoerd!**

### **Elektrische aansluiting:**

De beveiliging van het laadsysteem moet in overeenstemming met de betreffende nationale voorschriften gebeuren. Deze is bijvoorbeeld afhankelijk van de vereiste uitschakeltijd, binnenweerstand in het net, aderdiameter, kabellengte en het ingestelde, max. vermogen van het laadsysteem. De afzonderlijke fasen van de voedingsspanning moeten telkens zijn beveiligd met kabelbeveiligingsschakelaars, ten minste van type A (bij gebruik in Nederland of Italië bovendien aan ingangszijde met aardlekschakelaars van type A). Deze dienen volgens IEC 60898-1, IEC 60947-2 of IEC 61009-1 zijn gecertificeerd. Indien de installatie in Nederland of Italië plaatsvindt, heeft u een aardlekschakelaar van type A nodig. Deze dient volgens IEC 61008-1, IEC 61009-1, IEC 60947-2 en IEC 62423 te zijn gecertificeerd. De aansluitkabels dienen voor een stroom van ten minste 16 A zijn gedimensioneerd. Afhankelijk van de lengte en het land van installatie dient de elektricien dan de juiste doorsnede te bepalen (bijv.: 2,5 mm<sup>2</sup>).



**VOORZICHTIG:** Controleer of de stroomkabels waarop de wallbox **1** wordt aangesloten, spanningsloos zijn!

- De wallbox **1** moet, indien mogelijk, tegen directe regen beschermd te worden gemonteerd om bijv. ijsafzetting, beschadigingen door hagel of dergelijke te vermijden. Stel de wallbox **1**, wanneer mogelijk niet bloot aan directe zonnestraling.
- De wallbox **1** dient in de buurt van stroomkabels te worden gemonteerd, die voor een wallbox zijn voorzien.
- Schroef het metalen achterdeel **18**, door middel van pluggen **17** en schroeven **16** aan de wand. Daarvoor kan het metalen achterdeel **18** als sjabloon (boorschema) worden gebruikt.
- Draai de 7 schroeven van het deksel van de achterzijde **19** los.
- Verwijder het deksel van de achterzijde **20** en leg dit weg.
- Hang nu de wallbox **1** aan het metalen achterdeel **18**. De ophanggaten **21** zijn bestemd voor het vasthouden.
- Maak de kabeldoorvoer **27** los.
- Leid de aansluitkabels door de kabeldoorvoer **27**. Leid de aansluitkabels daarna door de rubbergeleiding **15** (gebruik een ommantelde kabel).
- Maak de 2 schroeven **29** van de trekontlasting **28** los.
- Leid de elektrische kabels onder de trekontlasting **28** door.
- Er mogen geen enkelvoudige aders voor de stroomvoorziening worden gebruikt. Er mogen alleen ommantelde kabels worden gebruikt.
- Ontmantel de elektrische toevoerkabel ca. 50 mm.
- Strip de enkelvoudige aders ca. 7 mm.
- Sluit de elektrische kabels als volgt aan: Steek de aansluitkabel in de kabelschroefverbinding. Sluit de elektrische kabel L1 op de schroefklem van de netaansluiting L1 **30** aan. Sluit de elektrische kabel L2 op de schroefklem van de netaansluiting L2 **31** aan. Sluit de elektrische kabel L3 op de schroefklem van de netaansluiting L3 **32** aan. Sluit de elektrische kabel Neutraal op de schroefklem Neutraal **33** aan. Sluit de elektrische kabel van de randaarding op de schroefklem Randaarding **34** aan.



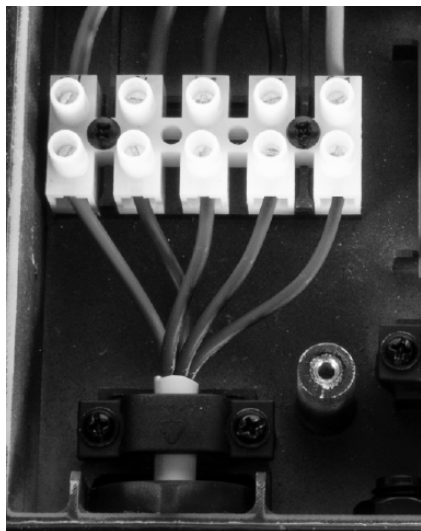

**!** **AANWIJZING:** Als het apparaat slechts aan één fase dient te worden aangesloten, moet de schroefklem voor netaansluiting L1 **30** worden gebruikt.

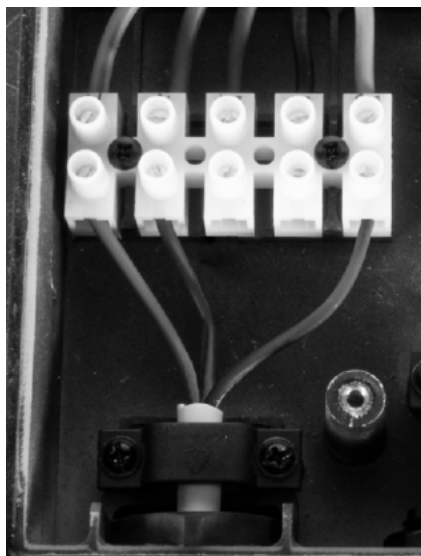

- Draai nu de 2 schroeven **29** van de trekontlasting **28** vast.
- Schroef de kabeldoorvoer **27** weer stevig vast.

**!** **VOORZICHTIG:** Eenzijdige fasebelasting:

- Als in een systeem met meerdere wallboxes (bij belastingmanagement) verschillende voertuigen tegelijkertijd eenfasig worden geladen, kan er een ongunstige stroomverdeling tussen de fasen ontstaan. Daarom moeten de wallboxes met een wisselende fasevolgorde worden aangesloten. Eerste wallbox L1, L2, L3. Tweede wallbox L2, L3, L1. Derde wallbox L3, L1, L2. Vierde wallbox weer L1, L2, L3, enz.

## Aansluiting energiemangement:

- De wallbox [1] kan met een belastings-/energiemangement worden gebruikt. Daardoor is de aansluiting van verschillende wallboxes in de combinatie mogelijk met bewaking van de vermogensverdeling (belastingmanagement, master/slave).
  - Als er verschillende wallboxes op één stroomvoorziening dienen te worden aangesloten, dan zijn de volgende verbindingen op de printplaat Energiemangement [15] nodig.
    - J102/J103 worden voor het aanpassen van weerstanden in de RS485-communicatie gebruikt.
    - Op de J102-steker zijn pin 1 en pin 2 met een 2-pins dop verbonden. Als de RS485-interface met een geschikte weerstand moet worden geconfigureerd, dan verzet u de 2-pins dop van pin 1 en pin 2 naar pin 2 en pin 3 om deze met de geschikte weerstand R100 te verbinden.
    - Zo kan ook J103 met de aanpassingsweerstand R101 worden verbonden. In het algemeen heeft de slave-machine die het verste van de master-machine is verwijderd, een aanpassing van de weerstand nodig en moeten J102/J103 tegelijkertijd met de aanpassingsweerstand worden verbonden.
    - Plaats de pindoppen als volgt:
- Met de Smart meter en met de master/slave-installatie:

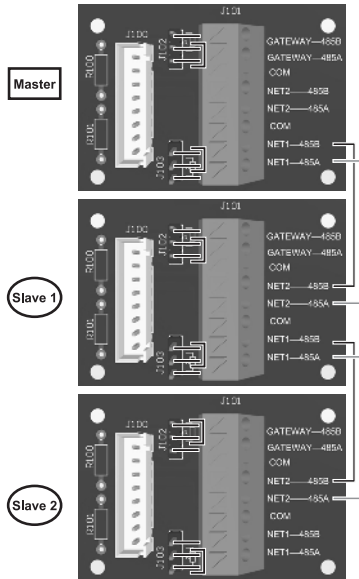

- Als er slechts één wallbox op een stroomvoorziening dient te worden aangesloten, dan zijn er geen aanpassingen nodig.
- In de leveringstoestand is de wallbox voor deze toepassing ingesteld. Zonder de Smart meter en zonder de master/slave-installatie:

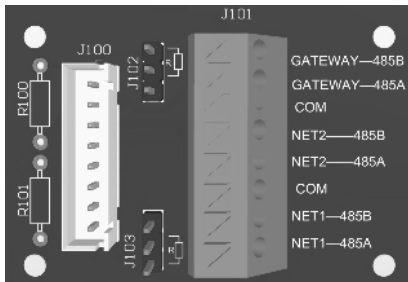

1. GATEWAY-485A/GATEWAY-485B worden gebruikt voor de verbinding van de Smart meter-gateway.
2. NET1-485A/NET1-485B en NET2-485A/NET2-485B worden gebruikt voor de master/slave-verbinding.
3. COM is met de massa van de secundaire zijde verbonden.

- Zet het deksel van de achterzijde **20** weer terug en bevestig het met de 7 schroeven voor het deksel van de achterzijde **19**.
- Haak nu de wallbox **1** van het metalen achterdeel **18** los en haak deze compleet over het metalen achterdeel **18** aan de wand.
- Schroef nu de 4 bevestigingsschroeven **6** door de wallbox **1** vast aan het metalen achterdeel **18**.
- Controleer of de noodstopknop **5** niet is ingedrukt. Door met de wijzers van de klok mee te draaien, kan deze worden ontgrendeld.
- De stroomkabel waarop de wallbox **1** is aangesloten, kan nu onder spanning worden gezet.



**VOORZICHTIG:** Als u noch het energiemangement, de master/slave-functie of de Smart meter gebruikt, blijven de kabeldoorvoeren Energiemangement **25a** en de kabeldoorvoer Master/slave **26** vrij. Laat dan de voorgemonteerde blindpluggen **25** op hun plaats zitten om de dichtheid van het apparaat te waarborgen.

## Weergave basisinstellingen:

- Draai de 4 schroeven van de afdekking van de basisinstelling **36** aan de zijkant van de wallbox **1** los.
- Verwijder de afdekking van de basisinstelling **35** en leg deze weg.
- Via de schakelaar Herkenning afdekking **38** herkent het apparaat automatisch dat de afdekking van de basisinstellingen **35** niet aanwezig is en geeft op de digitale laadweergave **3** de instellingen weer.

## Instelling max. laadstroom:

- Instelling max. laadstroom. Teneinde er geen vóór de wallbox **1** aanwezige veiligheidsschakelaar (beveiliging van het huishouden) in werking wordt gesteld, moet de wallbox **1** overeenkomstig de kabelbeveiliging aan gebouwzijde worden ingesteld. De laadstroom mag nooit hoger worden ingesteld dan de kabelbeveiliging zelf. Met behulp van de draaischakelaar Max. laadstroom **42** wordt de laadstroom als volgt ingesteld:

Code draaischakelaar <b>42</b>	3 fasen 400 V AC	1 fase AC 230 V
0	6 A	9 A
1	10 A	9 A
2	13 A	13 A
3	16 A	16 A
4	32 A	32 A
5-9	/	/

## Instelling Energiemangement:

- Bij het lokale belastingmanagement worden verschillende wallboxes via een RS485-bus met elkaar in een netwerk gekoppeld. Deze wallboxes verdelen de ter beschikking staande totale stroom onder elkaar. Een externe besturing is hierbij niet nodig. Bij dit lokale belastingmanagement hoeft de persoon die het systeem in bedrijf stelt, zich geen zorgen te maken over de communicatie tussen de wallboxes. Alleen de onderstaande instellingen dienen in acht te worden genomen.

- Het energiemangement (master/slave) wordt als volgt met de draaischakelaar Master/slave [41](#) ingesteld:

Code draaischakelaar <a href="#">41</a>	RS485-functie	Wallbox-nr.
0	UIT	Wallbox 1
1	MASTER	Wallbox 2
2	SLAVE 1	Wallbox 3
3	SLAVE 2	Wallbox 4
4	SLAVE 3	Wallbox 5
5	SLAVE 4	Wallbox 6
6	SLAVE 5	Wallbox 7
7	SLAVE 6	Wallbox 8
8	SLAVE 7	Wallbox 9
9	SLAVE 8	Wallbox 10

Instelling 0 is de fabrieksinstelling. Deze wordt gebruikt, wanneer er slechts één wallbox dient te worden aangesloten.

### Instelling Smart meter-gateway:

- Dit adres wordt als volgt samengesteld: Adres = Addr1 x10 + Addr2

Addr1x10	Addr2 x1	Adres
0	0	0
0	1	1
...	...	...
0	9	9
1	0	10
1	1	11
...	...	...
9	9	99

### Software-update:

- Alleen een opgeleide vakman mag een software-update uitvoeren. Die wordt via de USB-poort [43](#) en de knop Update [37](#) uitgevoerd.

### Modbus-communicatie:

De modus Communicatie vindt plaats via de RS485-interface.

De volgende registertabel is geïmplementeerd:

Imax					Remark
SOF (start of Frame)	DLC (data length)	address	data (uint32)	EOF (end of Frame)	The maximum household current
0x5AA5	0x08	0x00A8	IMAx	0xA55A	
Inow					
SOF (start of Frame)	DLC (data length)	address	data (uint32)	EOF (end of Frame)	The total occupied household current
0x5AA5	0x08	0x00A9	Inow	0xA55A	
Iset					
SOF (start of Frame)	DLC (data length)	address	data (uint32)	EOF (end of Frame)	The current set by grid/ smartmeter/PC
0x5AA5	0x08	0x00AA	Iset	0xA55A	

For example: 140 HEX (Hexadecimal) = 320 DEC (Decimal) = 32.0 Amp

## Toegangsbevoegdheid met RFID-kaart deactiveren:

Na de fabrieksinstelling is de RFID-kaart **44** geactiveerd. De wallbox **1** moet voor het laden met de RFID-kaart **44** worden vrijgeschakeld. Om de toegangsbevoegdheid met de RFID-kaart **44** permanent te deactiveren, gaat u als volgt te werk:

- Druk kort op de knop **37**
- Op de digitale laadweergave **3** verschijnt de volgende afbeelding:

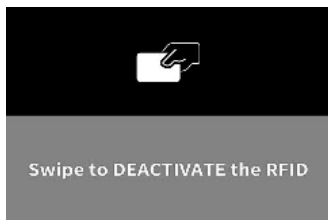

- Houd de RFID-kaart **44** kort boven het symbool **6a**.
- Op de digitale laadweergave **3** verschijnt de volgende afbeelding:

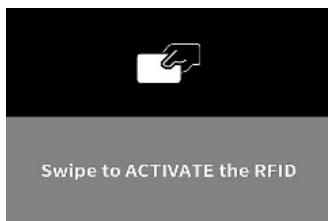

- De toegangsbevoegdheid met de RFID-kaart is nu permanent gedeactiveerd.

## Toegangsbevoegdheid met RFID-kaart activeren:

Om de toegangsbevoegdheid met de RFID-kaart permanent te activeren, gaat u als volgt te werk:

- Druk kort op de knop **37**
- Op de digitale laadweergave **3** verschijnt de volgende afbeelding:



- Houd de RFID-kaart **44** kort boven het symbool **69**.
- Op de digitale laadweergave **3** verschijnt de volgende afbeelding:

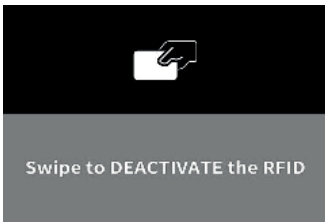

- De toegangsbevoegdheid met de RFID-kaart **44** is nu permanent geactiveerd.

## Basisinstellingen verlaten:

- Zet de afdekking Basisinstelling **35** op zijn plaats.
- Schroef de Afdekking basisinstelling **35** door middel van de 4 schroeven Afdekking basisinstelling **36** aan de zijkant van de wallbox **1** weer vast.
- Via de schakelaar Herkenning afdekking **38** herkent het apparaat dat de afdekking voor basisinstellingen **35** op zijn plaats zit en verlaat de weergave van de basisinstellingen.

## ● Ingebruikname

**!** **AANWIJZING:** Door een te hoge laadstroom kan de aansluitkabel beschadigd raken en kan daardoor brand ontstaan. **Neem de gegevens van uw land in acht en houd u aan de max. toegelaten laadstroom.**

Indien nodig, kan altijd op de noodstopknop **5** worden gedrukt. Op de digitale laadweergave wordt in het rood "STOP" weergegeven. U gaat weer terug naar de oorspronkelijke toestand, doordat u de noodstopknop **5** iets met de wijzers van de klok mee draait.

## Laadproces starten:

- Wikkel de aansluitkabel van de elektrische auto **7** volledig af.
- De digitale laadweergave **3** laat zien dat er nog geen voertuig is aangesloten:



De led-strook **4** brandt wit en signaleert dat er niet wordt geladen.

- Verwijder de beschermkap **9** van de stekker **8** aan voertuigzijde.
- Steek de **8** in het voertuig.

De digitale laadweergave **3** laat zien dat er een voertuig is aangesloten:



De led-strook [4] brandt verder wit.

Als het apparaat voor het bedrijf met de RFID-kaart is geactiveerd, verschijnt op de digitale laadweergave [3] de volgende afbeelding:



- Houd de RFID-kaart [4a] kort boven het symbool [6a] om het laadproces vrij te schakelen. De volgende retourmeldingen zijn mogelijk:
  1. De wallbox piept gedurende 0,5 sec: de RFID-module van de wallbox heeft de kaart met succes gelezen en de betreffende RFID-kaart geïdentificeerd. De wallbox is nu vrijgeschakeld.
  2. De wallbox piept 0,15 sec, stopt 0,2 sec, piept opnieuw 0,15 sec: de RFID-module van de wallbox kon de betreffende RFID-kaart niet identificeren.
  3. De wallbox maakt geen geluid: afstand is te groot, RFID-kaart kon niet worden geïdentificeerd/RFID-module van de wallbox is beschadigd/RFID-kaart is beschadigd/verkeerde kaart.
- Start het laadproces aan het voertuig, indien er meteen, zonder voertuigtimer dient te worden geladen.

### Selectie van de laadstroom:

- Telkens als er op de knop [2] wordt gedrukt, wordt een andere stroom om te laden weergegeven (laadstroom [10] op het display [3]). De volgende laadstromen kunnen worden geselecteerd, wanneer er slechts één fase is aangesloten:
  - 9 A (ca. 2 kW bij 230 V)
  - 13 A (ca. 3 kW bij 230 V)
  - 16 A (ca. 4 kW bij 230 V)
- De volgende laadstromen kunnen worden geselecteerd, wanneer er drie fasen zijn aangesloten (driestroom):
  - 6 A (ca. 4 kW bij 400 V)
  - 10 A (ca. 7 kW bij 400 V)
  - 13 A (ca. 9 kW bij 400 V)
  - 16 A (ca. 11 kW bij 400 V)
- Als de knop [2] gedurende 5 seconden niet wordt ingedrukt, is de selectie bevestigd. De als laatste geselecteerde laadstroom blijft altijd opgeslagen.
- Het laadproces wordt nu opgestart, voor zover de laadtimer van het voertuig is gedeactiveerd. De digitale laadweergave [3] laat zien dat het voertuig wordt opgeladen:



De led-strook **4** knippert doorlopend in het circuit en signaleert dat er stroom in het voertuig vloeit. Anders start het laadproces op de in het voertuig geprogrammeerde tijd. In dat geval laat de digitale laadweergave **3** zien dat er een voertuig is aangesloten:



De led-strook **4** brandt verder wit.

Enkele voertuigen voeren gedurende enkele seconden eerst een testlading uit. In dat geval laat de digitale laadweergave **3** zien dat de wallbox **1** gereed is om op de in het voertuig geprogrammeerde tijd te laden:



andere voertuigen nemen een zeer lage laadstroom op tot aan de eigenlijke oplading op de in het voertuig geprogrammeerde tijd. In dat geval laat de digitale laadweergave **3** nu al zien dat er een voertuig wordt opgeladen:



De led-strook **4** knippert doorlopend in het circuit en signaleert dat er stroom in het voertuig vloeit (deze is echter bij benadering nul).

De digitale laadweergave **3** geeft de laadtijd **13**, de gevoede energie **14** en het laadvermogen **15** weer.

De weergave van de gevoede energie dient te worden vergeleken met die van een stroommeter.

De waarde wordt echter niet opgeslagen en moet na elk laadproces worden afgelezen.

## Laadproces beëindigen en van het voertuig ontkoppelen:

Het laadproces eindigt automatisch op de in het voertuig geprogrammeerde tijd. De digitale laadweergave **3** laat zien dat het laadproces is voltooid:



De led-strook **4** brandt in het groen in het volledige gedeelte.

Als de laadtimer van het voertuig is gedeactiveerd, beëindigt u het laadproces aan het voertuig.

Het laadproces wordt gestopt. De digitale laadweergave **3** laat zien dat het laadproces is voltooid:



De led-strook **4** brandt verder wit.



Wanneer er binnen 5 seconden op de knop **2** wordt gedrukt, kan de laadstroom opnieuw worden geselecteerd.

Wanneer u echter de wallbox **1** van uw voertuig wilt loskoppelen, gaat u als volgt te werk:

- Beëindig het laadproces aan het voertuig.
- Trek de stekker **8** uit het voertuig en plaats de afdekkap **9** op de stekker **8**.
- Wikkel de aansluitkabel van de elektrische auto **7** zonder knikken op.
- De wallbox **1** gaat na ca. 15 minuten automatisch naar de stand-bymodus, wanneer de knop **2** niet wordt ingedrukt.

## Spanningsuitval:

Bij spanningsuitval wordt het laadproces automatisch voortgezet, nadat de spanning is teruggekeerd (ook wanneer de RFID-kaart is geactiveerd).

## Laadproces start niet:

Normatief laden voertuigen vanaf een laadstroom van 6 A (1,3 kW eenfasig of 4 kW driefasig). Enkele voertuigen hebben echter ten minste 8 A, zodat het laadproces begint.

## Ingesteld laadvermogen wordt niet bereikt:

De elektrische auto bepaalt het laadvermogen, niet de wallbox! Veel elektrische auto's hebben een max. begrensd laadvermogen. Het laadvermogen dat op de wallbox is ingesteld, kan dan niet worden bereikt.

## Wallbox laad niet met drie fasen:

Enkele elektrische auto's hebben een ingebouwde laadregelaar die alleen een- of tweefasig laadt. De auto bepaalt zelf met hoeveel fasen er wordt geladen. Ook wanneer de wallbox driefasig is aangesloten, wordt in dat geval alleen met één of twee fase(n) geladen.

## ● Foutmeldingen

Fout	Betekenis	Oplossing
ERROR 1	De temperatuur is te hoog. (in de behuizing is de temperatuur hoger geworden dan 75 °C)	Automatisch herstellen van de lading, wanneer de behuizingstemperatuur lager is geworden dan 70 °C.
ERROR 3	De laadstroom is te hoog (gedurende 5 seconden is de laadstroom 10% hoger dan de ingestelde waarde)	Verbreek de verbinding van het apparaat met het voertuig. Start het laadproces dan opnieuw.
ERROR 4	De laadstroom is te hoog (gedurende 5 seconden is de laadstroom 100% hoger dan de ingestelde waarde)	Verbreek de verbinding van het apparaat met het voertuig. Start het laadproces dan opnieuw.
ERROR 5	Lekstroom (lekstroom is groter dan 6 mA DC of 30 mA AC)	Automatisch herstellen van de lading, wanneer de reststroom niet aanwezig is.

Fout	Betekenis	Oplossing
ERROR 6	Zelftest mislukt	Verbreek de verbinding van het apparaat met het voertuig en van het stroomnet. Start het laadproces dan opnieuw. Als de fout opnieuw optreedt, stuurt u de laadunit ter reparatie naar de dealer.
ERROR 7	Onderspanning (ingangsspanning gedurende 5 sec lager dan 180 V)	Automatisch herstellen van het laadproces, wanneer de spanning binnen 5 seconden hoger wordt dan 190 V.
ERROR 8	Overspanning (ingangsspanning ligt gedurende 5 sec boven 275 V)	Automatisch hervatten van het laadproces, wanneer de spanning binnen 5 seconden lager wordt dan 265 V.
ERROR 9	Fout relaiscontact	Verbreek de verbinding van het apparaat met de auto en het stroomnet. Start het laadproces dan opnieuw.
ERROR 10	Fout interne component (relais)	Verbreek de verbinding van het apparaat met het voertuig en van het stroomnet. Stuur de laadunit ter reparatie naar de dealer.
ERROR 11	De temperatuur van de laadkabel is te hoog (hoger dan 80 °C)	Automatisch hervatten van het laadproces, wanneer de kabeltemperatuur lager wordt dan 70 °C.
ERROR 13	PE-test mislukt	Controleer de randaarding en de PE-kabel.
ERROR 14	CP-spanning verkeerd	Verbreek de verbinding van het apparaat met het voertuig. Start het laadproces dan opnieuw.
ERROR 15	Kortsluitkabel (CP of PE)	Verbreek de verbinding van het apparaat met het voertuig. Start het laadproces dan opnieuw.
ERROR 16	Fasefout	Verbreek de verbinding van het apparaat met het voertuig en van het net. Controleer alle aansluitingen. Start het laadproces dan opnieuw.
ERROR 17	Faseverlies	Verbreek de verbinding van het apparaat met het voertuig en van het net. Controleer alle aansluitingen. Start het laadproces dan opnieuw.
ERROR 19	RS485-masterfout	Er mag slechts één apparaat als master worden ingesteld.
ERROR 20	RS485-slavefout. Verbinding met de master-laadunit is verbroken.	Controleer de RS485-kabel en zorg ervoor dat de master-laadunit is ingeschakeld.
ERROR 21	RS485-adresfout	Controleer de instellingen. Mogelijk moet de printplaat worden vervangen.
ERROR 22	Controle van stroom	Verbreek de verbinding van het apparaat met de auto en het stroomnet. Start het laadproces dan opnieuw. Als de fout opnieuw optreedt, stuurt u de laadunit ter reparatie naar de dealer.

## ● Reiniging

**!** **VOORZICHTIG: Het apparaat mag niet in water worden ondergedompeld. Letselgevaar door een elektrische schok, wanneer vochtigheid in het apparaat terechtkomt.**

- Gebruik geen reinigings- resp. oplosmiddelen. Daarmee kunt u onherstelbare schade aan het apparaat veroorzaken.
- Houd de behuizing en het toebehoren van het apparaat schoon.
- Gebruik een vochtige doek of een zachte borstel om het apparaat te reinigen.

## ● Bewaren

- Bewaar het apparaat op een droge plaats en buiten het bereik van kinderen.
- Let erop dat de laadkabel  niet wordt geknikt om beschadigingen te vermijden.
- Berg het apparaat op in de daarvoor voorziene opbergtas .

## ● Milieu-informatie en afvalverwijderingsrichtlijnen



**VOER ELEKTRISCHE GEREEDSCHAPPEN NIET AF VIA HET HUISVUI! RECYCLING VAN GRONDSTOFFEN IN PLAATS VAN AFVALVERWIJDERING!**



Conform de Europese richtlijn 2012/19/EU moet verbruikte elektrische apparatuur gescheiden worden afgevoerd en naar een inzamelpunt voor milieuvriendelijke recycling worden gebracht. Het symbool van de doorgestreepte afvalcontainer betekent dat dit apparaat aan het einde van de gebruiksduur niet via het huisvuil mag worden afgevoerd. Het apparaat dient bij daarvoor bedoelde inzamelpunten, recyclingwerven of afvalbedrijven te worden ingeleverd. De afvalverwijdering van uw defecte, ingezonden apparaten gebeurt voor u zonder kosten. Bovendien zijn verkopers van elektrische en elektronische apparaten en verkopers van levensmiddelen verplicht tot terugname. Lidl biedt u teruggavemogelijkheden direct in de filialen en winkels aan. Teruggave en afvalverwijdering zijn voor u gratis. Bij de aankoop van een nieuw apparaat heeft u het recht een overeenkomstig oud apparaat kosteloos terug te geven. Bovendien heeft u de mogelijkheid om, onafhankelijk van de aankoop van een nieuw apparaat, kosteloos (max. drie) oude apparaten af te geven, die een afmeting van niet groter dan 25 cm hebben. Wis vóór de teruggave alle persoonsgegevens. Verwijder vóór de teruggave batterijen/accu's of accumulatoren die niet door het oude apparaat worden omsloten, evenals lampen die zonder vernieling kunnen worden verwijderd, en lever deze in bij een apart inzamelpunt.



Schadelijke stoffen in batterijen/accu's zijn voorzien van de hiernaast getoonde symbolen die op het verbod van de afvoer via het huisvuil attenderen. De aanduidingen voor de doorslaggevende zware metalen zijn: Cd = cadmium, Hg = kwik, Pb = lood.

Breng gebruikte accu's naar een afvalinzamelpunt in uw plaats of gemeente of terug naar de dealer. Hiermee voldoet u aan de wettelijke verplichtingen en levert u een belangrijke bijdrage aan de bescherming van het milieu.



Let op de markering van de verschillende verpakkingsmaterialen en scheid deze, indien nodig. De verpakkingsmaterialen zijn gemarkeerd met afkortingen (a) en cijfers (b) met de volgende betekenis: 1-7: Kunststoffen, 20-22: Papier en karton, 80-98: Composieten.

## ● Originele EU-conformiteitsverklaring

Wij,

**C. M. C. GmbH Holding**

Documentverantwoordelijke:

Dr. Christian Weyler  
Katharina-Loth-Str. 15  
D-66386 St. Ingbert  
Duitsland

verklaren alleen verantwoordelijk te zijn dat het product

**Wallbox 11 kW**

IAN: **424669\_2301**  
Art.nr.: **2607**  
Bouwjaar: **2023/42**  
Model: **USWB 11 A2**

voldoet aan de belangrijke beveiligingsvereisten die in de Europese Richtlijnen

**Laagspanningsrichtlijn:**

(2014/35/EU)

**RoHS-richtlijn:**

(2011/65/EU)+(2015/863/EU)

**RED-richtlijn:**

(2014/53/EU)

zijn vastgelegd.

Het bovengenoemde voorwerp van de Verklaring voldoet aan de voorschriften van de Richtlijn 2011/65/EU van het Europese Parlement en de Raad d.d. 8 juni 2011 ter beperking van het gebruik van bepaalde gevaarlijke stoffen in elektrische en elektronische apparaten.

Voor de conformiteitsbeoordeling is gebruikgemaakt van de volgende geharmoniseerde normen:

**IEC/EN 61851-1:2019**

**IEC/EN 61851-21-2:2021**

**IEC 62955:2018**

**EN/IEC 61008-1:2014**

**ETSI EN 300330 V2.1.1 (2017-02)**

**ETSI EN 301 489-1 V2.2.3 (2019-11)**

**ETSI EN 301 489-3 V2.1.1 (2019-03)**

St. Ingbert, 1-3-2023

C.M.C. GmbH Holding  
Katharina-Loth-Straße 15  
66386 St. Ingbert  
Tel. +49 6894 99897-50  
Fax +49 6894 99897-29

Dr. Christian Weyler  
– Kwaliteitswaarborging –

## ● **Aanwijzingen over garantie en afhandelen van de service**

### **Garantie van C. M. C. GmbH Holding**

Geachte klant,

U ontvangt 3 jaar garantie op dit apparaat vanaf de aankoopdatum. In geval van schade aan dit product kunt u een rechtmatig beroep doen op de verkoper van het product. Deze wettelijke rechten worden door onze hierna vermelde garantie niet beperkt.

### ● **Garantievoorwaarden**

De garantietermijn gaat in op de aankoopdatum. Bewaar het originele kassabon zorgvuldig. Dit document geldt als aankoopbewijs. Wanneer binnen 3 jaar na aankoopdatum van dit product een materiaal- of productiefout optreedt, dan zullen wij het product – naar ons oordeel – gratis repareren of vervangen. Deze garantie vereist dat het defecte apparaat binnen 3 jaar vanaf uw aankoop (kassabon) wordt ingediend en er schriftelijk kort wordt beschreven wat het gebrek is en wanneer het is opgetreden. Wanneer het defect onder onze garantie valt, ontvangt u het gerepareerde product of een nieuw product terug. Door de reparatie of de vervanging van het product begint geen nieuwe garantietermijn.

### ● **Garantieperiode en wettelijke garantieclaims**

De garantieperiode wordt door de waarborg niet verlengd. Dit geldt ook voor vervangen en gerepareerde onderdelen. Schade en defecten die eventueel al bij de aankoop aanwezig zijn, moeten onmiddellijk na het uitpakken worden gemeld. Reparaties na afloop van de garantieperiode dienen te worden betaald.

### ● **Omvang van de garantie**

Het apparaat wordt volgens strenge kwaliteitsrichtlijnen zorgvuldig geproduceerd en voor levering grondig getest.

De garantie geldt voor materiaal- of productiefouten. De garantie is niet van toepassing op productonderdelen, die onderhevig zijn aan normale slijtage en hierdoor als aan slijtage onderhevige onderdelen gelden, of op breekbare onderdelen, zoals bijv. schakelaars, accu's of dergelijke onderdelen, die gemaakt zijn van glas. Deze garantie wordt ongeldig, wanneer het product werd beschadigd, niet correct werd gebruikt of werd onderhouden. Voor een deskundig gebruik van het product dienen alleen de in de originele gebruiksaanwijzing genoemde aanwijzingen strikt in acht te worden genomen. Vermijd absoluut toepassingsdoelen en handelingen die in de originele gebruiksaanwijzing worden afgeraden of waartegen wordt gewaarschuwd.

Het product is uitsluitend bestemd voor privégebruik en niet voor commerciële doeleinden. Bij verkeerd gebruik en ondeskundige behandeling, bij gebruik van geweld en bij reparaties die niet door een door ons geautoriseerd servicefiliaal zijn uitgevoerd, vervalt de garantie.

### ● **Afwikkeling in geval van garantie**

Om een snelle afhandeling van uw reclamatie te waarborgen, dient u de volgende aanwijzingen in acht te nemen:

Houd a.u.b. bij alle vragen de kassabon en het artikelnummer (bijv. IAN) als bewijs voor aankoop binnen handbereik. Het artikelnummer vindt u op het typeplaatje, een gravure, het titelblad van uw gebruiksaanwijzing (beneden links) of de sticker op de achter- of onderzijde. Wanneer er storingen in de werking of andere gebreken optreden, dient u eerst telefonisch of per e-mail contact met de hierna genoemde serviceafdeling op te nemen.

Een als defect geregistreerd product kunt u dan samen met uw aankoopbewijs (kassabon) en de vermelding over wat het gebrek is en wanneer het is opgetreden, voor u franco verzenden aan het u meegedeelde serviceadres.

**!** **AANWIJZING:** Op [www.lidl-service.com](http://www.lidl-service.com) kunt u deze en nog veel andere handboeken, productvideo's en software downloaden.



Met deze QR-code gaat u rechtstreeks naar de Lidl-servicepagina ([www.lidl-service.com](http://www.lidl-service.com)) en kunt u uw bedieningshandleiding openen door het artikelnummer (IAN) 424669 in te voeren.

## ● Service

### Zo kunt u ons bereiken:

#### NL, BE

Naam: ITSw bv  
Internetadres: [www.cmc-creative.de](http://www.cmc-creative.de)  
E-mail: [itsw.cmc@kpnmail.nl](mailto:itsw.cmc@kpnmail.nl)  
Telefoon: 0031 (0) 900-8724357  
Kantoor: Duitsland

**IAN 424669\_2301**

Let erop dat het volgende adres geen serviceadres is. Neem eerst contact op met het hierboven vermelde servicepunt.

#### Adres:











#### **C. M. C. GmbH Holding**

Katharina-Loth-Str. 15  
DE-66386 St. Ingbert  
DUITSLAND

#### **Bestelling van reserveonderdelen:**

[www.ersatzteile.cmc-creative.de](http://www.ersatzteile.cmc-creative.de)

<b>Tabulka použitých piktogramů</b> .....	Strana	95
<b>Úvod</b> .....	Strana	96
Použití v souladu se stanoveným účelem .....	Strana	96
Součástí dodávky .....	Strana	96
Vybavení .....	Strana	96
Technické údaje.....	Strana	98
<b>Bezpečnostní pokyny</b> .....	Strana	99
<b>Specifické bezpečnostní pokyny</b> .....	Strana	101
<b>Před uvedením do provozu</b> .....	Strana	101
<b>Uvedení do provozu</b> .....	Strana	108
<b>Chybová hlášení</b> .....	Strana	111
<b>Čištění</b> .....	Strana	112
<b>Skladování</b> .....	Strana	112
<b>Ekologické pokyny a informace k likvidaci odpadu</b> .....	Strana	112
<b>Originální EU prohlášení o shodě</b> .....	Strana	113
<b>Informace o záruce a servisních opravách</b> .....	Strana	114
Záruční podmínky.....	Strana	114
Záruční lhůta a zákonné nároky na odstranění vad.....	Strana	114
Rozsah záruky.....	Strana	114
Postup při záruční reklamaci .....	Strana	115
<b>Servis</b> .....	Strana	115

● Tabulka použitých piktogramů			
	Přečtěte si návod k použití!	<b>ta = 50 °C</b>	Nejvyšší referenční teplota prostředí 50 °C
	Řiďte se varovnými a bezpečnostními pokyny!		Varování před úrazem elektrickým proudem! Nebezpečí ohrožení života!
	Upozornění	<b>50 Hz</b>	Frekvence 50 Hz
	Ze zákona máte povinnost takto označená zařízení likvidovat odděleně od netříděného komunálního odpadu. Likvidace společně s domovním odpadem je zakázána.		Elektrická zařízení nelikvidujte s domovním odpadem!
V~	Sřídavé napětí ve voltch		Zařízení a obal zlikvidujte ekologickým způsobem!
	Třída ochrany I	<b>IP65</b>	Typ ochrany
	Obalový materiál – Ostatní karton		Vyrobeno z recyklovaného materiálu

# NÁSTĚNNÝ BOX 11 KW USWB 11 A2

## ● Úvod



Srdečně blahopřejeme! Rozhodli jste se pro koupi vysoce kvalitního výrobku od naší společnosti. Před prvním uvedením do provozu se s výrobkem seznámte. Pozorně si přečtěte následující návod k obsluze a bezpečnostní pokyny. Návod k obsluze uchovávejte takovým způsobem, aby byl obsluhujícím vždy k dispozici.





**UDRŽUJTE MIMO DOSAH DĚTÍ!**



**UPOZORNĚNÍ:** Nabíjecí zařízení je vhodné pouze pro elektrická a hybridní vozidla s konektorem typu 2.

## ● Použití v souladu se stanoveným účelem

Tímto nástěnným boxem lze nabíjet elektromobily a hybridní vozidla, dále jen „vozidla“, z elektrického vedení, které je pro tento účel určeno. Jiné použití není přípustné a je proto v rozporu s určeným účelem. Nástěnný box  je bezpečný jen tehdy, když je dodržován tento návod k použití a dokumentace k vozidlu. Před použitím nástěnného boxu  si přečtěte tento návod k obsluze a dokumentaci vozidla. Během používání nástěnného boxu  dbejte uvedených pokynů. Při nedodržení může dojít ke zranění osob nebo poškození majetku jako např. k zasažení proudem, ke zkratu nebo požáru. Součástí tohoto výrobku je návod k obsluze. Při předávání výrobku třetím osobám vždy předejte i veškerou dokumentaci. Výrobek používejte pouze podle popisu a pro uvedené oblasti použití. Jakékoliv použití zařízení, které je v rozporu se stanoveným účelem, je zakázáno a představuje potenciální nebezpečí. Na škody vzniklé v důsledku nedodržení pokynů nebo chybného použití se nevztahuje záruka a výrobce za ně neručí.



**UPOZORNĚNÍ:** Instalaci, opravy nebo údržbu výrobku může provádět výhradně autorizovaný elektrikář. Při tom musí být dodrženy všechny platné komunální, regionální a národní předpisy pro elektrická zařízení. Připojení nástěnného boxu  k napájení proudem musí provést elektrikář. Kvalifikovaní elektrikáři si musí přečíst návod k obsluze, musí mu porozumět a řídit se jeho pokyny.

Přístroj byl vyvinut pro soukromé používání a není vhodný pro komerční nebo průmyslové použití. Uvedení do provozu pouze poučenými osobami. V případě komerčního způsobu využití zaniká záruka.

Dbejte prosím na to, že v závislosti na zemi a oblasti místa instalace nástěnného boxu může být nutné  přihlášení u příslušného provozovatele sítě. Zajistěte, aby k nabíjecímu systému neměly přístup nepovolané osoby.

## ● Součásti dodávky

- 1 nástěnný box
- 1 návod k obsluze
- 4 upevňovací šrouby
- 4 hmoždinky
- 3 karty RFID

## ● Vybavení



**UPOZORNĚNÍ:** Bezprostředně po vybalení vždy zkontrolujte, zda je obsah dodávky úplný a zda je nástěnný box v bezvadném stavu . Nepoužívejte spotřebič, jestliže je vadný. Viz obr. A, B, C, D a E:



<b>1</b>	Nástěnný box
<b>2</b>	Tlačítko
<b>3</b>	Digitální indikátor dobíjení
<b>4</b>	LED pruh
<b>5</b>	Nouzový vypínač
<b>6</b>	4 upevňovací šrouby nástěnného boxu
<b>6a</b>	Symbol
<b>7</b>	Připojovací kabel elektromobilu
<b>8</b>	Konektor T2
<b>9</b>	Krytka
<b>10</b>	Nastavení nabíjecího proudu
<b>11</b>	Přípojka
<b>12</b>	Fáze / nabíjecí napětí / nabíjecí proud
<b>13</b>	Doba nabíjení
<b>14</b>	Předaná energie
<b>15</b>	Nabíjecí výkon
<b>16</b>	Upevňovací šrouby kovového zadního dílu
<b>17</b>	Hmoždinky
<b>18</b>	Kovový zadní díl
<b>19</b>	7 šroubů krytu zadní strany
<b>20</b>	Kryt zadní strany
<b>21</b>	Závěsné otvory
<b>22</b>	Rozhraní master/slave řízení energie
<b>23</b>	2 šrouby odlehčení rozhraní od tahu
<b>24</b>	Odlehčení rozhraní od tahu
<b>25</b>	Zaslepovací zátka
<b>26</b>	Kabelová průchodka master/slave
<b>27</b>	Kabelová průchodka vodičů 230/400 V
<b>28</b>	Odlehčení vodičů 230/400 V od tahu
<b>29</b>	2 šrouby odlehčení vodičů 230/400 V od tahu

<b>30</b>	Šroubová svorka síťové přípojky L1
<b>31</b>	Šroubová svorka síťové přípojky L2
<b>32</b>	Šroubová svorka síťové přípojky L3
<b>33</b>	Šroubová svorka síťové přípojky neutrál
<b>34</b>	Šroubová svorka ochranného vodiče
<b>35</b>	Kryt základních nastavení
<b>36</b>	4 šrouby krytu základních nastavení
<b>37</b>	Tlačítko aktualizace
<b>38</b>	Spínač pro rozpoznání krytu
<b>39</b>	Otočný spínač adresy Smart Meter
<b>40</b>	Otočný spínač adresy Smart Meter x10
<b>41</b>	Otočný spínač master/slave
<b>42</b>	Otočný spínač max. nabíjecího proudu
<b>43</b>	Aktualizace USB portu
<b>44</b>	Karta RFID

**!** **UPOZORNĚNÍ:** Výraz „výrobek“ nebo „zařízení“ používaný v následujícím textu se vztahuje k nástěnnému boxu, který je popisován v tomto návodu k obsluze <sup>1</sup>.

## ● Technické údaje

Model:	USWB 11 A2
Provozní teplota:	-25 °C – 50 °C
Vstupní napětí:	230 V~50 Hz
Max. vstupní proud:	16 A
Výstupní napětí:	230 V~50 Hz
Max. výstupní proud:	16 A
Max. nabíjecí výkon:	3,7 kW (1 fáze) / 11 kW (3 fáze)
Celková délka:	500 cm
Typ ochrany pláště:	IP65
Detekce poruchového proudu:	30 mA AC
Detekce poruchového proudu:	6 mA DC
Třída ochrany:	I
Výstupní konektor:	T2 (podle EN 62196-2)

**!** **UPOZORNĚNÍ:** V rámci dalšího vývoje může bez předchozího upozornění dojít k technickým a vizuálním změnám výrobku. Všechny rozměry, upozornění a údaje uvedené v tomto návodu k obsluze jsou proto bez záruky. Z tohoto důvodu nelze na základě návodu k obsluze uplatňovat právní nároky.

## ● Bezpečnostní pokyny

**!** **PŘED POUŽITÍM SI PEČLIVĚ PŘEČTĚTE NÁVOD K OBSLUZE. JE SOUČÁSTÍ ZAŘÍZENÍ A MUSÍ BÝT STÁLE K DISPOZICI!**

Tento oddíl uvádí základní bezpečnostní pokyny pro práci se zařízením.





### **Bezpečnost osob:**

- Nástěnný box udržujte mimo dosah dětí a zvířat .
- Děti musí být pod dozorem, aby si nemohly se zařízením hrát.
- V pracovním prostoru odpovídá uživatel vůči třetím subjektům za škody způsobené používáním tohoto zařízení.
- Zařízení uchovávejte mimo dosah dětí.
- Osoby s kardiostimulátory nebo defibrilátory se musí před používáním nabíjecích systémů nejprve poradit s výrobcem zařízení, a to i pokud na zařízeních takových systémů pracují, např. za účelem údržby nebo při odstraňování poruch, nebo pokud se tam zdržují.

**!** Tímto způsobem předejdete poškození zařízení a případným zraněním způsobeným takovým poškozením:

### **Práce se zařízením:**

- Před uvedením zařízení do provozu zkontrolujte, zda není poškozené a používejte jej pouze v případě, že je v bezchybném stavu.
- Neponořujte zařízení do vody. Hrozí riziko úrazu elektrickým proudem!
- Nevystavujte zařízení vysokým venkovním teplotám. Zařízení by se mohlo neopravitelně poškodit.
- Nepoužívejte zařízení v blízkosti zápalných kapalin nebo plynů. Nenasávejte horké páry. Při nerespektování hrozí nebezpečí požáru nebo výbuchu!
- Zařízení vypněte a odpojte jej od síťového napětí, pokud:
  - provádíte čištění,
  - je poškozený připojovací kabel;
  - do zařízení vnikly cizí předměty nebo se z něj ozývají neobvyklé zvuky.
- Používejte výhradně příslušenství, které dodal a doporučil výrobce.









- Nástěnný box , připojovací kabel elektromobilu  a konektor T2  nedemontujte ani nepředělávejte. Toto zařízení smí opravovat pouze elektrikář.
- Nepoužívejte zařízení v prostředí s nebezpečím výbuchu, např. v blízkosti hořlavých kapalin, plynů nebo prachu.
- Nevystavujte zařízení horku.
- Neukládejte jej na místech, kde může teplota překročit 70 °C.
- Nabíjecí kabel nepřipojujte na vadné nebo nevhodné síťové vedení, které není dimenzováno např. na odpovídající dlouhodobé zatížení.
- Na konektor, nabíjecí kabel a přípojná vedení nešlapejte ani po nich nejezděte.
- Nabíjecí a připojovací kabel nepřiskřípněte ani nelámejte.
- Nedotýkejte se konektoru vlhkýma rukama.
- Pokud se zařízení nepoužívá, vždy  na konektor  nasadíte krytku.
- Není-li možný řádný provoz podle pokynů, zařízení se nesmí používat. Nechte si poradit od výrobce, odpovědného obchodníka nebo elektrikáře.
- Zařízení může připojit a nastavit pouze elektrikář.

 **POZOR!** Tímto způsobem předejdete nehodám a úrazům elektrickým proudem:

### **Elektrická bezpečnost:**

- Nesmí se používat adaptéry ani konverzní adaptéry. Nesmí se používat prodlužovací kabely.
- Při přenášení nedržte zařízení za kabel. Chraňte kabel proti poškození vysokými teplotami, působení oleje a vedení přes ostré hrany.
- Při poškození kabelu ihned stiskněte nouzový vypínač . Zařízení nechte zkontrolovat elektrikářem. Poškozený nabíjecí kabel může způsobit smrt nebo vážná poranění. Před každým použitím zkontrolujte, zda není nabíjecí kabel poškozený (např. natržený). Poškozený nabíjecí kabel nepoužívejte.
- Nezkraťujte kontakty na konektoru T2. To může způsobit nebezpečnou situaci!
- Nedotýkejte se kontaktů v zástrčce prsty nebo špičatými předměty.
- Nedržte konektor pod vodou ani jej neponořujte do vody.
- Pokud je nabíjecí systém připojený, nesmíte vozidlo čistit ani umývat vysokotlakým zařízením, protože zástrčkové spojení není odolné proti tlaku vody.

## ● Specifické bezpečnostní pokyny

- Zařízení provádí před provozem automatický autotest a kontroluje interní součásti, možné chybné proudy, přepětí, resp. podpětí a teplotu. Proces nabíjení je možný pouze tehdy, pokud jsou splněna všechna testovaná kritéria.
- Výrobek musí být instalován na definitivní stanoviště.
- Pokud bude zařízení umístěno na veřejně přístupný sloupek, doporučuje se kolem sloupku umístit dodatečnou ochranu.
- Nepoužívejte adaptérové zástrčky ani prodlužovací kabely.
- Elektrické zařízení, které je stanoveno k nabíjení elektromobilů, musí před použitím zkontrolovat elektroinstalatér.
- Zařízení používejte pouze při teplotě okolního prostředí mezi  $-25\text{ °C}$  a  $50\text{ °C}$ .
- Přestože je nástěnný box  dimenzován na běžné povětrnostní podmínky, doporučujeme jej chránit před přímým slunečním zářením nebo extrémním počasím.
- Nástěnný box  používejte pouze do výšky 2 000 m nad mořem.
- Lehce zvýšená teplota při nabíjení není chybnou funkcí, je naprosto normální.
- Nevystavujte nástěnný box  vlhkosti, vysokým teplotám ani ohni.
- Uchovávejte nástěnný box  na suchém místě a chraňte jej před vlhkostí a korozí.
- Nepoužívejte výrobek v blízkosti silných elektromagnetických polí nebo v bezprostřední blízkosti mobilních telefonů.
- Nenechte nástěnný box  spadnout.
- Nástěnný box  je vhodný pro elektromobily s konektorem typu 2 (podle EN 62196-2).
- Při používání nástěnného boxu  dbejte na to, aby přípojná zástrčka  pevně seděla.

## ● Před uvedením do provozu

 **UPOZORNĚNÍ: Tento proces může provádět pouze autorizovaný elektrikář!**

### Elektrická přípojka:

Zabezpečení nabíjecího systému musí být provedeno v souladu s příslušnými národními předpisy. Závísí například na požadované vypínací době, vnitřním odporu sítě, průřezu vodiče, délce vedení a na nastaveném max. výkonu nabíjecího systému. Jednotlivé fáze napájecího napětí musí být vždy chráněny jističi vedení, minimálně typu A (při používání v Nizozemí nebo Itálii dodatečně na vstupní straně zařízení na ochranu proti poruchovému proudu typu A). Ty by měly být certifikovány podle IEC 60898-1, IEC 60947-2 nebo IEC 61009-1.

Pokud by došlo k instalaci v Nizozemsku nebo Itálii, potřebujete proudový chránič typu A. Ten by měl být certifikován podle IEC 61008-1, IEC 61009 -1, IEC 60947-2 a IEC 62423. Přípojná vedení by měla být dimenzována na proud minimálně 16 A. V závislosti na délce a zemi, kde probíhá instalace, by měl elektrikář určit průřez (např.: 2,5 mm<sup>2</sup>).



**OPATRNĚ:** Ujistěte se, že elektrické rozvody, na které bude nástěnný box **1** připojen, jsou bez napětí!

- Nástěnný box **1** by měl být podle možností namontován tak, aby byl chráněn před přímým deštěm se zamezením např. zamrzání, poškození kroupami nebo podobně. Pokud možno, nevystavujte nástěnný box **1** přímému slunečnímu záření.
- Nástěnný box **1** by měl být namontován v blízkosti elektrických rozvodů, které jsou určeny pro nástěnný box.
- Přišroubujte kovový zadní díl **18** pomocí hmoždinek **17** a šroubů **16** na stěnu. K tomu lze použít kovový zadní díl **18** jako šablonu (schéma vrtání).
- Povolte 7 šroubů krytu zadní strany **19**.
- Odstraňte kryt zadní strany **20** a odložte je stranou.
- Nyní pověste nástěnný box **1** na kovový zadní díl **18**. Závěsné otvory **21** slouží k uchycení.
- Uvolněte kabelovou průchodku **22**.
- Přípojná vedení protáhněte kabelovým kanálem **27**. Poté ved'te přípojná vedení gumovým kanálem **15** (použijte kabel s pláštěm).
- Povolte 2 šrouby **29** odlehčení od tahu **28**.
- Elektrický kabel protáhněte pod odlehčením od **28** tahu.
- K napájení se nesmí používat jednotlivé žíly. Mohou se používat pouze kabely s pláštěm.
- Elektrický přívod odizolujte v délce cca 50 mm.
- Jednotlivé žíly odizolujte cca 7 mm.
- Elektrické kabely spojte následovně: Přípojné vedení zaveďte do kabelového šroubení. Elektrický kabel L1 připojte na šroubovou svorku síťové přípojky L1 **30**. Elektrický kabel L2 připojte na šroubovou svorku síťové přípojky L2 **31**. Elektrický kabel L3 připojte na šroubovou svorku síťové přípojky L3 **32**. Elektrický kabel neutrální připojte na šroubovou svorku síťové přípojky neutrální **33**. Elektrický kabel ochranného vodiče připojte na šroubovou svorku ochranného **34** vodiče.

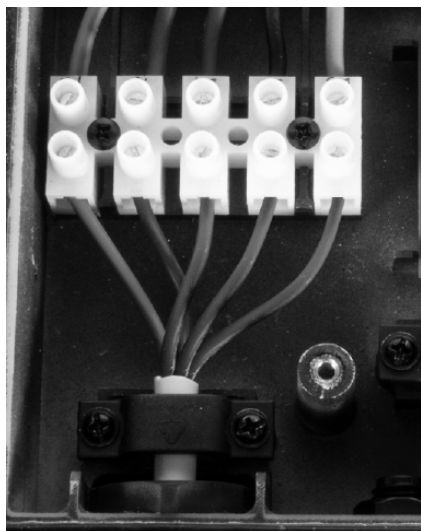

**!** **UPOZORNĚNÍ:** Pokud má být zařízení připojeno pouze na jednu fázi, je třeba použít šroubovou svorku síťové přípojky L1 [30](#).

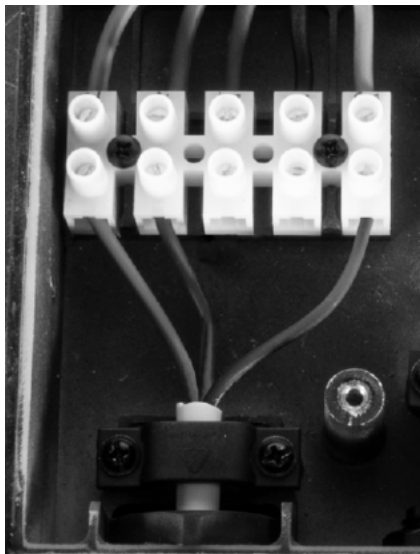

- Nyní utáhněte 2 šrouby [29](#) odlehčení od tahu [28](#).
- Kabelovou průchodku [27](#) opět pevně našroubujte.

**!** **OPATRNĚ:** Jednostranné fázové zatížení:

- Pokud se v systémovém spojení nástěnných boxů (v případě řízení zatížení) současně jednofázově napájí více vozidel, může dojít k nevýhodné distribuci elektřiny mezi fázemi. Proto musí být nástěnné boxy připojeny se střídavým sledem fází. První nástěnný box L1, L2, L3. Druhý nástěnný box L2, L3, L1. Třetí nástěnný box L3, L1, L2. Čtvrtý nástěnný box opět L1, L2, L3 atd.

## Připojení řízení energie:

- Nástěnný box [1](#) může být provozován s řízením zatížení/energie. To umožňuje připojení několika nástěnných boxů ve spojení se sledováním rozvržení výkonu (řízení zatížení, master/slave).
- Pokud se na jedno napájení proudem musí připojit několik nástěnných boxů, jsou na desce řízení energie s plošnými spoji nutné následující spoje [15](#).
- J102/J103 se používají pro upravení odporů v komunikaci RS485. Na konektoru J102 jsou Pin1 a Pin2 spojeny s dvoupinovou krytkou. Pokud musí být rozhraní RS485 konfigurováno s vhodným odporem, posuňte dvoupinovou krytku z Pin1 a Pin2 na Pin2 a Pin3, abyste ji spojili s vhodným odporem R100.
- J103 může být právě tak spojen s přizpůsobovacím odporem R101. Podřízený stroj, který je nejvíce vzdálen od hlavního stroje, obecně vyžaduje přizpůsobení odporu a J102/J103 musí být zároveň spojeny s přizpůsobovacím odporem.
- Pinovou krytku nasadíte následovně:  
Se Smart Meter a instalací master/slave:

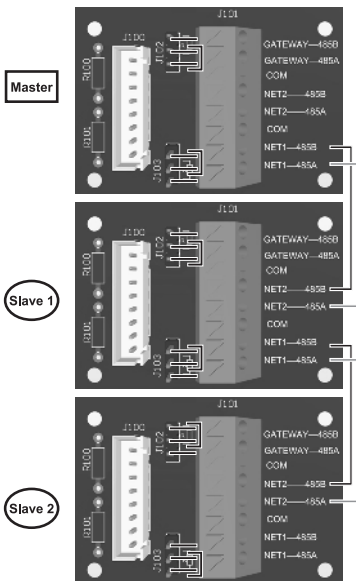

- Pokud se na napájení proudem připojuje pouze jeden nástěnný box, nejsou úpravy nutné. V expedovaném stavu je nástěnný box nastaven pro toto použití. Bez Smart Meter a bez instalace master/slave:

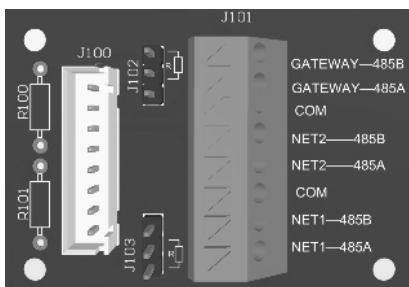

1. GATEWAY-485A /GATEWAY-485B se používají pro spojení Smart Meter Gateway.
2. NET1-485A/NET1-485B a NET2-485A/NET2-485B se používají pro spojení master/slave.
3. COM je připojen k uzemnění sekundární strany.

- Opět nasadíte kryt zadní strany **20** a připevníte jej pomocí 7 šroubů krytu zadní strany **19**.
- Nyní sundejte nástěnný box **1** z kovového zadního dílu **18** a celý jej zavěste přes kovový zadní díl **18** na stěnu.
- Nyní přišroubujete 4 upevňovací šrouby **6** skrze nástěnný box **1** na kovový zadní díl **18**.
- Zkontrolujte, zda není stisknutý nouzový vypínač **5**. Lze jej odjistit otočením ve směru hodinových ručiček.
- Elektrický rozvod, na který je nástěnný box **1** připojen, lze nyní napájet.

**⚠ OPATRNĚ:** Pokud byste nepoužívali ani řízení energie, ani funkci master/slave, ani Smart Meter, zůstanou kabelové průchodky řízení energie **25a** a kabelová průchodka pro master/slave **26** volné. Pro zajištění těsnosti zařízení pak nechte předmontované zaslepovací zátky **25** na místě.



## Indikace základních nastavení:

- Povolte 4 šrouby krytu základního nastavení **36** na straně nástěnného boxu **1**.
- Odstraňte kryt základního nastavení **35** a položte jej stranou.
- Prostřednictvím spínače pro rozpoznání krytu **38** zařízení automaticky rozpozná, že kryt základních nastavení **35** není nasazen a na digitálním ukazateli dobíjení **3** ukáže nastavení.

## Nastavení max. nabíjecího proudu:

- Nastavení max. nabíjecího proudu. Aby nespustil jistič nacházející se před nástěnným boxem **1** (ochrana domácnosti), musí se nástěnný box **1** nastavit adekvátně jističní vedení na straně budovy. V žádném případě nesmí být nastaven vyšší nabíjecí proud než samotné jističní vedení. Nabíjecí proud se nastavuje pomocí otočného spínače max. nabíjecí proud **42** následovně:

Kód otočného spínače <b>42</b>	3 fáze 400 V AC	1 fáze AC 230 V
0	6 A	9 A
1	10 A	9 A
2	13 A	13 A
3	16 A	16 A
4	32 A	32 A
5-9	/	/

## Nastavení řízení energie:

- V případě lokálního řízení zatížení se přes sběrnici RS485 navzájem propojí více nástěnných boxů. Tyto nástěnné boxy si rozdělují celkový proud, který je k dispozici. Externí regulace přitom není nutná. U tohoto lokálního řízení zatížení se osoba uvádějící zařízení do provozu nemusí starat o komunikaci mezi nástěnnými boxy. Pouze je třeba dodržet níže uvedená nastavení.
- Řízení energie (master/slave) se nastavuje následovně, otočným spínačem pro master/slave **41**:

Kód otočného spínače <b>41</b>	Funkce RS485	Č. nástěnného boxu
0	VYP	Nástěnný box 1
1	MASTER	Nástěnný box 2
2	SLAVE 1	Nástěnný box 3
3	SLAVE 2	Nástěnný box 4
4	SLAVE 3	Nástěnný box 5
5	SLAVE 4	Nástěnný box 6
6	SLAVE 5	Nástěnný box 7
7	SLAVE 6	Nástěnný box 8
8	SLAVE 7	Nástěnný box 9
9	SLAVE 8	Nástěnný box 10

Nastavení 0 je tovární nastavení. Používá se tehdy, pokud se připojuje pouze jeden nástěnný box.

## Nastavení Smart Meter Gateway:

- Tato adresa se skládá následovně: Adresa = Addr1 x10 + Addr2

Addr1 x10	Addr2 x1	Adresa
0	0	0
0	1	1
...	...	...
0	9	9
1	0	10
1	1	11
...	...	...
9	9	99

## Aktualizace software:

- Aktualizaci software může provádět pouze školený odborník. Provádí se přes USB port [43](#) a tlačítko aktualizace [37](#).

## Komunikační protokol Modbus:

Komunikace probíhá přes rozhraní RS485.

Je zavedena následující tabulka:

Imax					Remark
SOF (start of Frame)	DLC (data length)	address	data (uint32)	EOF (end of Frame)	The maximum household current
0x5AA5	0x08	0x00A8	IMAx	0xA55A	
Inow					
SOF (start of Frame)	DLC (data length)	address	data (uint32)	EOF (end of Frame)	The total occupied household current
0x5AA5	0x08	0x00A9	Inow	0xA55A	
Iset					
SOF (start of Frame)	DLC (data length)	address	data (uint32)	EOF (end of Frame)	The current set by grid/ smartmeter/PC
0x5AA5	0x08	0x00AA	Iset	0xA55A	

For example: 140 HEX (Hexadecimal) = 320 DEC (Decimal) = 32.0 Amp

## Deaktivace oprávnění k přístupu pomocí karty RFID:

Po nastavení z výroby je karta RFID [44](#) aktivovaná. Nástěnný box [1](#) musí být odblokován, aby bylo možné nabíjení pomocí karty RFID [44](#). Pro trvalou deaktivaci oprávnění k přístupu pomocí karty RFID [44](#) postupujte následovně:

- Stiskněte krátce tlačítko [37](#)
- Na digitálním indikátoru dobíjení [3](#) se objeví tento obrázek:



- Podržte kartu RFID **44** krátce nad symbolem **6a**.  
Na digitálním indikátoru dobíjení **3** se objeví tento obrázek:



- Oprávnění k přístupu pomocí karty RFID je nyní trvale deaktivováno.

## Aktivace oprávnění k přístupu pomocí karty RFID:

Pro trvalou aktivaci oprávnění k přístupu pomocí karty RFID postupujte následovně:

- Stiskněte krátce tlačítko **37**
- Na digitálním indikátoru dobíjení **3** se objeví tento obrázek:



- Podržte kartu RFID **44** krátce nad symbolem **6a**.
- Na digitálním indikátoru dobíjení **3** se objeví tento obrázek:

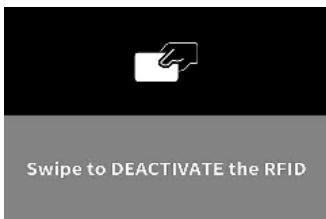

- Oprávnění k přístupu pomocí karty RFID **44** je nyní trvale aktivováno.

## Opuštění základních nastavení:

- Nasadte kryt základního nastavení **35** na své místo.
- Kryt základního nastavení **35** opět přišroubujte pomocí 4 šroubů krytu základního nastavení **36** po straně nástěnného boxu **1**.

- Prostřednictvím spínače pro rozpoznání krytu **38** zařízení rozpozná, že je kryt základních nastavení **39** na svém místě a opustí indikaci základních nastavení.

## ● Uvedení do provozu

**!** **UPOZORNĚNÍ:** Příliš vysoký nabíjecí proud může poškodit připojovací kabel a tím může vzniknout požár. **Dodržujte prosím údaje své země a držte se max. přípustného nabíjecího proudu.**

V případě potřeby lze kdykoliv stisknout nouzový vypínač **5**. Na digitálním ukazateli dobíjení se ukáže červené „STOP“. Do původního stavu se opět dostanete tak, že nouzový vypínač **5** otočíte mírně ve směru hodinových ruček.

## Zahájení procesu nabíjení:

- Rozviňte celý připojovací kabel elektromobilu **7**.
- Digitální indikátor dobíjení **3** ukazuje, že dosud není připojeno žádné vozidlo:



LED pruh **4** svítí bíle a signalizuje, že se nenabíjí.

- Sundejte ochrannou krytku **9** z konektoru **8** na straně vozidla.
- Konektor **8** zasuňte do vozidla.

Digitální indikátor dobíjení **3** ukazuje, že je připojeno vozidlo:



LED pruh **4** svítí nadále bíle.

Pokud je zařízení aktivováno na provoz s kartou RFID, objeví se na digitálním indikátoru dobíjení **3** tento obrázek:

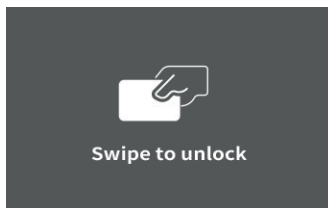

- Podržte kartu RFID **44** krátce nad symbolem **6a**, abyste aktivovali proces nabíjení. Mohou se objevit následující reakce:
  1. Nástěnný box pípá 0,5 s: modul RFID nástěnného boxu kartu úspěšně načel a identifikoval příslušnou kartu RFID. Nástěnný box je nyní aktivovaný.
  2. Nástěnný box pípá 0,15 s, ztichne na 0,2 s, znovu pípá 0,15 s: modulu RFID nástěnného boxu se nepodařilo identifikovat příslušnou kartu RFID.
  3. Nástěnný box nevydává žádný zvuk: Příliš velká vzdálenost, kartu RFID se nepodařilo identifikovat / modul RFID nástěnného boxu je poškozen / karta RFID je poškozená / nesprávná karta.
- Spusťte proces nabíjení na vozidle, pokud se má nabíjet hned, bez časovače vozidla.

## Volba nabíjecího proudu:

- S každým stisknutím tlačítka [2] se zobrazí jiný proud k nabíjení (nabíjecí proud [10] na displeji [3]). Pokud je zapojena pouze jedna fáze, mohou být zvoleny následující nabíjecí proudy:
  - 9 A (cca 2 kW při 230 V)
  - 13 A (cca 3 kW při 230 V)
  - 16 A (cca 4 kW při 230 V)
- Pokud jsou zapojeny tři fáze (třífázový proud), mohou být zvoleny následující nabíjecí proudy:
  - 6 A (cca 4 kW při 400 V)
  - 10 A (cca 7 kW při 400 V)
  - 13 A (cca 9 kW při 400 V)
  - 16 A (cca 11 kW při 400 V)
- Pokud není tlačítko [2] stisknuto po dobu 5 sekund, je výběr potvrzen. Uložený zůstává vždy naposledy zvolený nabíjecí proud.
- Pokud je deaktivován nabíjecí časovač vozidla, zahájí se teď proces nabíjení. Digitální indikátor dobíjení [3] ukazuje, že se vozidlo nabíjí:



LED pruh [4] bliká postupně v kruhu a signalizuje, že do vozidla proudí elektřina.

Jinak se proces nabíjení spustí v čase naprogramovaném ve vozidle. V tomto případě digitální indikátor dobíjení [3] ukazuje, že je připojeno vozidlo:



LED pruh [4] svítí nadále bíle.

Některá vozidla provádí nejdříve po několik sekund testovací nabíjení. V tomto případě digitální indikátor dobíjení [3] ukazuje, že je nástěnný box [1] připraven nabíjet v čase naprogramovaném ve vozidle:



Ostatní vozidla spotřebovávají do vlastního nabíjení, do doby naprogramované ve vozidle, velmi malý nabíjecí proud. V tomto případě ukazuje digitální indikátor dobíjení [3] již nyní, že se vozidlo nabíjí:



LED pruh [4] bliká postupně v kruhu a signalizuje, že do vozidla proudí elektřina (ta se ale téměř blíží nule).

Digitální indikátor dobíjení **3** ukazuje dobu nabíjení **13**, předanou energii **14** a nabíjecí výkon **15**. Ukazatel předané energie je třeba porovnat s elektroměrem. Hodnota se neukládá a je potřeba si ji přepočítat po každém nabíjení.

## Ukončení procesu nabíjení a odpojení od vozidla:

Proces nabíjení končí automaticky v čase naprogramovaném ve vozidle. Digitální indikátor dobíjení **3** ukazuje, že je proces nabíjení ukončen:



LED pruh **4** svítí v celé oblasti zeleně.

Pokud je nabíjecí časovač vozidla deaktivován, ukončete proces nabíjení na vozidle.

Proces nabíjení se zastaví. Digitální indikátor dobíjení **3** ukazuje, že je proces nabíjení ukončen:



LED pruh **4** svítí nadále bíle.

Výběr nabíjecího proudu lze znovu provést během 5 sekund stisknutím tlačítka **2**.

Pokud však chcete nástěnný box **1** od vozidla odpojit, postupujte následovně:

- Ukončete proces nabíjení na vozidle.
- Vytáhněte konektor **8** z vozidla a nasadíte krytku **9** na konektor **8**.
- Připojovací kabel elektromobilu **7** je potřeba svinout tak, aby se nelámala.
- Nástěnný box **1** přejde po cca 1,5 minutách automaticky do pohotovostního režimu, pokud nedojde ke stisknutí tlačítka **2**.

## Výpadek napětí:

Při výpadku napětí bude proces nabíjení pokračovat automaticky po obnovení napětí (i pokud je karta RFID aktivována).

## Proces nabíjení se nespustí:

Vozidlo se zpravidla nabíjí od nabíjecího proudu 6 A (1,3 kW jednofázově nebo 4 kW třífázově).

Některá vozidla však potřebují minimálně 8 A, aby byl zahájen proces nabíjení.

## Není dosaženo nastaveného nabíjecího výkonu:

Nabíjecí výkon určuje elektromobil, ne nástěnný box! Mnoho elektromobilů má omezený maximální nabíjecí výkon. Proto pak není možné dosáhnout nabíjecího výkonu, který je nastaven v nástěnném boxu.

## Nástěnný box nenabíjí třífázově:

Některé elektromobily mají zabudovaný regulátor nabíjení, který nabíjí pouze jedno- nebo dvoufázově.

Vozidlo si samo určuje, kolika fázemi bude nabíjeno. I pokud je nástěnný box připojen na tři fáze, bude v tomto případě nabíjení probíhat na jednu fázi nebo na dvě fáze.

## ● Chybová hlášení

Závada	Význam	Řešení
ZÁVADA 1	Teplota je příliš vysoká. (teplota v tělese vzrostla na více než 75 °C)	Automatické obnovení nabíjení, pokud teplota v tělese klesne pod 70°C.
ZÁVADA 3	Nabíjecí proud je příliš vysoký (nabíjecí proud je po dobu 5 sekund o 10 % vyšší než nastavená hodnota)	Odpojte zařízení od vozidla. Znovu spusťte proces nabíjení.
ZÁVADA 4	Nabíjecí proud je příliš vysoký (nabíjecí proud je po dobu 1,5 sekundy o 100 % vyšší než nastavená hodnota)	Odpojte zařízení od vozidla. Znovu spusťte proces nabíjení.
ZÁVADA 5	Poruchový proud (poruchový proud je větší než 6 mA DC nebo 30 mA AC)	Automatické obnovení nabíjení, pokud se již nevyskytuje zbytkový proud.
ZÁVADA 6	Autotest se nezdařil	Odpojte zařízení od vozidla a z elektrické sítě. Znovu spusťte proces nabíjení. Pokud se závada znovu objeví, pošlete nabíjecí zařízení prodejci k opravě.
ZÁVADA 7	Podpětí (vstupní napětí nižší než 180 V po dobu 5 sekund)	Automatické obnovení procesu nabíjení, pokud napětí během 5 sekund znovu stoupne nad 190 V.
ZÁVADA 8	Přepětí (vstupní napětí je po dobu 5 sekund vyšší než 275 V)	Automatické obnovení procesu nabíjení, pokud napětí během 5 sekund klesne pod 265 V.
ZÁVADA 9	Chyba kontaktu relé	Odpojte zařízení od vozidla a z elektrické sítě. Znovu spusťte proces nabíjení.
ZÁVADA 10	Interní chyba součástí (relé)	Odpojte zařízení od vozidla a z elektrické sítě. Pošlete nabíjecí zařízení prodejci k opravě.
ZÁVADA 11	Teplota nabíjecího kabelu je příliš vysoká (vyšší než 80 °C)	Automatické obnovení procesu nabíjení, pokud teplota nabíjecího kabelu klesne pod 70 °C.
ZÁVADA 13	Test PE se nezdařil	Zkontrolujte ochranný vodič a kabel PE.
ZÁVADA 14	Špatné napětí CP	Odpojte zařízení od vozidla. Znovu spusťte proces nabíjení.
ZÁVADA 15	Zkratovací kabel (CP nebo PE)	Odpojte zařízení od vozidla. Znovu spusťte proces nabíjení.
ZÁVADA 16	Chyba fáze	Odpojte zařízení od vozidla a z elektrické sítě. Zkontrolujte všechny přípojky. Znovu spusťte proces nabíjení.
ZÁVADA 17	Ztráta fáze	Odpojte zařízení od vozidla a z elektrické sítě. Zkontrolujte všechny přípojky. Znovu spusťte proces nabíjení.



Závada	Význam	Řešení
ZÁVADA 19	Závada RS485 master	Pouze jedno zařízení lze nastavit jako master.
ZÁVADA 20	Závada RS485 slave Spojení s nabíjecím zařízením nastaveným jako master přerušeno.	Zkontrolujte kabely RS485 a ujistěte se, že nabíjecí zařízení nastavené jako master je zapnuté.
ZÁVADA 21	RS485 chyba adresy	Zkontrolujte nastavení. Je zřejmě zapotřebí vyměnit plošný spoj.
ZÁVADA 22	Kontrola proudu	Odpojte zařízení od vozidla a z elektrické sítě. Znovu spusťte proces nabíjení. Pokud se závada znovu objeví, pošlete nabíjecí zařízení prodejci k opravě.

## ● Čištění

**⚠ POZOR: Zařízení se nesmí nořit do vody. Nebezpečí úrazu elektrickým proudem, pokud vlhkost pronikne dovnitř zařízení.**

- Nepoužívejte čisticí prostředky ani rozpouštědla. Mohlo by tak dojít k nevratnému poškození zařízení.
- Tělo zařízení a příslušenství udržujte v čistotě.
- K čištění zařízení a příslušenství používejte vlhkou utěrku nebo měkký kartáč.

## ● Skladování

- Zařízení uchovávejte na suchém místě a mimo dosah dětí.
- Aby se zamezilo poškození, dbejte na to, aby se napájecí kabel  nelámalo.
- Odložte zařízení do odkládací brašny , určené k tomuto účelu.

## ● Ekologické pokyny a informace k likvidaci odpadu



**ELEKTRICKÉ NÁSTROJE NEVYHAZUJTE DO DOMOVNÍHO ODPADU!  
RECYKLACE MÍSTO ODSTRAŇOVÁNÍ ODPADU!**



Podle evropské směrnice 2012/19/EU se musí použité elektrospotřebiče třídit a ekologicky recyklovat. Symbol přeškrtnuté popelnice znamená, že toto zařízení nesmí být po uplynutí své životnosti likvidováno společně s domovním odpadem. Zařízení je třeba odevzdat na stanovených sběrných místech, v recyklačních střediscích nebo u společností zabývajících se likvidací odpadu. Vaše vadná a vrácená zařízení zlikvidujeme zdarma. Distributoři elektrických a elektronických zařízení a distributoři potravin jsou navíc povinni odebrat je zpět. Lidl nabízí možnost vrácení zboží přímo na pobočkách a v marketech. Vrácení a likvidace jsou pro vás bezplatné. Při nákupu nového zařízení máte právo na bezplatné vrácení příslušného starého zařízení. Kromě toho máte možnost bezplatně vrátit (až tři) stará zařízení, která nepřesahují 25 cm v žádném rozměru, bez ohledu na nákup nového zařízení. Před vrácením zboží vymažte všechny osobní údaje. Před odevzdáním vyjměte baterie nebo akumulátory, které nejsou součástí starého zařízení, a žárovky, které lze vyjmout, aniž by se zničily, a odevzdejte je do odděleného sběru.



Baterie, které obsahují škodlivé látky, jsou označeny zde uvedenými symboly, které upozorňují na zákaz likvidace spolu s komunálním odpadem. Označení převažujícího těžkého kovu: Cd = kadmium, Hg = rtuť, Pb = olovo.



Použité baterie odevzdejte do sběrný ve vašem městě nebo obci anebo je vratte prodejci. Tím nejen splníte zákonnou povinnost, ale výrazně také přispějete k ochraně životního prostředí.



Věnujte pozornost označení jednotlivých obalových materiálů a v případě potřeby je rovněž tříděte. Obalové materiály jsou označeny zkratkami (a) a číslicemi (b), které mají následující význam: 1–7: plasty, 20–22: papír a lepenka, 80–98: kompozitní materiály.

## ● Originální EU prohlášení o shodě

My, firma

**C. M. C. GmbH Holding**

Za dokumentaci zodpovědný pracovník:

Dr. Christian Weyler

Katharina-Loth-Str. 15

66386 St. Ingbert

Německo

prohlašujeme na vlastní odpovědnost, že výrobek

**Nástěnný box 11 KW**

IAN: **424669\_2301**

Č. výrobku: **2607**

Rok výroby: **2023/42**

Model: **USWB 11 A2**

splňuje základní bezpečnostní požadavky, které jsou stanoveny v evropských směrnících

**Směrnice o zařízeních nízkého napětí:**

(2014/35/EU)

**Směrnice RoHS (o omezení používání některých nebezpečných látek v elektrických a elektronických zařízeních):**

(2011/65/EU)+(2015/863/EU)

**Směrnice o rádiových zařízeních:**

(2014/53/EU)

a jejich změnách.

Předmět výše uvedeného prohlášení je v souladu s ustanoveními směrnice Evropského parlamentu a Rady 2011/65/EU ze dne 8. června 2011 o omezení používání některých nebezpečných látek v elektrických a elektronických zařízeních.

Posouzení shody bylo provedeno na základě následujících harmonizovaných norem:

**IEC/EN 61851-1:2019**

**IEC/EN 61851-21-2:2021**

**IEC 62955:2018**

**EN/IEC 61008-1:2014**

**ETSI EN 300330 V2.1.1 (2017-02)**

**ETSI EN 301 489-1 V2.2.3 (2019-11)**

**ETSI EN 301 489-3 V2.1.1 (2019-03)**

C.M.C. GmbH Holding  
Katharina-Löth-Straße 15  
66386 St. Ingbert  
Tel. +49 6894 99897-50  
Fax +49 6894 99897-29

Dr. Christian Weyler  
- Řízení kvality -

## ● Informace o záruce a servisních opravách

### Záruka společnosti C. M. C. GmbH Holding

Vážená zákaznice, vážený zákazníku,  
na tento výrobek dostáváte záruku 3 roky ode dne zakoupení. V případě, že se na tomto výrobku projeví závady, můžete vůči prodejci uplatnit svá práva podle zákona. Tato zákonná práva nejsou omezena našimi záručními podmínkami, které jsou uvedeny dále.

### ● Záruční podmínky

Záruční lhůta začíná datem koupě. Uschovejte si dobře originál dokladu o koupi. Budete jej potřebovat jako doklad potvrzující koupi. Pokud se do 3 let od data zakoupení tohoto výrobku vyskytne vada materiálu nebo výrobní vada, výrobek vám – podle našeho rozhodnutí – bezplatně opravíme nebo vyměníme. Předpokladem pro poskytnutí záruky během 3leté záruční lhůty je předložení vadného výrobku a dokladu o koupi (pokladní stvrženka) a písemný popis závady s informací o tom, kdy se vyskytla. V případě, že se na vadu vztahuje naše záruka, obdržíte zpět opravený nebo nový výrobek. Od opravy nebo výměny nezačne běžet nová záruční lhůta.

### ● Záruční lhůta a zákonné nároky na odstranění vad

Záručním plněním se záruční lhůta neprodlužuje. To platí i pro vyměněné a opravené díly. Eventuální poškození a vady existující již v okamžiku zakoupení je nutné nahlásit okamžitě po vybalení. Opravy, jejichž potřeba vznikne po uplynutí záruční doby, se hradí.

### ● Rozsah záruky

Přístroj byl pečlivě vyroben v souladu s přísnými požadavky na kvalitu a před expedicí byl svědomitě odzkoušen.

Záruka se vztahuje na materiálové a výrobní vady. Tato záruka neplatí pro díly výrobku, které podléhají běžnému opotřebení, a tedy mohou být považovány za spotřební díly. Dále se nevztahuje ani na poškození křehkých dílů, jako např. spínačů, akumulátorů a dílů ze skla. Záruka pozbývá platnosti, jestliže je poškozený výrobek nadále používán nebo je používán nebo udržován nepřiměřeným způsobem. K odbornému používání výrobku je zapotřebí přesně dodržovat pokyny uvedené v originálním návodu k provozu. Je bezpodmínečně nutné vyhnout se účelům použití a jednáním, která se v návodu k obsluze nedoporučují, nebo před kterými návod k obsluze varuje.

Tento výrobek je určený pouze k soukromému použití, nikoliv ke komerčním účelům. Záruka zaniká v případě zneužití a neodborné manipulace, použití násilí nebo v případě zásahů neprováděných naším autorizovaným servisem.

## ● Postup při záruční reklamaci

Pro zajištění rychlého zpracování vašeho případu se řiďte následujícími pokyny:

Pro případ dalších dotazů si laskavě připravte doklad o koupi a číslo výrobku (např. IAN) jako doklad o zakoupení spotřebiče. Číslo výrobku naleznete na typovém štítku, rytině, na titulním stránce návodu (vlevo dole) nebo na nálepce na zadní nebo spodní straně.

V případě výskytu funkčních nebo jiných vad kontaktujte nejdříve telefonicky nebo e-mailem níže uvedené servisní oddělení.

Vadný výrobek pak můžete bezplatně zaslat spolu s dokladem o koupi (pokladní stvrzenkou), popisem závady a informací o tom, kdy se vada vyskytla, na adresu servisu, kterou vám sdělí servisní oddělení.

**!** **UPOZORNĚNÍ:** Na [www.lidl-service.com](http://www.lidl-service.com) si můžete stáhnout tento návod i mnoho dalších příruček a videí k výrobku a softwaru.



Pomocí tohoto QR kódu se dostanete přímo na stránku Lidl-Service ([www.lidl-service.com](http://www.lidl-service.com)) a po zadání čísla výrobku (IAN) 424669 můžete otevřít návod k obsluze.

## ● Servis

### Naše kontaktní údaje:

#### CZ

Název: C.M.C. GmbH Holding Service CZ  
Internetová adresa: [www.cmc-creative.de](http://www.cmc-creative.de)  
E-mail: [info@bohemian-dragomans.com](mailto:info@bohemian-dragomans.com)  
Telefon: 00420 608 600485  
Sídlo: Německo

**IAN 424669\_2301**

Dovolujeme si upozornit, že následující adresa není adresou servisní opravy. Kontaktujte výše uvedené servisní místo.











#### Adresa:

**C. M. C. GmbH Holding**  
Katharina-Loth-Str. 15  
DE-66386 St. Ingbert  
NĚMECKO

#### Objednání náhradních dílů:

[www.ersatzteile.cmc-creative.de](http://www.ersatzteile.cmc-creative.de)

<b>Tabela użytych piktogramów</b> .....	Strona 116
<b>Wprowadzenie</b> .....	Strona 117
Zastosowanie zgodnie z przeznaczeniem .....	Strona 117
Zakres dostawy .....	Strona 117
Wyposażenie .....	Strona 118
Dane techniczne .....	Strona 119
<b>Wskazówki dotyczące bezpieczeństwa</b> .....	Strona 120
<b>Specyficzne wskazówki bezpieczeństwa</b> .....	Strona 122
<b>Przed uruchomieniem</b> .....	Strona 123
<b>Uruchamianie</b> .....	Strona 129
<b>Komunikaty błędów</b> .....	Strona 132
<b>Czyszczenie</b> .....	Strona 133
<b>Przechowywanie</b> .....	Strona 134
<b>Wskazówki środowiskowe i dane dotyczące utylizacji</b> .....	Strona 134
<b>Oryginalna deklaracja zgodności UE</b> .....	Strona 135
<b>Wskazówki dotyczące gwarancji i serwisu</b> .....	Strona 136
Warunki gwarancji .....	Strona 136
Okres gwarancji i ustawowe roszczenia z tytułu braków .....	Strona 136
Zakres gwarancji .....	Strona 136
Przebieg zgłoszenia gwarancyjnego .....	Strona 136
<b>Serwis</b> .....	Strona 137

● Tabela użytych piktogramów			
	Należy przeczytać instrukcję obsługi!	<b>ta = 50°C</b>	Maksymalna znamionowa temperatura otoczenia 50°C
	Stosować się do informacji ostrzegawczych i wskazówek dotyczących bezpieczeństwa!		Ostrzeżenie przed porażeniem prądem elektrycznym! Zagrożenie dla życia!
	Informacja	<b>50 Hz</b>	Częstotliwość 50 Hz
	Są Państwo prawnie zobowiązani kierować tak oznaczone urządzenia do oddzielnej zbiórki odpadów niż niesegregowane odpady osiedlowe. Utylizowanie takich urządzeń razem z odpadami komunalnymi jest zabronione.		Nie utylizować urządzeń elektrycznych razem z odpadami z gospodarstw domowych!
V~	Napięcie zmienne w woltach		Opakowanie i urządzenie należy utylizować zgodnie z przepisami o ochronie środowiska naturalnego!
	Klasa ochrony I	<b>IP65</b>	Stopień ochrony
	Materiał opakowania – inne tektury		Wykonano z materiału pochodzącego z recyklingu

# WALLBOX 11 KW USWB 11 A2

## ● Wprowadzenie



Gratulacje! Zdecydowali się Państwo na wysokiej jakości produkt naszej firmy. Przed pierwszym uruchomieniem prosimy o zapoznanie się z produktem. W tym celu należy uważnie przeczytać niniejszą instrukcję obsługi i wskazówki dotyczące bezpieczeństwa. Instrukcję obsługi należy przechowywać w miejscu, w którym będzie stale dostępna dla użytkowników.



**PRZECHOWYWAĆ POZA ZASIĘGIEM DZIECI!**



**INFORMACJA:** ładowarka może być stosowana wyłącznie w pojazdach elektrycznych i hybrydowych z wtyczką typu 2.

## ● Zastosowanie zgodnie z przeznaczeniem

Wallbox służy do ładowania pojazdów elektrycznych i hybrydowych, dalej zwanych „pojazdami”, w odpowiedniej sieci elektrycznej. Inne zastosowanie jest niedopuszczalne, a tym samym niezgodne z przeznaczeniem produktu. Wallbox [1] jest bezpieczny wyłącznie pod warunkiem stosowania się do niniejszej instrukcji obsługi oraz dokumentacji pojazdu. Przed rozpoczęciem eksploatacji Wallboxa [1] należy zapoznać się z niniejszą instrukcją oraz dokumentacją pojazdu. Podczas użytkowania Wallboxa [1] należy przestrzegać podanych instrukcji. Ich nieprzestrzeganie może prowadzić do szkód majątkowych lub szkód dla osób, np. spowodować porażenie elektryczne, zwarcie lub pożar. Instrukcja obsługi stanowi część tego produktu. W przypadku przekazania produktu osobie trzeciej należy dotychczas do niego całą dokumentację. Produkt może być używany wyłącznie zgodnie z opisem i określonymi obszarami zastosowania. Każde zastosowanie, które odbiega od zastosowania zgodnie z przeznaczeniem, jest zabronione i potencjalnie niebezpieczne. Szkody spowodowane nieprzestrzeganiem instrukcji i użyciem niezgodnym z przeznaczeniem nie są objęte gwarancją i producent nie ponosi za nie odpowiedzialności.



**INFORMACJA:** produkt może być instalowany, naprawiany lub serwisowany wyłącznie przez specjalistę w dziedzinie elektryki z odpowiednimi uprawnieniami. Wymagane jest przy tym przestrzeganie wszystkich obowiązujących lokalnych, regionalnych i krajowych przepisów dotyczących urządzeń elektrycznych. Podłączenie Wallbox [1] do sieci elektrycznej musi przeprowadzić specjalista elektryk. Specjalista elektryk musi zapoznać się z instrukcją obsługi, rozumieć jej treść i przestrzegać jej wymagań.

Urządzenie zostało zaprojektowane wyłącznie do użytku domowego i nie jest przeznaczone do użytku komercyjnego ani przemysłowego. Urządzenie może być uruchamiane wyłącznie przez przeszkolone osoby. W przypadku użytku komercyjnego gwarancja wygasa.

Uwaga: w zależności od kraju i od regionalnego miejsca zainstalowania urządzenia Wallbox [1] wymagane może być dokonanie zgłoszenia do właściwego operatora sieci. Należy zabezpieczyć system ładowania przed dostępem osób nieuprawnionych.

## ● Zakres dostawy

- 1 Wallbox
- 1 instrukcja obsługi
- 4 śruby mocujące
- 4 kołki
- 3 karty RFID

## ● Wyposażenie

**!** **INFORMACJA:** Bezpośrednio po otwarciu opakowania należy zawsze sprawdzić, czy produkt jest kompletny i czy Wallbox jest w nienagannym stanie **1**. Nie używać urządzenia, jeśli jest uszkodzone.

Zob. rys. A, B, C, D i E:

<b>1</b>	Wallbox
<b>2</b>	Przyciski
<b>3</b>	Cyfrowy wskaźnik ładowania
<b>4</b>	Paski LED
<b>5</b>	Wyłącznik awaryjny
<b>6</b>	4 śruby mocujące Wallbox
<b>6a</b>	Symbol
<b>7</b>	Kabel przyłączeniowy do samochodu elektrycznego
<b>8</b>	Wtyczka T2
<b>9</b>	Ośłona
<b>10</b>	Ustawienie prądu ładowania
<b>11</b>	Przyłącze
<b>12</b>	Fazy / napięcie ładowania / prąd ładowania
<b>13</b>	Czas ładowania
<b>14</b>	Doprowadzona energia
<b>15</b>	Moc ładowania
<b>16</b>	Śruby mocujące, metalowy element tylny
<b>17</b>	Kotek
<b>18</b>	Metalowy element tylny
<b>19</b>	7 śrub, pokrywa tylna
<b>20</b>	Pokrywa tylna
<b>21</b>	Otwory do zawieszania
<b>22</b>	Interfejs zarządzania energią Master/Slave
<b>23</b>	2 śruby uchwyty odciążającego interfejsu
<b>24</b>	Uchwyt odciążający interfejsu
<b>25</b>	Zaśleпки

26	Przepust kablowy Master/Slave
27	Przepust kablowy, przewody 230/400 V
28	Uchwyt odciążający, przewody 230/400 V
29	2 śruby uchwyty odciążającego, przewody 230/400 V
30	Zacisk śrubowy, przyłącze sieciowe L1
31	Zacisk śrubowy, przyłącze sieciowe L2
32	Zacisk śrubowy, przyłącze sieciowe L3
33	Zacisk śrubowy, przyłącze sieciowe neutralne
34	Zacisk śrubowy przewodu ochronnego
35	Ostłona ustawień podstawowych
36	4 śruby ostłony ustawień podstawowych
37	Przycisk aktualizacji
38	Przełącznik wykrywania ostłony
39	Pokrętko, adres. Smart Meter
40	Pokrętko, adres. Smart Meter x 10
41	Pokrętko Master/Slave
42	Pokrętko maks. prądu ładowania
43	USB Port Update
44	Karta RFID

**!** **INFORMACJA:** pojęcia „produkt” oraz „urządzenie” stosowane w poniższym tekście dotyczą urządzenia Wallbox , o którym mowa w niniejszej instrukcji obsługi.

## ● Dane techniczne

Model:	USWB 11 A2
Temperatura użytkowania:	-25 °C – 50 °C
Napięcie wejściowe:	230 V~ 50 Hz
Maks. prąd wejściowy:	16 A
Napięcie wyjściowe:	230 V~ 50 Hz
Maks. prąd wyjściowy:	16 A
Maks. moc ładowania:	3,7 kW (1 faza) / 11 kW (3 fazy)
Długość całkowita:	500 cm
Stopień ochrony obudowy:	IP65

Wykrywanie prądu uszkodzeniowego:	30 mA AC
Wykrywanie prądu uszkodzeniowego:	6 mA DC
Klasa ochrony:	I
Wtyczka wyjściowa:	T2 (według EN 62196-2)

**!** **INFORMACJA:** Zmiany techniczne i optyczne można wprowadzać w ramach dalszego rozwoju bez zapowiedzi. W związku z tym nie udziela się gwarancji co do wszelkich wymiarów, wskazówek oraz informacji zawartych w niniejszej instrukcji obsługi. Tym samym nie ma możliwości dochodzenia roszczeń na podstawie informacji zawartych w niniejszej instrukcji obsługi.

## ● Wskazówki dotyczące bezpieczeństwa

**!** **PRZED UŻYCIEM DOKŁADNIE PRZECZYTAĆ INSTRUKCJĘ OBSŁUGI. JEST ONA CZĘŚCIĄ SKŁADOWĄ URZĄDZENIA I MUSI BYĆ DOSTĘPNA W KAŻDEJ CHWILI!**

W tej sekcji omawiamy podstawowe środki ostrożności, których należy przestrzegać korzystając z urządzenia.

### **Bezpieczeństwo osób:**





- Należy zabezpieczyć Wallbox □ przed dostępem dzieci i zwierząt.
- Należy nadzorować dzieci, aby nie bawiły się urządzeniem.
- W obszarze roboczym użytkownik ponosi odpowiedzialność wobec osób trzecich za szkody powstałe w wyniku korzystania z urządzenia.
- Urządzenie należy przechowywać w miejscu niedostępnym dla dzieci.
- Osoby z rozrusznikiem serca lub defibrylatorem muszą najpierw skonsultować się z producentem urządzenia, zanim przystąpią do korzystania z systemów ładowania lub podejmą prace w zakresie takich systemów, np. w ramach konserwacji lub w celu usunięcia usterki, bądź przed przebywaniem w obszarze takiego systemu.

**!** W ten sposób można uniknąć uszkodzenia urządzenia oraz ewentualnego uszkodzenia ciała z tego powodu:

### **Korzystanie z urządzenia:**

- Przed uruchomieniem urządzenia należy się upewnić, że nie jest ono uszkodzone i używać go tylko wtedy, gdy jego stan nie budzi zastrzeżeń.
- Nie wolno zanurzać urządzenia w wodzie. Ryzyko porażenia prądem!
- Nie wystawiać urządzenia na działanie wysokich temperatur zewnętrznych. Urządzenie mogłoby ulec nieodwracalnemu uszkodzeniu.



- Nie używać urządzenia w pobliżu palnych cieczy lub gazów. Nie zasysać gorących oparów. W przypadku nieprzestrzegania środków ostrożności istnieje ryzyko pożaru lub wybuchu!
- Wyłączyć urządzenie i odłączyć je od sieci:
  - podczas prac związanych z czyszczeniem;
  - gdy kabel jest uszkodzony;
  - gdy do urządzenia dostały się ciała obce lub zaczęło ono wydawać nietypowe dźwięki.
- Korzystać wyłącznie z akcesoriów dostarczanych i zalecanych przez producenta.
- Nie wolno demontować ani modyfikować urządzenia Wallbox , kabla przyłączeniowego do samochodu elektrycznego  i wtyczki T2 . Urządzenie może być naprawiane wyłącznie przez specjalistę elektryka.
- Nie wolno eksploatować urządzenia w miejscach zagrożonych wybuchem, np. w pobliżu palnych cieczy, gazów lub pyłów.
- Nie wystawiać urządzenia na oddziaływanie ciepła.
- Nie przechowywać produktu w miejscach, w których temperatura może przekroczyć 70 °C.
- Nie podłączać kabla do ładowania do niesprawnych lub nieodpowiednich przewodów, np. nieprzystosowanych do obciążenia ciąglego.
- Nie najeżdżać ani nie stawać na wtyczki, kable do ładowania i przewody przyłączeniowe.
- Nie zaciskać i nie zginać kabli ładowania i kabli przyłączeniowych.
- Nie dotykać wtyczki wilgotnymi rękami.
- Gdy urządzenie nie jest używane, należy zawsze nałożyć osłonę  na wtyczkę .
- Nie wolno używać urządzenia, jeśli nie ma możliwości używania go w sposób zgodny z instrukcją. Należy zasięgnąć porady u producenta, właściwego sprzedawcy lub elektryka.
- Urządzenie może być podłączane i ustawiane wyłącznie przez specjalistę elektryka.



**⚠ OSTROŻNIE!** Aby uniknąć wypadków i obrażeń ciała spowodowanych porażeniem prądem elektrycznym, przestrzegać poniższych zasad:

### **Bezpieczeństwo elektryczne:**

- Nie wolno używać żadnego rodzaju adapterów. Nie wolno używać przedłużaczy.
- Nie przenosić urządzenia, trzymając za kabel. Zabezpieczyć kabel przed wysoką temperaturą, olejem i ostrymi krawędziami.

- W razie uszkodzenia kabla należy natychmiast nacisnąć wyłącznik awaryjny . Należy zlecić elektrykowi sprawdzenie urządzenia. Uszkodzony kabel do ładowania może spowodować śmierć lub poważny uraz. Należy sprawdzić kabel do ładowania pod kątem uszkodzeń (np. pęknięć) przed każdym użyciem. Nie używać uszkodzonego kabla do ładowania.
- Nie zwierać styków we wtyczce T2. Może to prowadzić do niebezpiecznych sytuacji!
- Nie wkładać palców ani ostrych przedmiotów do gniazd wtykowych.
- Nie trzymać wtyczki pod wodą ani nie zanurzać jej w wodzie.
- Gdy system ładowania jest podłączony, nie wolno czyścić ani myć pojazdu myjką ciśnieniową, ponieważ wtyk nie jest odporny na wodę pod ciśnieniem.

## ● Specyficzne wskazówki bezpieczeństwa

- Przed rozpoczęciem pracy urządzenie wykonuje automatyczny test w celu sprawdzenia wewnętrznych komponentów, ewentualnego prądu różnicowego, zbyt niskiego lub zbyt wysokiego napięcia i temperatury. Proces ładowania zostanie rozpoczęty dopiero po spełnieniu wszystkich kryteriów podczas testu.
- Produkt musi być zainstalowany w docelowej lokalizacji.
- Jeżeli urządzenie jest montowane na ogólnodostępnym słupku, warto zastosować dodatkową ochronę wokół słupka.
- Nie stosować wtyczek adaptera ani kabla przedłużającego.
- Przed użyciem należy zapewnić sprawdzenie instalacji elektrycznej przeznaczonej do ładowania samochodów elektrycznych przez elektromontera.
- Urządzenie może być eksploatowane w temperaturze otoczenia w zakresie od  $-25^{\circ}\text{C}$  do  $50^{\circ}\text{C}$ .
- Jakkolwiek urządzenie Wallbox  jest przeznaczone do pracy w normalnych warunkach atmosferycznych, zalecamy chronienie go przed bezpośrednim nasłonecznieniem lub skrajnymi warunkami atmosferycznymi.
- Urządzenie Wallbox  może być używane na wysokości do 2000 m nad poziomem morza.
- Lekko podwyższona temperatura podczas ładowania jest zjawiskiem całkowicie normalnym i nie świadczy o usterce.
- Należy zabezpieczyć Wallbox  przed wilgocią i wysoką temperaturą oraz ogniem.

- Należy przechowywać Wallbox **1** w suchym miejscu oraz chronić przed wilgocią i korozją.
- Nie używać produktu w pobliżu silnych pól elektromagnetycznych ani w bezpośrednim pobliżu telefonów komórkowych.
- Chronić Wallbox **1** przed upadkiem.
- Urządzenie Wallbox **1** jest przeznaczone do samochodów elektrycznych z wtyczką typu 2 (według EN 62196-2).
- Podczas używania urządzenia Wallbox **1** należy zwracać uwagę, czy wtyczka przyłączeniowa **8** jest dobrze osadzona.

## ● Przed uruchomieniem

### ⚠ **INFORMACJA: Te czynności może wykonać wyłącznie specjalista elektryk z odpowiednimi uprawnieniami!**

#### **Podłączenie elektryczne:**

zabezpieczenie systemu ładowania musi być zgodne z właściwymi krajowymi przepisami. Jest zależne na przykład od wymaganego czasu przestoju, oporu wewnętrznego sieci, przekroju przewodów, długości przewodu oraz ustawionej maks. mocy systemu ładowania. Poszczególne fazy napięcia zasilania muszą być zabezpieczone wyłącznikami instalacyjnymi, min. typu A (w przypadku używania w Holandii lub we Włoszech: dodatkowo zabezpieczenie typu A na wejściu przed prądem uszkodzeniowym). Wymagany jest certyfikat według IEC 60898-1, IEC 60947-2 lub IEC 61009-1.

W przypadku montażu w Holandii lub we Włoszech potrzebny jest przetłacznik różnicowoprądowy typu A. Wymagany jest dla niego certyfikat według IEC 61008-1, IEC 61009-1, IEC 60947-2 i IEC 62423. Przewody przyłączeniowe powinny być przystosowane do prądu co najmniej 16 A. Zależnie od długości i kraju instalacji elektryk powinien określić odpowiedni przekrój (np.: 2,5 mm<sup>2</sup>).

**⚠ OSTROŻNIE:** Upewnić się, że przewody elektryczne, z którymi połączony jest Wallbox **1**, nie są pod napięciem!

- W miarę możliwości należy zamontować Wallbox **1** w miejscu zabezpieczonym przed bezpośrednimi opadami deszczu, aby np. uniknąć oblodzenia, uszkodzenia przez grad itp. W miarę możliwości nie należy wystawiać urządzenia Wallbox **1** na bezpośrednie nasłonecznienie.
- Urządzenie Wallbox **1** powinno być montowane w pobliżu przewodów zasilających, przewidzianych dla urządzenia Wallbox.
- Należy przykręcić metalowy element tylny **18** do ściany przy użyciu kołków **17** i śrub **16**. W tym celu można użyć metalowego elementu tylnego **18** jako szablonu (do nawiercenia).
- Poluzować 7 śrub tylnej pokrywy **19**.
- Zdjąć tylną pokrywę **20** i odłożyć ją na bok.
- Teraz powiesić Wallbox **1** na metalowym elemencie tylnym **18**. Otwory **21** służą do powieszenia urządzenia.
- Poluzować przepust kablowy **27**.
- Przeprowadzić przewody zasilające przez przepust **27**. Następnie przewody przez przepust gumowy **15** (użyć przewodu izolowanego).
- Poluzować 2 śruby **29** uchwytu odciążającego **28**.
- Przeprowadzić przewody elektryczne pod uchwytem odciążającym **28**.
- Nie wolno używać kabli jednożyłowych do zasilania. Można używać wyłącznie kabli izolowanych.
- Zdjąć ok. 50 mm izolacji z przewodu elektrycznego.
- Zdjąć ok. 7 mm izolacji z kabli jednożyłowych.

- Połączyć przewody elektryczne w następujący sposób: Wprowadzić przewód zasilający do dławnicy kablowej.  
Podłączyć przewód elektryczny L1 do zacisku śrubowego, przyłączy sieciowe L1 **30**.  
Podłączyć przewód elektryczny L2 do zacisku śrubowego, przyłączy sieciowe L2 **31**.  
Podłączyć przewód elektryczny L3 do zacisku śrubowego, przyłączy sieciowe L3 **32**.  
Podłączyć przewód elektryczny neutralny do zacisku śrubowego neutralnego **33**.  
Podłączyć przewód elektryczny ochronny do zacisku śrubowego dla przewodu ochronnego **34**.

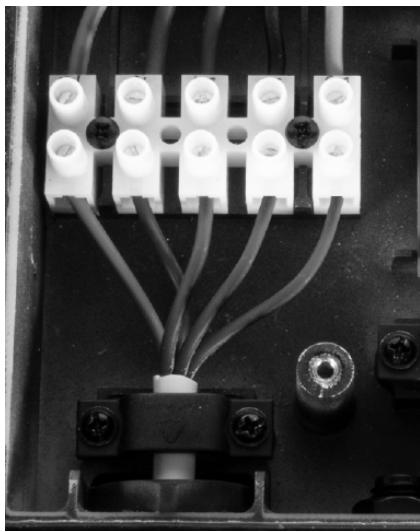

**!** **INFORMACJA:** Jeżeli urządzenie ma zostać podłączone tylko do jednej fazy, należy użyć zacisku śrubowego dla przyłączy L1 **30**.

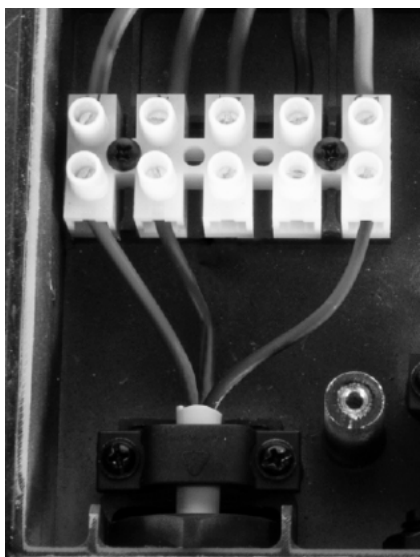

- Teraz dokręcić 2 śruby **29** uchwytu odciążającego **28**.
- Ponownie dokręcić przepust kablowy **27**.

**!** **OSTROŻNIE:** Jednostronne obciążenie fazy:

- Jeżeli w łączonym systemie urządzeń Wallbox (przy zarządzaniu obciążeniem) łąduje się jednocześnie kilka pojazdów na jednej fazie, może dojść do niekorzystnego rozłożenia zasilania między fazami. Z tego względu urządzenia Wallbox muszą być połączone ze zmienną kolejnością faz. Pierwszy Wallbox L1, L2, L3. Drugi Wallbox L2, L3, L1. Trzeci Wallbox L3, L1, L2. Czwarty Wallbox ponownie L1, L2, L3 itd.

## Podłączenie zarządzania energią:

- Można eksploatować Wallbox **1** z zarządzaniem obciążeniem/energiją. Umożliwia to podłączenie kilku urządzeń Wallbox w grupie z nadzorowaniem podziału mocy (zarządzanie obciążeniem, Master/Slave).
- Jeżeli do zasilania podłączonych ma być kilka urządzeń Wallbox, konieczne są następujące połączenia na płycie obwodu drukowanego dla zarządzania energią **15**.
- Styczniki J102/J103 są stosowane do dostosowania oporów w komunikacji RS485. Na styczniku J102 Pin1 i Pin2 są połączone podwójną osłoną. W przypadku potrzeby skonfigurowania złącza RS485 z odpowiednim oporem należy przesunąć podwójną osłonę Pin1 i Pin2 na Pin2 i Pin3, aby połączyć je z pasującym oporem R100.
- Analogicznie można połączyć J103 z oporem R101. Generalnie urządzenie Slave, które jest najbardziej oddalone od urządzenia Master, potrzebuje dostosowania oporu, a J102/J103 muszą być połączone jednocześnie z dostosowanym oporem.
- Należy zastosować osłony w następujący sposób:  
Przy instalacji Smart Meter i Master/Slave:

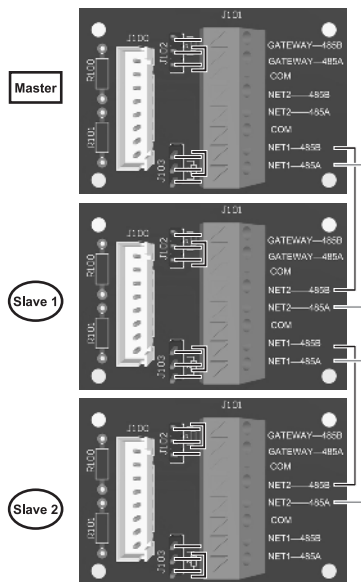

- Jeżeli do zasilania podłączane jest tylko jedno urządzenie Wallbox, dostosowanie nie jest konieczne. Urządzenie Wallbox jest dostarczane w stanie ustawionym do tego zastosowania. Bez instalacji Smart Meter i Master/Slave:

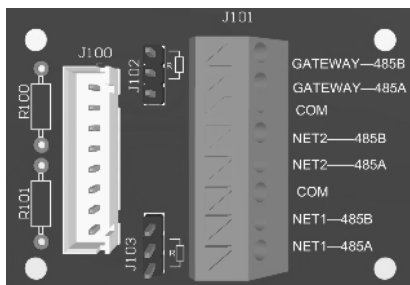

1. Dla połączenia Smart-Meter-Gateway używa się GATEWAY-485A/GATEWAY-485B.
2. Dla połączenia Master/Slave używa się NET1-485A/NET1-485B i NET2-485A/NET2-485B.
3. COM jest połączony z masą strony wtórnej.

- Nałożyć z powrotem pokrywę tylną [20] i zamocować ją przy użyciu 7 śrub pokryw tylnych [19].
- Teraz powiesić Wallbox [1] od strony metalowego elementu tylnego [18] na ścianie w całości przy użyciu metalowego elementu tylnego [18].
- Przykręcić 4 śruby mocujące [6] przez Wallbox [1] do metalowego elementu tylnego [18].
- Sprawdzić, czy wyłącznik awaryjny [5] nie jest wciśnięty. Można go też odblokować, przekręcając w kierunku ruchu wskazówek zegara.
- Przewód zasilający, do którego podłączone jest urządzenie Wallbox [1], można teraz podłączyć do napięcia.

**! OSTROŻNIE:** Jeśli nie stosuje się zarządzania energią, funkcji Master/Slave lub Smart Meter, przepusty kablowe zarządzania energią [25a] i przepust kablowy Master/Slave [26] pozostają wolne. Należy wówczas pozostawić na miejscu zaślepki [25], aby zagwarantować szczelność urządzenia.

### Wskazanie ustawień podstawowych:

- Poluzować 4 śruby osłony ustawień podstawowych [36] z boku urządzenia Wallbox [1].
- Zdjąć osłonę ustawień podstawowych [35] i odłożyć ją na bok.
- Na podstawie przycisku wykrywania osłony [38] urządzenie rozpoznaje automatycznie, że osłona ustawień podstawowych [35] została zdemonstrowana, oraz wyświetla ustawienia na cyfrowym wskaźniku ładowania [3].

### Regulacja maks. prądu ładowania:

- Regulacja maks. prądu ładowania. Aby uniknąć uruchomienia zabezpieczenia zainstalowanego przed urządzeniem Wallbox [1], należy ustawić Wallbox [1] odpowiednio do zabezpieczeń w budynku. Prąd ładowania nie może być w żadnym wypadku ustawiony na wartość wyższą niż samo zabezpieczenie. Prąd ładowania reguluje się za pomocą pokrętki maks. prądu ładowania [42] w następujący sposób:

Pokrętło kodowe [42]	3 fazy 400 V AC	1 faza AC 230 V
0	6 A	9 A
1	10 A	9 A
2	13 A	13 A
3	16 A	16 A
4	32 A	32 A
5-9	/	/

## Ustawienie zarządzania energią:

- Przy lokalnym zarządzaniu obciążeniem łączy się kilka urządzeń Wallbox za pomocą modułu RS485. Urządzenia te dzielą się dostępnym prądem całkowitym. Sterowanie zewnętrzne nie jest przy tym konieczne. Przy takim lokalnym zarządzaniu obciążeniem osoba obsługująca nie musi martwić się o komunikację między urządzeniami Wallbox. Należy jedynie przestrzegać poniższych ustawień.
- Zarządzanie energią (Master / Slave) ustawia się w następujący sposób, przy użyciu pokrętki Master / Slave [41](#):

Pokrętło kodowe <a href="#">41</a>	Funkcja RS485	Nr Wallbox
0	WYŁ	Wallbox 1
1	MASTER	Wallbox 2
2	SLAVE 1	Wallbox 3
3	SLAVE 2	Wallbox 4
4	SLAVE 3	Wallbox 5
5	SLAVE 4	Wallbox 6
6	SLAVE 5	Wallbox 7
7	SLAVE 6	Wallbox 8
8	SLAVE 7	Wallbox 9
9	SLAVE 8	Wallbox 10

Ustawienie 0 jest ustawieniem fabrycznym. Jest używane, gdy podłącza się tylko jedno urządzenie Wallbox.

## Ustawienie Smart Meter Gateway:

- Adres składa się następujących elementów: Adres = Addr1 x10 + Addr2

Addr1x10	Addr2 x1	Adres
0	0	0
0	1	1
...	...	...
0	9	9
1	0	10
1	1	11
...	...	...
9	9	99

## Aktualizacja oprogramowania:

- Oprogramowanie może być aktualizowane wyłącznie przez wykwalifikowanego specjalistę. Aktualizacja jest wykonywana poprzez port USB [43](#) i przycisk Update [37](#).

## Komunikacja Modbus:

Komunikacja Modbus następuje przez interfejs RS485.  
Zaimplementowana jest następująca tabela rejestru:

Imax					Remark
SOF (start of Frame)	DLC (data length)	address	data (uint32)	EOF (end of Frame)	The maximum household current
0x5AA5	0x08	0x00A8	IMAx	0xA55A	
Inow					
SOF (start of Frame)	DLC (data length)	address	data (uint32)	EOF (end of Frame)	The total occupied household current
0x5AA5	0x08	0x00A9	Inow	0xA55A	
Iset					
SOF (start of Frame)	DLC (data length)	address	data (uint32)	EOF (end of Frame)	The current set by grid/ smartmeter/PC
0x5AA5	0x08	0x00AA	Iset	0xA55A	

For example: 140 HEX (Hexadecimal) = 320 DEC (Decimal) = 32.0 Amp

## Dezaktywacja uprawnień dostępu z kartą RFID:

Po ustawieniu fabrycznym karta RFID **44** jest aktywowana. Urządzenie Wallbox **1** musi zostać aktywowane do ładowania z kartą RFID **44**. Aby trwale dezaktywować uprawnienia dostępu z kartą RFID **44**, należy wykonać następujące czynności:

- Nacisnąć krótko przycisk **37**
- Na cyfrowym wskazaniu ładowania **3** wyświetli się następujący obraz:

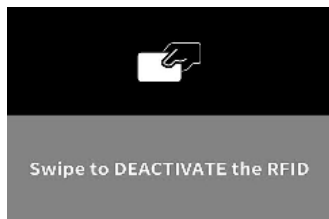

- Przytrzymać krótko kartę RFID **44** nad symbolem **6a**.
- Na cyfrowym wskazaniu ładowania **3** wyświetli się następujący obraz:

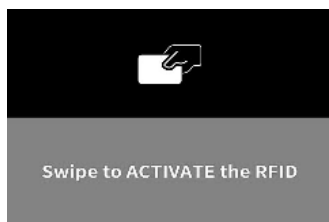

- Uprawnienie dostępu z kartą RFID jest trwale dezaktywowane.



## Aktywacja uprawnień dostępu z kartą RFID:

Aby trwale aktywować uprawnienia dostępu z kartą RFID, należy wykonać następujące czynności:

- Nacisnąć krótko przycisk **37**
- Na cyfrowym wskaźniku ładowania **3** wyświetli się następujący obraz:



- Przytrzymać krótko kartę RFID **44** nad symbolem **6a**.
- Na cyfrowym wskaźniku ładowania **3** wyświetli się następujący obraz:



- Uprawnienie dostępu z kartą RFID **44** jest trwale aktywowane.

## Wyjście z ustawień podstawowych:

- Odłożyć osłonę ustawień podstawowych **35** na miejsce.
- Przykręcić z powrotem osłonę ustawień podstawowych **35** przy użyciu 4 śrub osłony **36** z boku urządzenia Wallbox **1**.
- Na podstawie przycisku wykrywania osłony **38** urządzenie rozpoznaje, że osłona ustawień podstawowych **35** znajduje się na miejscu, oraz wychodzi z trybu wskaźnika ustawień podstawowych.

## ● Uruchamianie

**!** **INFORMACJA:** Zbyt duże natężenie prądu ładowania może spowodować uszkodzenie kabla zasilającego i w konsekwencji doprowadzić do pożaru. **Należy uwzględnić lokalne parametry i nie przekraczać maks. dopuszczalnego prądu ładowania.**

W razie potrzeby można w dowolnym momencie nacisnąć wyłącznik awaryjny **5**. Na cyfrowym wskaźniku ładowania pojawi się czerwony sygnał „STOP”. Aby wrócić do stanu początkowego, należy pokręcić wyłącznikiem awaryjnym **5** lekko w kierunku ruchu wskazówek zegara.

## Rozpoczęcie procesu ładowania:

- Rozwinąć w całości kabel przyłączeniowy do samochodu elektrycznego **7**.
- Cyfrowy wskaźnik ładowania **3** wyświetli komunikat informujący o niepodłączeniu pojazdu:



Pasek LED **4** świeci się w białym kolorze, sygnalizując brak ładowania.

- Zdjąć osłonę **9** z wtyczki **8** od strony pojazdu.
- Podłączyć wtyczkę **8** do pojazdu.

Cyfrowy wskaźnik ładowania **3** wyświetli komunikat informujący o połączeniu z pojazdem:



Pasek LED **4** świeci się nadal w białym kolorze.

Jeśli urządzenie zostanie aktywowane do eksploatacji z kartą RFID, na cyfrowym wskazaniu ładowania wyświetli się następujący obraz **3**:

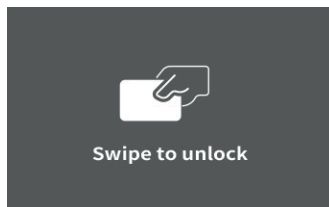

- Przytrzymać krótko kartę RFID **44** nad symbolem **6a**, aby aktywować proces ładowania. Możliwe są następujące komunikaty zwrotne:
  1. Wallbox piszczy przez 0,5 s: moduł RFID Wallbox skutecznie wyczytał kartę i zidentyfikował odpowiednią kartę RFID. Urządzenie Wallbox zostało aktywowane.
  2. Wallbox piszczy przez 0,15 s, przerywa na 0,2 s, piszczy ponownie 0,15 s: moduł RFID nie mógł zidentyfikować odpowiedniej karty RFID.
  3. Wallbox nie wydaje dźwięku: odstęp za duży, karta RFID nie mogła zostać zidentyfikowana / moduł RFID Wallbox jest uszkodzony / karta RFID jest uszkodzona / nieprawidłowa karta.
- Uruchomić proces ładowania w pojeździe – jeśli ładowanie ma się rozpocząć natychmiast, bez użycia programatora.

## Wybór prądu ładowania:

- każdorazowe naciśnięcie przycisku **2** powoduje wyświetlenie informacji o innym natężeniu prądu ładowania (prąd ładowania **10** na wyświetlaczu **3**). Można wybrać następujące wartości prądu ładowania, jeżeli podłączona jest tylko jedna faza:

9 A (ok. 2 kW przy 230 V)

13 A (ok. 3 kW przy 230 V)

16 A (ok. 4 kW przy 230 V)

- Można wybierać następujące wartości prądu ładowania, kiedy podłączone są trzy fazy (prąd trójfazowy):

6 A (ok. 4 kW przy 400 V)

10 A (ok. 7 kW przy 400 V)

13 A (ok. 9 kW przy 400 V)

16 A (ok. 11 kW przy 400 V)

- Jeżeli przycisk **2** nie zostanie naciśnięty w ciągu 5 sekund, wybór zostanie zatwierdzony. W pamięci zapisane zostanie natężenie prądu ładowania wybrane jako ostatnie.
- Następuje uruchomienie procesu ładowania, o ile programator ładowania pojazdu jest dezaktywowany. Cyfrowy wskaźnik ładowania **3** wyświetla komunikat informujący o ładowaniu pojazdu:



Pasek LED **4** miga stale w kółko, sygnalizując przepływ prądu do pojazdu.

W pozostałych przypadkach proces ładowania rozpocznie się w czasie zaprogramowanym w pojeździe. Wówczas cyfrowy wskaźnik ładowania **3** wyświetla komunikat informujący o połączeniu z pojazdem:



Pasek LED **4** świeci się nadal w białym kolorze.

W niektórych pojazdach przez kilka sekund wykonywane będzie najpierw ładowanie próbne. Cyfrowy wskaźnik ładowania **3** wyświetla wówczas komunikat informujący o gotowości urządzenia Wallbox **1** do rozpoczęcia procesu ładowania w zaprogramowanym czasie:



w innych pojazdach natężenie pobieranego prądu do momentu rozpoczęcia właściwego ładowania w czasie zaprogramowanym w pojeździe będzie bardzo niskie. Wówczas cyfrowy wskaźnik ładowania **3** wyświetli już teraz komunikat informujący o ładowaniu pojazdu:



pasek LED **4** miga stale w kółko, sygnalizując przepływ prądu do pojazdu (wynosi on jednak w przybliżeniu zero).

Cyfrowy wskaźnik ładowania **3** zawiera informacje o czasie ładowania **13**, pobranej energii **14** oraz mocy ładowania **15**.

Wskazanie doprowadzonej energii jest równoznaczne z licznikiem prądu. Wartość ta nie jest jednak zapisywana i musi być odczytywana po każdym ładowaniu.

## **Zakończenie procesu ładowania i odłączenie od pojazdu:**

Proces ładowania zakończy się automatycznie w czasie zaprogramowanym w pojeździe. Cyfrowy wskaźnik ładowania **3** wyświetli komunikat informujący o zakończeniu procesu ładowania:



Pasek LED **4** świeci się w całości na zielono.

Jeżeli programator ładowania jest dezaktywowany, proces ładowania należy zakończyć w pojeździe.

Proces ładowania zostanie zatrzymany. Cyfrowy wskaźnik ładowania [3] wyświetli komunikat informujący o zakończeniu procesu ładowania:



Pasek LED [4] świeci się nadal w białym kolorze.

Wybór prądu ładowania może nastąpić ponownie w ciągu 5 sekund od naciśnięcia przycisku [2]. Jeżeli jednak urządzenie Wallbox [1] ma zostać odłączone od pojazdu, należy postępować w następujący sposób:

- zakończyć proces ładowania w pojeździe.
- Odłączyć wtyczkę [8] od pojazdu i założyć osłonę [9] na wtyczkę [8].
- Zwinąć kabel przyłączeniowy do samochodu elektrycznego [7] bez zaginania.
- Po upływie ok. 15 minut Wallbox [1] przejdzie automatycznie w tryb standby, jeżeli przycisk [2] nie zostanie naciśnięty.

## Brak napięcia:

W razie braku napięcia proces ładowania jest automatycznie kontynuowany po przywróceniu napięcia (także wówczas, kiedy karta RFID jest aktywowana).

## Proces ładowania nie uruchamia się:

Normalnie pojazdy ładują się od prądu ładowania 6 A (1,3 kW jednofazowo lub 4 kW trójfazowo). Niektóre pojazdy potrzebują jednak co najmniej 8A, aby zaczął się proces ładowania.

## Ustawiona moc ładowania nie jest osiągnięta:

To samochód elektryczny ustala moc ładowania, a nie Wallbox! Wiele samochodów elektrycznych ma maks. ograniczoną moc ładowania. Ustawiona w Wallbox moc ładowania nie może zostać osiągnięta.

## Wallbox nie ładuje z trzema fazami:

Niektóre samochody elektryczne mają wmontowany regulator ładowania, który ładuje tylko jedno- lub dwufazowo. Samochód sam określa, z iloma fazami jest ładowany. Także po podłączeniu trójfazowym Wallbox w takim przypadku będzie on ładowany tylko z jedną lub dwiema fazami.

## ● Komunikaty błędów

Błąd	Znaczenie komunikatu	Rozwiązanie
ERROR 1	Za wysoka temperatura. (temperatura w obudowie wzrosła powyżej 75 °C)	Automatyczny restart ładowania, kiedy temperatura obudowy spadnie poniżej 70°C.
ERROR 3	Prąd ładowania jest za wysoki (przez 5 sekund prąd ładowania jest 10% wyższy niż ustawiona wartość)	Odłączyć urządzenie od pojazdu. Ponownie rozpocząć proces ładowania.
ERROR 4	Prąd ładowania jest za wysoki (przez 1,5 sekundy prąd ładowania jest 100% wyższy niż ustawiona wartość)	Odłączyć urządzenie od pojazdu. Ponownie rozpocząć proces ładowania.

Błąd	Znaczenie komunikatu	Rozwiązanie
ERROR 5	Prąd uszkodzeniowy (natężenie prądu uszkodzeniowego przekracza 6 mA DC lub 30 mA AC)	Automatyczny restart ładowania, kiedy prąd pozostały nie występuje.
ERROR 6	Autotest zakończony niepowodzeniem	Odlączyć urządzenie od pojazdu i od sieci elektrycznej. Ponownie rozpocząć proces ładowania. Jeśli błąd wystąpi ponownie, przestać ładowarkę do naprawy do sprzedającego.
ERROR 7	Zbyt niskie napięcie (napięcie wejściowe poniżej 180 V przez 5 sek.)	Automatyczny restart procesu ładowania, kiedy napięcie w ciągu 5 sekund zwiększy się powyżej 190 V.
ERROR 8	Przebieżenie (napięcie wejściowe przez 5 sek. przekracza 275 V)	Automatyczne przywrócenie procesu ładowania, kiedy napięcie w ciągu 5 sekund zwiększy się poniżej 265 V.
ERROR 9	Błąd styku przekaźnika	Odlączyć urządzenie od pojazdu i od sieci elektrycznej. Ponownie rozpocząć proces ładowania.
ERROR 10	Błąd wewnętrzny komponentu (przekaźnik)	Odlączyć urządzenie od pojazdu i od sieci elektrycznej. Wysłać ładowarkę do naprawy do sprzedającego.
ERROR 11	Temperatura przewodu ładowania jest za wysoka (powyżej 80°C)	Automatyczne przywrócenie procesu ładowania, kiedy temperatura przewodu spadnie poniżej 70°C.
ERROR 13	Niepowodzenie testu PE	Sprawdzić przewód ochronny i przewód PE.
ERROR 14	Nieprawidłowe napięcie CP	Odlączyć urządzenie od pojazdu. Ponownie rozpocząć proces ładowania.
ERROR 15	Przewód zwarcia (CP lub PE)	Odlączyć urządzenie od pojazdu. Ponownie rozpocząć proces ładowania.
ERROR 16	Błąd fazowy	Odlączyć urządzenie od pojazdu i od sieci. Sprawdzić wszystkie przyłącza. Ponownie rozpocząć proces ładowania.
ERROR 17	Strata fazy	Odlączyć urządzenie od pojazdu i od sieci. Sprawdzić wszystkie przyłącza. Ponownie rozpocząć proces ładowania.
ERROR 19	Błąd Master RS485	Tylko jedno urządzenie może być ustawione jako Master.
ERROR 20	Błąd Slave RS485 Połączenie z ładowarką Master utracone.	Sprawdzić przewód RS485 i upewnić się, że ładowarka Master jest włączona.
ERROR 21	Błąd adresu RS485	Sprawdzić ustawienie. Być może konieczna jest wymiana płytki.
ERROR 22	Sprawdzenie prądu	Odlączyć urządzenie od pojazdu i od sieci elektrycznej. Ponownie rozpocząć proces ładowania. Jeśli błąd wystąpi ponownie, przestać ładowarkę do naprawy do sprzedającego.

## ● Czyszczenie

**!** **UWAGA: urządzenia nie wolno zanurzać w wodzie. W przypadku przedostania się wilgoci do wnętrza istnieje ryzyko porażenia prądem.**

- Nie używać środków czyszczących ani rozpuszczalników. Ich użycie może nieodwracalnie uszkodzić urządzenie.
- Obudowę i akcesoria urządzenia utrzymywać w czystości.
- Do czyszczenia urządzenia i akcesoriów stosować wilgotną szmatkę lub miękką szczotkę.

## ● Przechowywanie

- Urządzenie należy przechowywać w suchym miejscu, niedostępnym dla dzieci.
- Należy zapobiegać zaginaniu kabla do ładowania [6], aby go nie uszkodzić.
- Umieścić urządzenie w przeznaczonej do tego torbie do przechowywania [20].

## ● Wskazówki środowiskowe i dane dotyczące utylizacji



**URZĄDZEŃ ELEKTRYCZNYCH NIE WOLNO WYRZUCAĆ WRAZ Z INNYMI ODPADAMI! ODZYSKIWANIE SUROWCÓW ZAMIAST UTYLIZACJI ODPADÓW!**



Zgodnie z dyrektywą europejską 2012/19/UE zużyte urządzenia elektroniczne muszą być segregowane i przekazywane do dalszego przetwarzania zgodnie z przepisami ochrony środowiska. Symbol przekreślonego pojemnika na śmieci oznacza, że tego urządzenia po zakończeniu użytkowania nie wolno wyrzucać wraz z odpadami domowymi. Urządzenie należy zdać w odpowiednich punktach zbiórki, zakładach recyklingu lub utylizacji odpadów. Oferujemy nieodpłatną utylizację przesłanych do nas niesprawnych urządzeń. Ponadto do odbioru urządzeń zobowiązani są dystrybutorzy sprzętu elektrycznego i elektronicznego, a także sklepy spożywcze. Lidl zapewnia możliwości odbioru bezpośrednio w filiach i marketach. Zwrot i utylizacja są bezpłatne. Podczas zakupu nowego urządzenia masz prawo bezpłatnie oddać odpowiadające mu stare urządzenie. Dodatkowo masz możliwość, niezależnie od zakupu nowego urządzenia, oddać bezpłatnie stare urządzenie (do 3 sztuk), które nie przekraczają 25 cm w żadnym wymiarze. Przed zwrotem należy usunąć wszystkie dane osobowe. Prosimy o wyjęcie baterii lub akumulatorów, których nie zawiera stare urządzenie oraz lamp, które można wyjąć bez ich zniszczenia i oddać do selektywnej zbiórki.



Akumulatory zawierające szkodliwe substancje są opatrzone następującymi symbolami, oznaczającymi zakaz wyrzucania ich do odpadów domowych. Oznaczenia metali ciężkich o decydującym znaczeniu to: Cd = kadm, Hg = rtęć, Pb = ołów.

Należy dostarczyć zużyte akumulatory do firmy utylizacyjnej w swoim mieście lub swojej gminie lub zwrócić je sprzedawcy. W ten sposób wypełniają Państwo obowiązki ustawowe i wnoszą ważny wkład w ochronę środowiska naturalnego.



Należy przestrzegać oznaczeń na różnych materiałach opakowaniowych i w razie potrzeby oddzielić je od siebie. Materiały opakowaniowe oznaczone są skrótami (a) oraz cyframi (b) o następującym znaczeniu: 1-7: tworzywa sztuczne, 20-22: papier i tektura, 80-98: kompozyty.

Nie wyrzucać produktu do śmieci pochodzących z gospodarstwa domowego, lecz należy oddać go do gminnego punktu zbiórki w celu przetworzenia odpadu! Informacje na temat sposobów utylizacji wysłużonego produktu uzyskują Państwo w swoim urzędzie gminy lub urzędzie miejskim.

Zużyty sprzęt może mieć szkodliwy wpływ na środowisko i zdrowie ludzi z uwagi na potencjalną zawartość niebezpiecznych substancji, mieszanin oraz części składowych. Gospodarstwo domowe spełnia ważną rolę w przyczynieniu się do ponownego użycia i odzysku surowców wtórnych, w tym recyklingu zużytego sprzętu. Na tym etapie kształtuje się postawy, które wpływają na zachowanie wspólnego dobra jakim jest czyste środowisko naturalne.

## ● Oryginalna deklaracja zgodności UE

My,

**C. M. C. GmbH Holding**

Osoba odpowiedzialna za dokument:

Dr. Christian Weyler  
Katharina-Loth-Str. 15  
DE-66386 St. Ingbert  
NIEMCY

oświadczamy jako wyłącznie odpowiedzialny podmiot, że produkt  
**Wallbox 11 KW**

IAN: **424669\_2301**  
nr art.: **2607**  
rok produkcji: **2023/42**  
Model: **USWB 11 A2**

spełnia zasadnicze wymagania bezpieczeństwa zawarte w dyrektywach europejskich

**Dyrektywa niskonapięciowa:**

(2014/35/UE)

**Dyrektywa w sprawie ograniczenia stosowania niektórych niebezpiecznych substancji w sprzęcie elektrycznym i elektronicznym (RoHS):**

(2011/65/UE)+(2015/863/UE)

**Dyrektywa RED:**

(2014/53/UE)

wraz z późniejszymi zmianami.

Wyżej opisany przedmiot deklaracji spełnia wymogi dyrektywy 2011/65/UE Parlamentu Europejskiego i Rady z dnia 8 czerwca 2011 roku w sprawie ograniczenia stosowania niektórych substancji niebezpiecznych w urządzeniach elektrycznych i elektronicznych.

W celu dokonania oceny zgodności posłużono się następującymi normami zharmonizowanymi:

**IEC/EN 61851-1:2019**

**IEC/EN 61851-21-2:2021**

**IEC 62955:2018**

**EN/IEC 61008-1:2014**

**ETSI EN 300330 V2.1.1 (2017-02)**

**ETSI EN 301 489-1 V2.2.3 (2019-11)**

**ETSI EN 301 489-3 V2.1.1 (2019-03)**

St. Ingbert, dnia 01.03.2023 r.

C.M.C. GmbH Holding  
Katharina-Loth-Straße 15  
66386 St. Ingbert  
Tel. +49 6894 99897-50  
Fax +49 6894 99897-29

Dr. Christian Weyler  
- Dział Jakości -

## ● Wskazówki dotyczące gwarancji i serwisu

### Gwarancja firmy C. M. C. GmbH Holding

Szanowni Klienci,  
na urządzenie to udzielamy gwarancji na okres 3 lat od daty zakupu. W przypadku wad tego produktu przysługują Państwu uprawnienia ustawowe w stosunku do jego sprzedawcy. Nasza gwarancja przedstawiona w dalszej części tekstu nie ogranicza tych uprawnień ustawowych.

### ● Warunki gwarancji

Okres gwarancji biegnie od daty zakupu. Proszę zachować oryginalny paragon. Stanowi on dowód zakupu.

Jeżeli w ciągu trzech lat od daty zakupu tego produktu wystąpi wada materiału lub produkcyjna, wówczas – według naszego uznania – nieodpłatnie naprawimy lub wymienimy produkt. Warunkiem świadczenia gwarancyjnego jest przedłożenie w okresie trzyletnim niesprawnego urządzenia i dowodu zakupu (paragonu) wraz z krótkim opisem, na czym polega wada bądź usterka i kiedy ona wystąpiła. Jeżeli nasza gwarancja obejmuje daną wadę, otrzymają Państwo naprawiony lub nowy produkt. Naprawa lub wymiana produktu nie rozpoczyna biegu nowego okresu gwarancyjnego.

### ● Okres gwarancji i ustawowe roszczenia z tytułu braków

Okres gwarancyjny nie jest przedłużany przez rękojmię. Dotyczy to również części zamiennych i naprawianych. Ewentualnie już przy zakupie należy natychmiast zgłosić po rozpakowaniu istniejące uszkodzenia i braki. Po upływie okresu gwarancji występujące przypadki naprawy objęte są kosztami.

### ● Zakres gwarancji

Urządzenie zostało starannie wyprodukowane zgodnie z surowymi wytycznymi jakościowymi i skrupulatnie sprawdzone przed dostawą.

Gwarancja obejmuje wady materiału lub produkcyjne. Niniejsza gwarancja nie obejmuje elementów produktów, które ulegają normalnemu zużyciu i które można uznać za części zużywalne ani uszkodzeń delikatnych części, np. włącznika, akumulatora lub części szklanych.

Niniejsza gwarancja wygasa, jeśli produkt zostanie uszkodzony, będzie nieprawidłowo użytkowany lub konserwowany. Prawidłowe użytkowanie produktu oznacza stosowanie się do wszystkich zaleceń zawartych w instrukcji obsługi. Należy bezwzględnie unikać zastosowań i działań, które są odradzane w instrukcji obsługi lub przed którymi ona ostrzega.

Produkt przeznaczony jest wyłącznie do użytku prywatnego, niekomercyjnego. W przypadku niewłaściwego i nieprawidłowego obchodzenia się z urządzeniem, stosowania siły oraz w przypadku ingerencji dokonanych nie przez nasz autoryzowany serwis gwarancja wygasa.

### ● Przebieg zgłoszenia gwarancyjnego

Dla zapewnienia szybkiego przetworzenia zgłoszenia gwarancyjnego prosimy o zastosowanie się do następujących wskazówek:

Prosimy mieć pod ręką paragon i numer artykułu (np. IAN) jako dowód zakupu. Numer artykułu podany jest na tabliczce znamionowej, jest wygrawerowany, znajduje się na stronie



tytułowej instrukcji (w lewym dolnym rogu) lub na naklejce na tylnej ścianie lub na spodzie urządzenia. Gdyby wystąpiły błędy w działaniu lub inne wady bądź usterki, proszę najpierw skontaktować się telefonicznie lub pocztą elektroniczną z niżej wymienionym działem serwisu. Produkt zarejestrowany jako uszkodzony można następnie przesłać na nasz koszt na podany adres serwisu, dołączając dowód zakupu (paragon) oraz podając, na czym polega wada bądź usterka i kiedy ona wystąpiła.

**!** **INFORMACJA:** Na [www.lidl-service.com](http://www.lidl-service.com) można pobrać tę i wiele innych dokumentacji, filmów produktowych oraz oprogramowanie.



Użyj tego kodu QR, aby przejść bezpośrednio na stronę serwisu Lidl ([www.lidl-service.com](http://www.lidl-service.com)) i otworzyć instrukcję obsługi, wprowadzając numer artykułu (IAN) 424669.

## ● Serwis

**Jesteśmy do Państwa dyspozycji:**

**PL**

Nazwa: GTX Service Sp. z o.o. Sp.k.  
Strona www: [www.gtxservice.pl](http://www.gtxservice.pl)  
Adres e-Mail: [bok@gtxservice.com](mailto:bok@gtxservice.com)  
Numer telefonu: 0048 22 364 53 50

**IAN 424669\_2301**

Poniższy adres nie jest adresem serwisu. Zapraszamy do kontaktu z wyżej wymienionym serwisem.

**Adres:**











**C. M. C. GmbH Holding**

Katharina-Loth-Str. 15  
DE-66386 St. Ingbert  
NIEMCY

**Zamawianie części zamiennych:**

[www.ersatzteile.cmc-creative.de](http://www.ersatzteile.cmc-creative.de)

<b>Tabuľka použitých piktogramov</b> .....	Strana	138
<b>Úvod</b> .....	Strana	139
Použitie v súlade s určením .....	Strana	139
Rozsah dodávky .....	Strana	139
Výbava .....	Strana	140
Technické údaje .....	Strana	141
<b>Bezpečnostné pokyny</b> .....	Strana	142
<b>Špecifické bezpečnostné pokyny</b> .....	Strana	144
<b>Pred uvedením do prevádzky</b> .....	Strana	144
<b>Uvedenie do prevádzky</b> .....	Strana	151
<b>Chybové hlásenia</b> .....	Strana	154
<b>Čistenie</b> .....	Strana	155
<b>Skladovanie</b> .....	Strana	155
<b>Informácie o ochrane životného prostredia a likvidácii</b> .....	Strana	155
<b>Originálne EÚ vyhlásenie o zhode</b> .....	Strana	156
<b>Informácie o záruke a servise</b> .....	Strana	157
Záručné podmienky .....	Strana	157
Záručná doba a zákonný nárok na reklamáciu .....	Strana	157
Rozsah záruky .....	Strana	157
Postup v prípade poškodenia v záruke .....	Strana	158
<b>Servis</b> .....	Strana	158

● Tabuľka použitých piktogramov			
	Prečítajte si návod na obsluhu!	<b>ta = 50 °C</b>	Maximálna menovitá teplota okolia 50 °C
	Dodržujte výstražné a bezpečnostné pokyny!		Výstraha pred zásahom elektrickým prúdom! Ohrozenie života!
	Upozornenie	<b>50 Hz</b>	Frekvencia 50 Hz
	Zo zákona máte povinnosť likvidovať takto označené zariadenia oddelene od netriedeného domového odpadu. Zariadenie nesmiete likvidovať s komunálnym odpadom.		Elektrospotrebiče nevhadzujte do nádob s komunálnym odpadom!
V~	Striedavé napätie vo voltoch		Obal a zariadenie zlikvidujte ekologicky!
	Trieda ochrany I	<b>IP65</b>	Druh krytia
	Obalový materiál – Ostatná lepenka		Vyrobené z recyklovaných materiálov

# NÁSTENNÝ BOX 11 KW USWB 11 A2

## ● Úvod



Srdečne vám gratulujeme! Rozhodli ste sa pre prvotriedny výrobok našej firmy. Pred prvým uvedením do prevádzky sa oboznámte s výrobkom. Pozorne si prečítajte nasledujúci návod na obsluhu a bezpečnostné pokyny. Návod na obsluhu uschovajte tak, aby bol vždy k dispozícii pre obsluhujúce osoby.





**NEDOVOLTE, ABY SA VÝROBOK DOSTAL DO RÚK DEŤOM!**



**UPOZORNENIE:** Táto nabíjačka je vhodná iba pre elektrické a hybridné vozidlá so zástrčkou typu 2.

## ● Použitie v súlade s určením

Pomocou tohto nástenného boxu možno na elektrickom vedení určenom na tento účel nabíjať elektrické a hybridné vozidlá, ďalej len „vozidlá“. Žiadne iné použitie nie je povolené a je preto v rozpore so stanoveným účelom. Nástenný box  je bezpečný len pri dodržaní tohto návodu na obsluhu a dokumentácie vozidla. Pred použitím nástenného boxu  si prečítajte tento návod na obsluhu a dokumentáciu vozidla. Počas používania nástenného boxu  dodržujte pokyny popisované v tomto návode. Nedodržanie pokynov môže viesť k zraneniu osôb alebo poškodeniu majetku, napr. pri zásahu elektrickým prúdom, skrate alebo požari. Návod na obsluhu je súčasťou tohto výrobku. Pri postúpení výrobku tretej osobe s ním odovzdajte všetky podklady. Používajte zariadenie iba tak, ako je popísané a len pre dané oblasti použitia. Akékoľvek použitie, ktoré sa líši od použitia v súlade so stanoveným účelom, je zakázané a potenciálne nebezpečné. Škody spôsobené nedodržaním pokynov a nesprávnym použitím nie sú kryté zárukou a nespádajú do rozsahu ručenia výrobcu.



**UPOZORNENIE:** Inštaláciu, opravy a údržbu výrobku môže vykonávať výlučne kvalifikovaný elektrikár s povolením. Pritom sa musia dodržiavať všetky platné miestne, regionálne a národné predpisy pre elektrické zariadenia. Pripojenie nástenného boxu  na elektrické napájanie musí vykonať kvalifikovaný elektrikár. Kvalifikovaní elektrikári si musia s porozumením prečítať návod na obsluhu a konať podľa jeho pokynov.

Zariadenie bolo vyvinuté na súkromné použitie a nie je vhodné na komerčné alebo priemyselné použitie. Uvedenie do prevádzky môžu vykonať len poučené osoby. V prípade komerčného použitia stráca záruka platnosť.

Majte na pamäti, že v závislosti od krajiny a regionálneho miesta inštalácie nástenného boxu  môže byť potrebné prihlásenie u príslušného prevádzkovateľa siete. Zabezpečte, aby k nabíjacíemu systému nemali prístup nepovolane osoby.

## ● Rozsah dodávky

- 1 Nástenný box
- 1 Návod na obsluhu
- 4 Upevňovacie skrutky
- 4 Hmoždinky
- 3 Karty RFID

## ● Výbava

**!** **UPOZORNENIE:** Bezprostredne po vybalení skontrolujte vždy úplnosť obsahu balenia a tiež bezchybný stav nástenného boxu **1**. Zariadenie nepoužívajte, ak je poškodené. K tomu pozri obr. A, B, C, D a E:

<b>1</b>	Nástenný box
<b>2</b>	Tlačidlo
<b>3</b>	Digitálna indikácia nabitia
<b>4</b>	LED pás
<b>5</b>	Núdzový vypínač
<b>6</b>	4 upevňovacie skrutky pre nástenný box
<b>6a</b>	Symbol
<b>7</b>	Pripojovací kábel pre elektromobil
<b>8</b>	Zástrčka T2
<b>9</b>	Kryt
<b>10</b>	Nastavenie nabíjacieho prúdu
<b>11</b>	Pripojenie
<b>12</b>	Fázy/nabíjacie napätie/nabíjací prúd
<b>13</b>	Čas nabíjania
<b>14</b>	Nabitá energia
<b>15</b>	Nabíjací výkon
<b>16</b>	Upevňovacie skrutky pre kovovú zadnú časť
<b>17</b>	Hmoždinky
<b>18</b>	Kovová zadná časť
<b>19</b>	7 skrutiek pre kryt na zadnej strane
<b>20</b>	Kryt na zadnej strane
<b>21</b>	Závesné otvory
<b>22</b>	Rozhranie Master/Slave, energetický manažment
<b>23</b>	2 skrutky pre ťahové odľahčenie rozhrania
<b>24</b>	Ťahové odľahčenie rozhrania
<b>25</b>	Záslepky
<b>26</b>	Káblková prechodka Master/Slave

27	Kábová prechodka pre káble 230/400 V
28	Ťahové odľahčenie káblov 230/400 V
29	2 skrutky pre ťahové odľahčenie káblov 230/400 V
30	Skrutková svorka sieťovej prípojky L1
31	Skrutková svorka sieťovej prípojky L2
32	Skrutková svorka sieťovej prípojky L3
33	Skrutková svorka sieťovej prípojky neutrálny vodič
34	Skrutková svorka ochranného vodiča
35	Kryt základné nastavenia
36	4 skrutky krytu základné nastavenia
37	Tlačidlo aktualizácie
38	Spínač rozpoznávania krytu
39	Otočný spínač adresa Smart Meter
40	Otočný spínač adresa Smart Meter x10
41	Otočný spínač Master/Slave
42	Otočný spínač max. nabíjací prúd
43	USB port pre aktualizáciu
44	Karta RFID

**!** **UPOZORNENIE:** Pojmy „výrobok“ alebo „zariadenie“, ktoré sú použité v nasledujúcom texte, sa vzťahujú na nástenný box, ktorý je  popísaný v tomto návode na obsluhu.

## ● Technické údaje

Model:	USWB 11 A2
Prevádzková teplota:	-25 °C – 50 °C
Vstupné napätie:	230 V~ 50 Hz
Max. vstupný prúd:	16 A
Výstupné napätie:	230 V~ 50 Hz
Max. výstupný prúd:	16 A
Max. nabíjací výkon:	3,7 kW (1 Ph)/11 kW (3 Ph)
Celková dĺžka:	500 cm
Druh ochrany krytom:	IP65
Detekcia chybového prúdu:	30 mA AC

Detekcia chybového prúdu:	6 mA DC
Trieda ochrany:	I
Výstupná zástrčka:	T2 (podľa EN 62196-2)

**!** **UPOZORNENIE:** V priebehu ďalšieho vývoja môžu byť vykonané technické a optické zmeny bez predchádzajúceho upozornenia. Všetky rozmery, pokyny a údaje tohto návodu na obsluhu sú preto bez záruky. Z tohto dôvodu nie je možné uplatňovať si žiadne právne nároky na základe tohto návodu na obsluhu.

## ● Bezpečnostné pokyny

**!** **PRED POUŽITÍM SI STAROSTLIVO PREČÍTAJTE NÁVOD NA OBSLUHU. JE SÚČASŤOU ZARIADENIA A MUSÍ BYŤ VŽDY K DISPOZÍCII!**

Táto kapitola sa zaoberá hlavnými bezpečnostnými predpismi pri práci so zariadením.





### **Bezpečnosť osôb:**

- Držte deti a zvieratá mimo dosahu nástenného boxu .
- Deti musia byť pod dohľadom, aby nemali možnosť hrať sa so zariadením.
- V pracovnej oblasti zodpovedá používateľ voči tretím osobám za škody, ktoré boli spôsobené používaním zariadenia.
- Zariadenie uschovajte mimo dosahu detí.
- Osoby s kardiostimulátorom alebo defibrilátorom musia konzultovať s výrobcou zariadení, skôr ako budú používať nabíjacie systémy, alebo budú pracovať alebo sa zdržiavať pri ich zariadeniach, napr. za účelom údržby alebo odstránenia porúch.

**!** Takto sa vyhnete poškodeniu zariadenia a prípadnému následnému zraneniu osôb:

### **Práca so zariadením:**

- Pred uvedením do prevádzky skontrolujte, či nie je zariadenie poškodené a použite ho len v bezchybnom stave.
- Zariadenie neponárajte do vody. Hrozí nebezpečenstvo zásahu elektrickým prúdom!
- Nevystavujte zariadenie vysokým vonkajším teplotám. Zariadenie by sa mohlo natrvalo poškodiť.
- Nepoužívajte zariadenie v blízkosti zápalných kvapalín a plynov. Nenasávajú horúce pary. V opačnom prípade hrozí nebezpečenstvo požiaru alebo výbuchu!
- Zariadenie vypnite a odpojte od sieťového napätia:
- ak vykonávate čistenie;









- ak je poškodený pripojovací kábel;
- po vniknutí cudzích telies alebo pri nezvyčajných zvukoch.
- Používajte len výrobcom dodané alebo odporúčané príslušenstvo.
- Nástenný box , pripojovací kábel pre elektromobil  a zástrčku T2  nedemontujte ani nemeňte. Toto zariadenie smie opravovať len odborný elektrikár.
- Zariadenie nepoužívajte v oblastiach s nebezpečenstvom výbuchu, napr. v blízkosti horľavých kvapalín, plynov alebo prachu.
- Zariadenie nevystavujte teplu.
- Neskladujte na miestach, kde teplota môže prekročiť 70 °C.
- Nabíjací kábel nezapájajte do poškodených alebo nevhodných sieťových vedení, ktoré napr. nie sú dimenzovaná na príslušné trvalé zaťaženie.
- Nestúpajte a nejazdite po zástrčkách, nabíjacích kábloch a pripojovacích vedeniach.
- Nabíjací a pripojovací kábel nezakliesňujte ani nezalamujte.
- Nedotýkajte sa zástrčky vlhkými rukami.
- Keď sa zariadenie nepoužíva, nasadte vždy kryt  na zástrčku .
- Zariadenie sa nesmie používať, ak nie je možná správna prevádzka podľa pokynov. Dajte si poradiť výrobcom, kompetentným predajcom alebo elektrikárom.
- Zariadenie môže pripájať a nastavovať iba kvalifikovaný elektrikár.

**⚠ POZOR!** V ďalšej časti sa dozviete, ako sa vyhnúť úrazom a zraneniam spôsobeným zásahom elektrickým prúdom:

### **Elektrická bezpečnosť:**

- Nesmú sa používať adaptéry ani prestavovacie adaptéry. Nesmú sa používať predlžovacie káble.
- Zariadenie pri prenášaní nedržte za kábel. Kábel chráňte pred teplom, olejom a ostrými hranami.
- Pri poškodení kábla ihneď stlačte núdzový vypínač . Nechajte zariadenie skontrolovať elektrikárom. Poškodený nabíjací kábel môže mať za následok vážne zranenia alebo smrteľné úrazy. Pred každým použitím skontrolujte, či nabíjací kábel nie je poškodený (napr. trhliny). Poškodený nabíjací kábel nepoužívajte.
- Kontakty na zástrčke T2 neskratujte. Môže to viesť k nebezpečným situáciám!
- Do zásuvných kontaktov nekladajte prsty ani ostré predmety.
- Zástrčku nikdy nedržte pod vodou a neponárajte do vody.
- Keď je nabíjací systém pripojený, nesmiete vozidlo čistiť ani umývať vysokotlakovým čističom, pretože zásuvné spojenie nie je tesné voči tlakovej vode.

## ● Špecifické bezpečnostné pokyny

- Pred uvedením do prevádzky zariadenie vykoná automatický autotest a skontroluje vnútorné komponenty, prípadné chybové prúdy, prepätie alebo podpätie a teplotu. Proces nabíjania je možný len vtedy, ak sú splnené všetky testovacie kritériá.
- Výrobok sa musí nainštalovať na konečnom mieste inštalácie.
- Ak sa zariadenie namontuje na verejne prístupnom stĺpe, odporúčame namontovať okolo stĺpa dodatočnú ochranu.
- Nepoužívajte adaptérové zástrčky alebo predlžovacie káble.
- Elektrické zariadenie určené na nabíjanie elektromobilov musí pred použitím skontrolovať elektroinštalatér.
- Zariadenie používajte len v prostredí s teplotou medzi -25 °C a 50 °C.
- Hoci je nástenný box  dimenzovaný pre bežné poveternostné podmienky, odporúčame chrániť ho pred priamym slnečným žiarením alebo extrémnymi poveternostnými podmienkami.
- Nástenný box  používajte len do výšky 2000 m nad morom.
- Mierne zvýšená teplota pri nabíjaní nie je chyba, ale je celkom normálna.
- Nástenný box  nevystavujte vlhkosti, vysokým teplotám a ohňu.
- Nástenný box  uchovávajte na suchom mieste a chráňte ho pred vlhkosťou a koróziou.
- Výrobok nepoužívajte v blízkosti silných elektromagnetických polí ani v priamom okolí mobilných telefónov.
- Nástenný box  nikdy nenechajte spadnúť.
- Nástenný box  je vhodný pre elektromobily so zástrčkou typu 2 (podľa EN 62196-2).
- Pri používaní nástenného boxu  dbajte na to, aby bola pevne pripojená pripojovacia zástrčka .

## ● Pred uvedením do prevádzky

**⚠ UPOZORNENIE: Tento postup môže vykonávať iba kvalifikovaný elektrikár s povolením!**

### Elektrické pripojenie:

Zaistenie nabíjacieho systému sa musí uskutočniť v súlade s príslušnými národnými predpismi. Je závislé napríklad od potrebného času vypnutia, vnútorného sieťového odporu, prierezu vodičov, dĺžky vedenia a nastaveného max. výkonu nabíjacieho systému. Jednotlivé fázy napájacieho napätia musia byť vždy zaistené ističmi vedenia, minimálne typu A (pri používaní v Holandsku alebo Taliansku dodatočne na



vstupnej strane s ochrannými zariadeniami proti chybnému prúdu typ A). Tieto by mali byť certifikované podľa IEC 60898-1, IEC 60947-2 alebo IEC 61009-1.

Keď sa má vykonať inštalácia v Holandsku alebo Taliansku, potrebujete prúdový chránič typu A. Tento by mal byť certifikovaný podľa IEC 61008-1, IEC 61009-1, IEC 60947-2 a IEC 62423. Pripojovacie káble by mali byť určené na prúd minimálne 16 A. V závislosti od dĺžky a krajiny inštalácie by mal elektrikár určiť vhodný prierez (napr: 2,5 mm<sup>2</sup>).



**POZOR:** Uistite sa, že elektrické vedenia, na ktoré sa pripája nástenný box **1**, sú bez napätia!

- Nástenný box **1** by sa mal namontovať podľa možnosti tak, aby bol chránený pred priamym dažďom, aby sa zabránilo napr. námraze, poškodeniam krúpami alebo podobne. Nástenný box **1** podľa možnosti nevystavujte priamemu slnečnému žiareniu.
- Nástenný box **1** by sa mal namontovať v blízkosti elektrických vedení, ktoré sú preň určené.
- Priskrutkujte kovovú zadnú časť **18** k stene pomocou rozperiek **17** a skrutiek **16**. Za týmto účelom sa môže kovová zadná časť **18** použiť ako šablóna (vrtacia schéma).
- Uvoľnite 7 skrutiek krytu zadnej strany **19**.
- Odstráňte kryt zadnej strany **20** a odložte ho nabok.
- Teraz zaveste nástenný box **1** na kovovú zadnú časť **18**. Závesné otvory **21** slúžia na uchytenie.
- Uvoľnite káblovú priechodku **27**.
- Prevedte pripojovacie vedenia cez káblovú priechodku **27**. Potom pripojovacie vedenia cez gumové vedenie **15** (použite opláštený kábel).
- Uvoľnite 2 skrutky **29** ráhového odľahčenia **28**.
- Prevedte elektrické káble popod ráhové odľahčenie **28**.
- Na elektrické napájanie sa nesmú používať jednotlivé žily. Môžu sa používať iba opláštené káble.
- Odplášťujte elektrické prírodné vedenie cca 50 mm.
- Odizolujte jednotlivé žily cca 7 mm.
- Spojte elektrické káble nasledovne: Zavedte pripojovacie vedenie do závitovej káblovej priechodky. Pripojte elektrický kábel L1 na skrutkovú svorku sieťovej prípojky L1 **30**. Pripojte elektrický kábel L2 na skrutkovú svorku sieťovej prípojky L2 **31**. Pripojte elektrický kábel L3 na skrutkovú svorku sieťovej prípojky L3 **32**. Pripojte elektrický kábel neutrálny na skrutkovú svorku neutrálnu **33**. Pripojte elektrický kábel ochranného vodiča na skrutkovú svorku ochranného vodiča **34**.

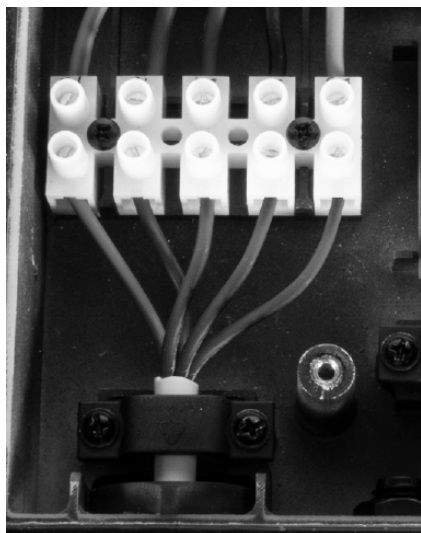

**!** **UPOZORNENIE:** Keď sa má zariadenie pripojiť len na jednej fáze, je potrebné použiť skrutkovú svorku sieťovej prípojky L1 [30](#).

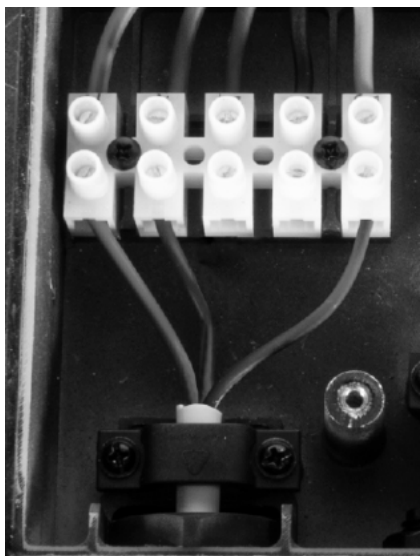

- Teraz utiahnite 2 skrutky [29](#) ľahového odľahčenia [28](#).
- Znova pevne priskrutkujte káblovú priechodku [27](#).

**!** **POZOR:** Jednostranné fázové zaťaženie:

- Ak sa v systémovej prepojení nástenných boxov (pri manažmente zaťaženia) súčasne nabíja jednofázovo viac vozidiel, môže dôjsť k nepriaznivému rozdeleniu prúdu medzi fázami. Preto sa musia nástenné boxy pripojiť so striedavým sledom fáz. Prvý nástenný box L1, L2, L3. Druhý nástenný box L2, L3, L1. Tretí nástenný box L3, L1, L2. Štvrtý nástenný box znova L1, L2, L3 atď.

## **Pripojenie energetického manažmentu:**

- Nástenný box [1](#) sa môže prevádzkovať s manažmentom zaťaženia/energetickým manažmentom. Umožňuje to pripojiť viaceré nástenné boxy v spojení s monitorovaním rozdelenia výkonu (manažment zaťaženia, Master/Slave).
- Ak sa musia k elektrickému napájaniu pripojiť viaceré nástenné boxy, sú potrebné nasledujúce spojenia na doske plošných spojov pre energetický manažment [15](#).
  - J102/J103 sa používajú na prispôbienie odporov v komunikácii RS485. Na zástrčke J102 sú Pin1 a Pin2 spojené s 2-pinovou krytkou. Ak sa musí nakonfigurovať rozhranie RS485 s vhodným odporom, presuňte 2-pinovú krytku z Pin1 a Pin2 na Pin2 a Pin3, aby ste ju spojili s vhodným odporom R100.
  - Rovnako sa môže J103 spojiť s prispôsobovacím odporom R101. Vo všeobecnosti potrebuje stroj Slave, ktorý je najviac vzdialený od stroja Master, prispôbienie odporu a J102/J103 sa musia súčasne spojiť s prispôsobovacím odporom.
  - Nasadzte krytky pinov nasledovne:  
So Smart Meter a s inštaláciou Master/Slave:

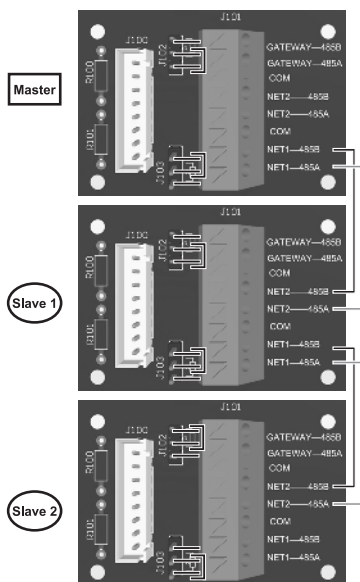

- Ak sa má k elektrickému napájaniu pripojiť len jeden nástenný box, nie sú nutné žiadne prispôsobenia. V stave pri daní je nástenný box nastavený na toto použitie. Bez Smart Meter a bez inštalácie Master/Slave:

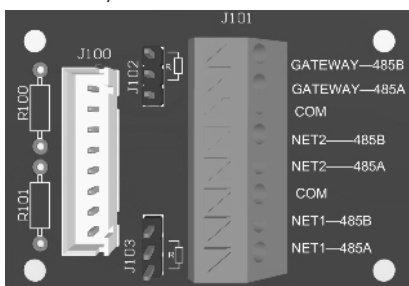

1. GATEWAY-485A /GATEWAY-485B sa použijú na spojenie Smart Meter Gateway.
2. NET1-485A/NET1-485B a NET2-485A/NET2-485B sa použijú na spojenie Master/Slave.
3. COM je spojené s kostrou sekundárnej strany.

- Znova pripevnite kryt zadnej strany **20** a upevnite ho pomocou 7 skrutiek krytu zadnej strany **19**.
- Teraz zveste nástenný box **1** z kovovej zadnej časti **18** a zaveste ho úplne cez kovovú zadnú časť **18** na stenu.
- Teraz zaskrutkujte 4 upevňovacie skrutky **6** cez nástenný box **1** na kovovú zadnú časť **18**.
- Skontrolujte, či nie je stlačený núdzový vypínač **5**. Môže sa odblokovávať otáčaním v smere pohybu hodinových ručičiek.
- Elektrické vedenie, na ktorom je pripojený nástenný box **1**, sa teraz môže zapnúť pod napätie.

**!** **POZOR:** Keď nebudete používať energetický manažment, funkciu Master/Slave alebo Smart Meter, zostanú voľné káblové priechodky pre energetický manažment **25a** a káblová priechodka pre Master/Slave **26**. Potom nechajte predmontované záslepky **25** na ich mieste, aby bola zaručená tesnosť zariadenia.

## Zobrazenie základných nastavení:

- Uvoľníte 4 skrtky krytu základného nastavenia **36** na boku nástenného boxu **1**.
- Odstráňte kryt základného nastavenia **35** a odložte ho nabok.
- Pomocou spínača rozpoznávania krytu **38** zariadenie automaticky rozpozná, že nie je k dispozícii kryt základných nastavení **35** a na digitálnej indikácii nabitia **3** zobrazí nastavenia.

## Nastavenie max. nabíjacieho prúdu:

- Nastavenie max. nabíjacieho prúdu. Aby sa nespustil žiadny istič (domová ochrana) nachádzajúci sa pred nástenným boxom **1**, musí sa nástenný box **1** nastaviť podľa zaistenia vedenia v budove. Nabíjací prúd nesmie byť v žiadnom prípade nastavený vyššie než samotné zaistenie vedenia. Pomocou otočného spínača max. nabíjacieho prúdu **42** sa nastavenie nabíjacieho prúdu vykoná nasledovne:

Kód otočného spínača <b>42</b>	3 fázy 400 V AC	1 fáza AC 230 V
0	6 A	9 A
1	10 A	9 A
2	13 A	13 A
3	16 A	16 A
4	32 A	32 A
5-9	/	/

## Nastavenie energetického manažmentu:

- Pri lokálnom manažmente zaťaženia sa navzájom prepoja viaceré nástenné boxy prostredníctvom zbernice RS485. Tieto nástenné boxy si rozdelia disponibilný celkový prúd. Externé riadenie pritom nie je nutné. Pri tomto lokálnom manažmente zaťaženia sa osoba, ktorá vykonáva uvedenie do prevádzky, nemusí starať o komunikáciu medzi nástennými boxami. Rešpektovať sa musia iba nižšie uvedené nastavenia.
- Energetický manažment (Master/Slave) sa nastaví pomocou otočného spínača Master/Slave **41** nasledovne:

Kód otočného spínača <b>41</b>	Funkcia RS485	Nástenný box č.
0	VYP	Nástenný box 1
1	MASTER	Nástenný box 2
2	SLAVE 1	Nástenný box 3
3	SLAVE 2	Nástenný box 4
4	SLAVE 3	Nástenný box 5
5	SLAVE 4	Nástenný box 6
6	SLAVE 5	Nástenný box 7
7	SLAVE 6	Nástenný box 8
8	SLAVE 7	Nástenný box 9
9	SLAVE 8	Nástenný box 10

Nastavenie 0 je výrobné nastavenie. Používa sa vtedy, keď sa má pripojiť len jeden nástenný box.

## Nastavenie Smart Meter Gateway:

- Táto adresa sa skladá nasledovne: Adresa = Addr1 x10 + Addr2

Addr1 x10	Addr2 x1	Adresa
0	0	0
0	1	1
...	...	...
0	9	9
1	0	10
1	1	11
...	...	...
9	9	99

## Aktualizácia softvéru:

- Aktualizáciu softvéru môže vykonávať iba vyškolený odborník. Uskutočňuje sa prostredníctvom USB portu [43](#) a tlačidla aktualizácie [37](#).

## Komunikácia Modbus:

Komunikácia prebieha prostredníctvom rozhrania RS485. Implementovaná je nasledujúca tabuľka registrov:

Imax					Remark
SOF (start of Frame)	DLC (data length)	address	data (uint32)	EOF (end of Frame)	The maximum household current
0x5AA5	0x08	0x00A8	IMAx	0xA55A	
Inow					
SOF (start of Frame)	DLC (data length)	address	data (uint32)	EOF (end of Frame)	The total occupied household current
0x5AA5	0x08	0x00A9	Inow	0xA55A	
Iset					
SOF (start of Frame)	DLC (data length)	address	data (uint32)	EOF (end of Frame)	The current set by grid/ smartmeter/PC
0x5AA5	0x08	0x00AA	Iset	0xA55A	

For example: 140 HEX (Hexadecimal) = 320 DEC (Decimal) = 32.0 Amp

## Deaktivácia prístupových oprávnení s kartou RFID:

Po továrenskom nastavení sa aktivuje karta RFID [44](#). Nástenný box [1](#) musí byť aktivovaný na nabíjanie pomocou karty RFID [44](#). Keď chcete natrvalo deaktivovať prístupové oprávnenie pomocou karty RFID [44](#), postupujte takto:

- Krátko stlačte tlačidlo [37](#)
- Na digitálnej indikácii nabitia [3](#) sa zobrazí tento obrázok:



- Krátko podržte kartu RFID **44** pri symbole **6a**.  
Na digitálnej indikácii nabitia **3** sa zobrazí tento obrázok:



- Teraz je natrvalo deaktivované prístupové oprávnenie pomocou karty RFID.

## Aktivácia prístupových oprávnení s kartou RFID:

Keď chcete natrvalo aktivovať prístupové oprávnenie pomocou karty RFID, postupujte takto:

- Krátko stlačte tlačidlo **37**
- Na digitálnej indikácii nabitia **3** sa zobrazí tento obrázok:

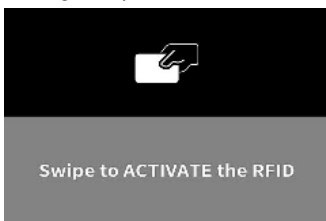

- Krátko podržte kartu RFID **44** pri symbole **6a**.
- Na digitálnej indikácii nabitia **3** sa zobrazí tento obrázok:

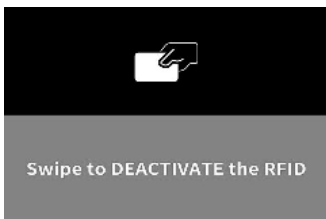

- Teraz je natrvalo aktivované prístupové oprávnenie pomocou **44** karty RFID.

## Opustenie základných nastavení:

- Umiestnite kryt základných nastavení **35** na jeho miesto.
- Priskrutkujte kryt základných nastavení **35** pomocou 4 skrutiek krytu základných nastavení **36** na boku nástenného boxu **1**.

- Prostredníctvom spínača rozpoznávania krytu **38** zariadenie rozpozná, že kryt základných nastavení **39** je na svojom mieste a opustí zobrazenie základných nastavení.

## ● Uvedenie do prevádzky

**!** **UPOZORNENIE:** Príliš vysoký nabíjací prúd môže poškodiť pripojovací kábel a spôsobiť požiar. **Rešpektujte údaje, ktoré sú platné pre vašu krajinu a dodržujte max. povolený nabíjací prúd.**

V prípade potreby sa kedykoľvek môže stlačiť núdzový vypínač **5**. Na digitálnej indikácii nabitia sa červenou farbou zobrazí „STOP“. Do pôvodného stavu sa dostanete tak, že otočíte núdzový vypínač **5** mierne proti smeru pohybu hodinových ručičiek.

### Spustenie procesu nabíjania:

- Odviňte úplne pripojovací kábel pre elektromobil **7**.
- Digitálna indikácia nabitia **3** indikuje, že ešte nie je pripojené žiadne vozidlo:



LED pásik **4** svieti na bielo a signalizuje, že neprebieha nabíjanie.

- Odstráňte ochranný kryt **9** zo zástrčky **8** na strane vozidla.
- Zasuňte zástrčku **8** na vozidle.

Digitálna indikácia nabitia **3** indikuje, že je pripojené vozidlo:



LED pásik **4** naďalej svieti na bielo.

Keď je zariadenie aktivované na prevádzku s kartou RFID, na digitálnej indikácii nabitia **3** sa zobrazí nasledujúci obrázok:

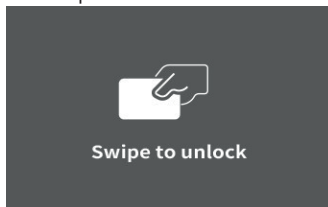

- Na pustenie nabíjania krátko podržte kartu RFID **44** pri symbole **6a**.  
Možné sú nasledujúce spätné hlásenia:
  1. Nástenný box pípane na 0,5 s: modul RFID nástenného boxu úspešne načítal kartu a identifikoval zodpovedajúcu kartu RFID. Nástenný box je teraz aktivovaný.
  2. Nástenný box pípa 0,15 s, zastaví sa na 0,2 s, opäť pípa 0,15 s: modul RFID nástenného boxu nedokázal identifikovať zodpovedajúcu kartu RFID.
  3. Nástenný box nevydáva žiadny akustický signál: Vzdialenosť je príliš veľká, kartu RFID nie je možné identifikovať/modul RFID nástenného boxu je poškodený/karta RFID je poškodená/nesprávna karta.
- Spustíte proces nabíjania vo vozidle, ak sa má nabíjanie uskutočniť okamžite, bez časovača vozidla.

## Výber nabíjacieho prúdu:

- Pri každom stlačení tlačidla [2] sa zobrazí iný prúd na nabíjanie (nabíjací prúd [10] na displeji [3]). Možný je výber nasledujúcich nabíjacích prúdov, keď je pripojená len jedna fáza:  
9 A (cca 2 kW pri 230 V)  
13 A (cca 3 kW pri 230 V)  
16 A (cca 4 kW pri 230 V)
- Keď sú pripojené tri fázy (trojfázový prúd), je možné zvoliť nasledujúce nabíjacie prúdy:  
6 A (cca 4 kW pri 400 V)  
10 A (cca 7 kW pri 400 V)  
13 A (cca 9 kW pri 400 V)  
16 A (cca 11 kW pri 400 V)
- Keď sa tlačidlo [2] nestlačí počas 5 sekúnd, výber je potvrdený. Vždy sa uloží naposledy zvolený nabíjací prúd.
- Proces nabíjania sa teraz spustí, ak je časovač nabíjania vozidla deaktivovaný. Digitálna indikácia nabitia [3] indikuje, že sa vozidlo nabíja:



LED pásik [4] bliká nepretržite v kruhu a signalizuje, že do vozidla prúdi energia.

V opačnom prípade sa proces nabíjania spustí v čase naprogramovanom vo vozidle. V tomto prípade digitálna indikácia nabitia [3] indikuje, že je pripojené vozidlo:



LED pásik [4] naďalej svieti na bielo.

Niektoré vozidlá najskôr vykonajú niekoľko sekúnd skúšobné nabíjanie. V tomto prípade digitálna indikácia nabitia [3] indikuje, že nástenný box [1] je pripravený na nabíjanie v čase, ktorý je naprogramovaný vo vozidle:



Ostatné vozidlá spotrebúvajú veľmi nízky nabíjací prúd až do skutočného nabíjania v čase, ktorý je naprogramovaný vo vozidle. V tomto prípade digitálna indikácia nabitia [3] už teraz indikuje, že vozidlo sa nabíja:





LED pásik **4** blinká nepretržite v kruhu a signalizuje, že do vozidla prúdi energia (ktorá je však takmer nulová).

Digitálna indikácia nabitia **3** zobrazuje čas nabíjania **13**, nabitú energiu **14** a nabíjací výkon **15**.

Indikácia dodanej energie je rovnocenná s elektromerom. Hodnota sa však neukladá a musí sa načítať po každom nabití.

## Ukončenie procesu nabíjania a odpojenie od vozidla:

Proces nabíjania sa automaticky ukončí v čase, ktorý je naprogramovaný vo vozidle. Digitálna indikácia nabitia **3** indikuje, že proces nabíjania je ukončený:



LED pásik **4** svieti v celej oblasti na zeleno.

Ak je časovač nabíjania vozidla deaktivovaný, ukončíte proces nabíjania vo vozidle.

Proces nabíjania sa zastaví. Digitálna indikácia nabitia **3** indikuje, že proces nabíjania je ukončený:



LED pásik **4** naďalej svieti na bielo.

Nabíjací prúd je možné znovu zvoliť do 5 sekúnd stlačením tlačidla **2**.

Ak však chcete odpojiť nástenný box **1** od vášho vozidla, postupujte nasledovne:

- Ukončíte proces nabíjania vo vozidle.
- Odpojte zástrčku **8** z vozidla a nasadíte kryt **9** na zástrčku **8**.
- Pripojovací kábel pre elektromobil **7** navíňte bez zalomení.
- Nástenný box **2** sa prepne po cca 15 minútach automaticky do pohotovostného režimu, keď sa nestlačí tlačidlo **1**.

## Výpadok napájania:

V prípade výpadku napájania sa po obnovení napájania automaticky pokračuje v nabíjaní (aj keď je karta RFID aktivovaná).

## Nabíjanie sa nespustí:

Podľa normy je možné vozidlá nabíjať nabíjacím prúdom 6 A (1,3 kW jednofázovo alebo 4 kW trojfázovo). Niektoré vozidlá však na začatie nabíjania vyžadujú aspoň 8 A.

## Nie je dosiahnutý nastavený nabíjací výkon:

Nabíjací výkon určuje elektromobil, nie nástenný box! Mnohé elektromobily majú obmedzený maximálny nabíjací výkon. Nabíjací výkon, ktorý je nastavený na nástennom boxe, nie je potom možné dosiahnuť.

## Nástenný box sa nenabíja tromi fázami:

Niektoré elektromobily majú zabudovaný regulátor nabíjania, ktorý nabíja iba jednu alebo dvoma fázami. Vozidlo samo určuje, koľko fáz sa použije na nabíjanie. Aj keď je nástenný box pripojený k trojfázovej sústave, nabíjanie bude prebiehať len s jednou alebo dvoma fázami.

## ● Chybové hlásenia

Chyba	Význam	Riešenie
ERROR 1	Teplota je príliš vysoká. (v telesa teplota presiahla 75 °C)	Automatické obnovenie nabíjania, keď teplota telesa klesne pod 70 °C.
ERROR 3	Nabíjací prúd je príliš vysoký (počas 5 sekúnd je nabíjací prúd o 10 % vyšší ako nastavená hodnota)	Odpojte zariadenie od vozidla. Potom znovu spustíte proces nabíjania.
ERROR 4	Nabíjací prúd je príliš vysoký (počas 1,5 sekundy je nabíjací prúd o 100% vyšší ako nastavená hodnota)	Odpojte zariadenie od vozidla. Potom znovu spustíte proces nabíjania.
ERROR 5	Chybový prúd (chybový prúd je väčší ako 6 mA DC alebo 30 mA AC)	Automatické obnovenie nabíjania, keď nie je k dispozícii zvyškový prúd.
ERROR 6	Autotest zlyhal	Odpojte zariadenie od vozidla a prúdovej siete. Potom znovu spustíte proces nabíjania. Keď sa chyba opakuje, pošlite nabíjačku na opravu predajcovi.
ERROR 7	Podpätie (vstupné napätie je na 5 s nižšie ako 180 V)	Automatické obnovenie nabíjania, keď napätie stúpne nad 190 V do 5 sekúnd.
ERROR 8	Prepätie (vstupné napätie je počas 5 sekúnd vyššie ako 275 V)	Automatické obnovenie nabíjania, keď napätie klesne pod 265 V do 5 sekúnd.
ERROR 9	Chyba kontaktu relé	Odpojte zariadenie od vozidla a prúdovej siete. Potom znovu spustíte proces nabíjania.
ERROR 10	Interná chyba komponentu (relé)	Odpojte zariadenie od vozidla a prúdovej siete. Pošlite nabíjačku na opravu predajcovi.
ERROR 11	Teplota nabíjacieho kábla je príliš vysoká (nad 80 °C)	Automatické obnovenie nabíjania, keď teplota kábla klesne pod 70 °C.
ERROR 13	Chybný test PE	Skontrolujte ochranný vodič alebo káble PE.
ERROR 14	Napätie CP chybné	Odpojte zariadenie od vozidla. Potom znovu spustíte proces nabíjania.
ERROR 15	Skratový kábel (CP alebo PE)	Odpojte zariadenie od vozidla. Potom znovu spustíte proces nabíjania.
ERROR 16	Chyba fázy	Odpojte zariadenie od vozidla a prúdovej siete. Skontrolujte všetky prípojky. Potom znovu spustíte proces nabíjania.



Chyba	Význam	Riešenie
ERROR 17	Strata fázy	Odpojte zariadenie od vozidla a prúdovej siete. Skontrolujte všetky prípojkky. Potom znovu spustíte proces nabíjania.
ERROR 19	Chyba RS485 Master	Iba jedno zariadenie sa môže nastaviť ako Master.
ERROR 20	Chyba RS485 Slave. Vypadlo spojenie s nabíjačkou Master.	Skontrolujte káble RS485 a tiež skontrolujte, či je zapnutá nabíjačka Master.
ERROR 21	Chyba adresy RS485	Skontrolujte nastavenie. Možno bude potrebné vymeniť dosku plošných spojov.
ERROR 22	Skontrolujte prúd	Odpojte zariadenie od vozidla a prúdovej siete. Potom znovu spustíte proces nabíjania. Keď sa chyba opakuje, pošlite nabíjačku na opravu predajcovi.

## ● Čistenie

**⚠ POZOR: Zariadenie sa nesmie ponoriť do vody. V prípade prieniku vlhkosti do vnútra zariadenia hrozí nebezpečenstvo poranenia zásahom elektrickým prúdom.**

- Nepoužívajte žiadne čistiace prostriedky a rozpúšťadlá. Zariadenie by ste mohli natrvalo poškodiť.
- Kryt a príslušenstvo zariadenia udržiavajte v čistote.
- Na čistenie zariadenia a príslušenstva používajte vlhkú utierku alebo jemnú kefku.

## ● Skladovanie

- Zariadenie uchovávajte na suchom mieste mimo dosahu detí.
- Dbajte na to, aby sa nabíjací kábel  nezalomil, aby ste predišli poškodeniam.
- Zariadenie odložte do úložného puzdra, ktoré je na to určené .

## ● Informácie o ochrane životného prostredia a likvidácii



**ELEKTRICKÉ ZARIADENIA NEVYHADZUJTE DO KOMUNÁLNEHO ODPADU!  
RECYKLÁCIA SUROVÍN NAMIESTO LIKVIDÁCIE ODPADU!**



Podľa európskej smernice 2012/19/EÚ sa použité elektrické spotrebiče musia zbierať oddelene a recyklovať ekologickým spôsobom. Symbol prečiarknutého odpadkového koša na kolieskach znamená, že toto zariadenie by sa po skončení životnosti nemalo likvidovať spolu s komunálnym odpadom. Zariadenie je potrebné odovzdať na zriadených zberných miestach, v recyklačných strediskách alebo v spoločnostiach na likvidáciu odpadu. Vaše chybné zaslané zariadenia zadarmo zlikvidujeme. Okrem toho sú distribútori elektrických a elektronických zariadení a distribútori potravín povinní ich prevziať späť. Lidl vám ponúka možnosti vrátenia priamo na pobočkách a predajniach. Vrátenie a likvidácia sú pre vás bezplatné. Pri kúpe nového zariadenia máte právo bezplatne vrátiť zodpovedajúce staré zariadenie. Okrem toho máte možnosť, nezávisle od kúpy nového zariadenia, bezplatne odovzdať (až tri) staré zariadenia, ktoré nie sú väčšie ako 25 cm. Pred odovzdaním vymažte všetky osobné údaje. Pred vrátením odstráňte batérie alebo akumulátory, ktoré nie sú v zariadení vstavané, ako aj žiarovky, ktoré je možné vybrať bez ich zničenia, a odneste ich do separovaného zberu.



Batérie s obsahom škodlivín sú označené vedľa uvedenými symbolmi, ktoré upozorňujú na zákaz likvidácie s komunálnym odpadom. Označenia základných ťažkých kovov: Cd = kadmium, Hg = ortuť, Pb = olovo.

Použité batérie odovzdajte na zbernom mieste vo vašom meste/obci alebo u vášho predajcu. Splníte si tak zákonné povinnosti a prispějete k ochrane životného prostredia.



Všímajte si označenie na rôznych obalových materiáloch a triedte ich podľa typu každý zvlášť. Obalové materiály sú označené skratkami (a) a číslami (b) s týmto významom: 1 – 7: plasty, 20 – 22: papier a lepenka, 80 – 98: kompozitné materiály.

## ● Originálne EÚ vyhlásenie o zhode

My,

**C. M. C. GmbH Holding**

Zodpovedný za dokumenty:

Dr. Christian Weyler

Katharina-Loth-Str. 15

66386 St. Ingbert

Nemecko

vyhlasujeme na vlastnú zodpovednosť, že výrobok

**Nástenný box 11KW**

IAN: **424669\_2301**

Číslo výrobku: **2607**

Rok výroby: **2023/42**

Model: **USWB 11 A2**

spĺňa základné požiadavky na ochranu, ktoré sú stanovené v európskych smerniciach

**Smernica o nízkom napätí:**

(2014/35/EÚ)

**Smernica RoHS:**

(2011/65/EÚ)+(2015/863/EÚ)

**Smernica RED:**

(2014/53/EÚ)

a ich úpravami.

Vyššie popísaný predmet vyhlásenia spĺňa predpisy smernice 2011/65/EÚ Európskeho parlamentu a rady zo dňa 08. júna 2011 o obmedzení používania určitých nebezpečných látok v elektrických a elektronických zariadeniach.

Pri posudzovaní zhody boli použité nasledujúce harmonizované normy:

**IEC/EN 61851-1:2019**

**IEC/EN 61851-21-2:2021**

**IEC 62955:2018**

**EN/IEC 61008-1:2014**

**ETSI EN 300330 V2.1.1 (2017-02)**

**ETSI EN 301 489-1 V2.2.3 (2019-11)**

**ETSI EN 301 489-3 V2.1.1 (2019-03)**

C.M.C. GmbH Holding  
Katharina-Löth-Straße 15  
66386 St. Ingbert  
Tel. +49 6894 99897-50  
Fax +49 6894 99897-29

Dr. Christian Weyler  
- Zabezpečenie kvality -

## ● Informácie o záruke a servise

### Záruka spoločnosti C. M. C. GmbH Holding

Vážená zákazníčka, vážený zákazník,  
na toto zariadenie získavate záruku 3 roky od dátumu kúpy. V prípade nedostatkov tohto výrobku máte voči predajcovi výrobku zákonom stanovené práva. Tieto zákonné práva nie sú našimi nižšie uvedenými záručnými podmienkami nijakým spôsobom obmedzené.

### ● Záručné podmienky

Záručná lehota začína plynúť dňom kúpy. Starostlivo si uschovajte originálny doklad o kúpe. Budete ho potrebovať ako doklad o zakúpení výrobku. Ak sa v priebehu 3 rokov od dátumu kúpy tohto zariadenia vyskytne chyba materiálu alebo výrobná chyba, zariadenie vám bezplatne opravíme alebo vymeníme – podľa nášho zväženia. Podmienkou poskytnutia tohto záručného plnenia je, že v rámci 3-ročnej lehoty predložíte chybné zariadenie a doklad o kúpe (pokladničný lístok) a písomnou formou stručne popíšete, v čom pozostáva nedostatok a kedy sa vyskytol.

Pokiaľ je táto chyba krytá našou zárukou, vrátime vám opravený alebo nový výrobok. Opravou alebo výmenou výrobku nezačína plynúť nová záručná lehota.

### ● Záručná doba a zákonný nárok na reklamáciu

Záručná doba sa následkom záručného plnenia nepredlžuje. To platí aj pre vymenené a opravené diely. Poškodenia a nedostatky, ktoré sa vyskytli už pri kúpe, sa musia nahlásiť ihneď po vybalení. Opravy po uplynutí záručnej doby sú spoplatnené.

### ● Rozsah záruky

Zariadenie bolo starostlivo vyrobené podľa prísnych kvalitatívnych noriem a pred distribúciou dôkladne odskúšané.

Záručné plnenie sa vzťahuje na materiálové alebo výrobné chyby. Táto záruka sa nevzťahuje na časti výrobku, ktoré sú vystavené bežnému opotrebovaniu, a preto sa môžu považovať za spotrebné diely, ani na poškodenia citlivých dielov, napr. spínače, akumulátory alebo diely zo skla. Táto záruka zaniká, ak sa výrobok používa nesprávne alebo v poškodenom stave, alebo ak bola nesprávne vykonávaná údržba. Pre správne používanie výrobku je potrebné presne dodržiavať všetky pokyny obsiahnuté výlučne v tomto preklade originálneho návodu na obsluhu. Je potrebné bezpodmienečne zabrániť účelom použitia a konaniam, od ktorých preklad originálneho návodu na obsluhu odrádza alebo pred ktorými varuje.

Výrobok je určený len na súkromné a nie komerčné použitie. V prípade nesprávnej alebo neodbornej manipulácie, použitia násilia a v prípade zásahov, ktoré nevykonala naša autorizovaná servisná pobočka, záruka zaniká.

## ● Postup v prípade poškodenia v záruke

Aby sme vašu žiadosť mohli čo najrýchlejšie vybaviť, postupujte podľa nasledujúcich pokynov: V prípade akýchkoľvek otázok si pripravte pokladničný blok a číslo výrobku (napr. IAN) ako doklad o kúpe. Číslo výrobku je uvedené na typovom štítku, gravúre, titulnej strane vášho návodu (vľavo dole) alebo na nálepke na zadnej alebo spodnej strane. V prípade výskytu funkčných chýb alebo iných nedostatkov najskôr telefonicky alebo e-mailom kontaktujte nižšie uvedené servisné oddelenie. Výrobok, ktorý bol zaregistrovaný ako chybný, môžete potom spolu s dokladom o kúpe (pokladničným blokom) a informáciou, o aký druh nedostatku ide a kedy sa vyskytol, bezplatne zaslať na adresu servisu, ktorá vám bola oznámená.

**!** **UPOZORNENIE:** Túto príručku a mnohé ďalšie príručky, produktové videá a softvér si môžete stiahnuť na adrese [www.lidl-service.com](http://www.lidl-service.com).



Pomocou tohto QR kódu sa dostanete priamo na stránku Lidl-Service ([www.lidl-service.com](http://www.lidl-service.com)) a zadaním výrobného čísla (IAN) 424669 môžete otvoriť zodpovedajúci návod na obsluhu.

## ● Servis

**Tu sú naše kontaktné údaje:**

### SK

Názov: C. M. C. GmbH  
Internetová adresa: [www.cmc-creative.de](http://www.cmc-creative.de)  
E-mail: [service.sk@cmc-creative.de](mailto:service.sk@cmc-creative.de)  
Telefón: 0850 232001  
Sídlo: Nemecko

**IAN 424669\_2301**

Upozorňujeme, že nasledujúca adresa nie je adresou servisu. Kontaktujte najprv hore uvedené servisné miesto.

### Adresa:

**C. M. C. GmbH Holding**  
Katharina-Loth-Str. 15  
DE-66386 St. Ingbert  
NEMECKO

### Objednávanie náhradných dielov:

[www.ersatzteile.cmc-creative.de](http://www.ersatzteile.cmc-creative.de)

<b>Tabla de pictogramas utilizados</b> .....	Página	159
<b>Introducción</b> .....	Página	160
Uso adecuado.....	Página	160
Volumen de entrega.....	Página	160
Equipamiento.....	Página	161
Datos técnicos.....	Página	162
<b>Indicaciones de seguridad</b> .....	Página	163
<b>Indicaciones de seguridad específicas</b> .....	Página	165
<b>Antes de la puesta en funcionamiento</b> .....	Página	166
<b>Puesta en funcionamiento</b> .....	Página	172
<b>Mensajes de error</b> .....	Página	175
<b>Limpieza</b> .....	Página	177
<b>Almacenamiento</b> .....	Página	177
<b>Indicaciones medioambientales y de desecho de residuos</b> .....	Página	177
<b>Traducción de la declaración de conformidad original UE</b> .....	Página	178
<b>Información sobre la garantía y el servicio posventa</b> .....	Página	179
Condiciones de la garantía.....	Página	179
Periodo de garantía y reclamaciones por defectos estipuladas por ley.....	Página	179
Cobertura de la garantía.....	Página	179
Proceso en caso de garantía.....	Página	179
<b>Servicio</b> .....	Página	180

● <b>Tabla de pictogramas utilizados</b>			
	¡Leer el manual de instrucciones!	<b>ta = 50 °C</b>	Temperatura ambiente de diseño máxima 50 °C
	¡Observar las advertencias e indicaciones de seguridad!		¡Advertencia de descarga eléctrica! ¡Peligro de muerte!
	Nota	<b>50 Hz</b>	Frecuencia 50 hertzios
	Usted está obligado por ley a separar los aparatos así señalizados de los residuos urbanos sin clasificar. La eliminación con la basura doméstica está prohibida.		¡No elimine los dispositivos eléctricos en la basura doméstica!
V~	Tensión alterna en voltios		¡Elimine el embalaje y el aparato de forma respetuosa con el medio ambiente!
	Clase de protección I	<b>IP65</b>	Tipo de protección
	Material de embalaje – cartón especial		Fabricado a partir de material reciclado

# WALLBOX DE 11 KW USWB 11 A2

## ● Introducción



¡Enhorabuena! Ha optado por un producto de alta calidad. Familiarícese con el producto antes de la primera puesta en funcionamiento. Para ello, lea detenidamente el siguiente manual de instrucciones y las indicaciones de seguridad. Guarde el presente manual de instrucciones de forma que siempre esté disponible para los usuarios.



**¡MANTENER FUERA DEL ALCANCE DE LOS NIÑOS!**



**NOTA:** El cargador es apto únicamente para vehículos híbridos y eléctricos con conector tipo 2.

## ● Uso adecuado

Con este wallbox pueden cargarse vehículos híbridos y eléctricos, en lo sucesivo «vehículos», en un cable eléctrico previsto para tal fin. No está permitido ningún otro uso por lo que se considerará inadecuado. El wallbox [1] solo es seguro si se tiene en cuenta lo que se recoge en este manual de usuario y la documentación del vehículo. Lea este manual de usuario y la documentación del vehículo antes de usar el wallbox [1]. Tenga en cuenta las instrucciones descritas durante el uso del wallbox [1]. La inobservancia puede provocar daños materiales y lesiones a personas, como descargas eléctricas, cortocircuitos o incendios. El manual de instrucciones forma parte de este producto. Adjunte toda la documentación en caso de entregar el producto a terceros. Emplee el aparato únicamente de la forma descrita y para las aplicaciones indicadas. Cualquier aplicación que se desvíe del uso previsto está prohibida y es potencialmente peligrosa. Los daños derivados del incumplimiento de lo descrito y la aplicación errónea no están cubiertos por la garantía y están excluidos de la responsabilidad del fabricante.



**NOTA:** Solo un técnico electricista autorizado puede instalar, reparar o realizar el mantenimiento del producto. En este contexto se deberán cumplir todas las disposiciones municipales, regionales y nacionales vigentes en materia de instalaciones eléctricas. La conexión del wallbox [1] al suministro eléctrico debe ser ejecutada por un técnico electricista. Los técnicos electricistas cualificados deben haber leído y entendido el manual de instrucciones y cumplir las indicaciones que contiene.

El aparato ha sido desarrollado para el uso privado no siendo apto para el uso comercial o industrial. La puesta en funcionamiento debe ser realizada siempre por personas capacitadas. Este uso comercial anula la garantía.

Recuerde que puede ser necesario registrarse en la compañía eléctrica que corresponda en función del país y del lugar de instalación [1] regional del wallbox. Asegúrese de que las personas no autorizadas no tengan acceso al sistema de carga.

## ● Volumen de entrega

- 1 wallbox
- 1 manual de usuario
- 4 tornillos de fijación
- 4 tacos
- 3 tarjetas RFID



## ● Equipamiento

**!** **NOTA:** Compruebe siempre que el volumen de entrega esté completo y que el wallbox **1** se encuentre en perfecto estado inmediatamente después de desembalarlo. No use el aparato si presenta desperfectos.

Véanse al respecto las fig. A, B, C, D y E:

<b>1</b>	Wallbox
<b>2</b>	Tecla
<b>3</b>	Indicador de carga digital
<b>4</b>	Línea LED
<b>5</b>	Interruptor de parada de emergencia
<b>6</b>	4 tornillos de fijación de wallbox
<b>6a</b>	Símbolo
<b>7</b>	Cable de conexión de coche eléctrico
<b>8</b>	Conector T2
<b>9</b>	Tapa de cobertura
<b>10</b>	Ajuste de corriente de carga
<b>11</b>	Conexión
<b>12</b>	Fases / tensión de carga / corriente de carga
<b>13</b>	Tiempo de carga
<b>14</b>	Energía alimentada
<b>15</b>	Potencia de carga
<b>16</b>	Tornillos de fijación de parte trasera metálica
<b>17</b>	Tacos
<b>18</b>	Parte trasera metálica
<b>19</b>	7 tornillos de tapa de parte trasera
<b>20</b>	Tapa de parte trasera
<b>21</b>	Agujeros de enganche
<b>22</b>	Interfaz maestro/esclavo de gestión energética
<b>23</b>	2 tornillos de descarga de tracción de interfaz
<b>24</b>	Descarga de tracción de interfaz
<b>25</b>	Tapón ciego

26	Boquilla de paso maestro/esclavo
27	Boquilla de paso líneas 230/400 V
28	Descarga de tracción líneas 230 /400 V
29	2 tornillos de descarga de tracción de líneas 230 /400 V
30	Borne de tornillos de conexión de red L1
31	Borne de tornillos de conexión de red L2
32	Borne de tornillos de conexión de red L3
33	Borne de tornillos de conexión de red neutro
34	Borne de tornillos de conductor protector
35	Cubierta de ajustes básicos
36	4 tornillos de cubierta de ajustes básicos
37	Tecla actualización
38	Interruptor de detección de cubierta
39	Interruptor giratorio dirección contador inteligente
40	Interruptor giratorio dirección contador inteligente x10
41	Interruptor giratorio maestro/esclavo
42	Interruptor giratorio corriente de carga máx.
43	Puerto USB actualización
44	Tarjeta RFID

**!** **NOTA:** El término «producto» o «aparato» empleado en el siguiente texto se refiere al wallbox **1** mencionado en este manual de usuario.

## ● Datos técnicos

Modelo:	USWB 11 A2
Temperatura operativa:	-25 °C – 50 °C
Tensión de entrada:	230 V~ 50 Hz
Corriente de entrada máx.:	16 A
Tensión de salida:	230 V~ 50 Hz
Corriente de salida máx.:	16 A
Potencia de carga máx.:	3,7 kW (monofásica) / 11 kW (trifásica)
Longitud total:	500 cm
Tipo de protección de la carcasa:	IP65

Detección de diferencial:	30 mA CA
Detección de diferencial:	6 mA CC
Clase de protección:	I
Conector de salida:	T2 (según EN 62196-2)

**!** **NOTA:** El desarrollo posterior puede hacer que se realicen modificaciones técnicas y ópticas sin previo aviso. Por este motivo, todas las medidas, indicaciones y datos de este manual de usuario se ofrecen sin garantías. Esto hace que no puedan hacerse valer derechos legales derivados del manual de usuario.

## ● Indicaciones de seguridad

**!** **LEA EL MANUAL DE INSTRUCCIONES ATENTAMENTE ANTES DE USAR EL APARATO. ¡ESTE FORMA PARTE DEL APARATO Y DEBE ENCONTRARSE DISPONIBLE EN TODO MOMENTO!**

En este apartado se tratan las normas de seguridad básicas para el trabajo con el aparato.

### **Seguridad de las personas:**

- Mantenga a los niños y los animales alejados del wallbox .
- Vigile a los niños para asegurarse de que no jueguen con el aparato.
- En el área de trabajo, el usuario es responsable de los daños que pudieran sufrir otras personas durante el uso del aparato.
- Guarde el aparato fuera del alcance de los niños.
- Las personas portadoras de marcapasos o desfibriladores deben consultar primero al fabricante del aparato antes de utilizar sistemas de carga para trabajar o permanecer en estas instalaciones, p. ej., al hacer labores de mantenimiento o subsanar averías.

**!** De este modo, se previenen los daños en el aparato y las posibles lesiones a personas derivadas de los mismos:

### **Trabajo con el aparato:**

- Antes de poner en funcionamiento el aparato compruebe que no presenta daños y úselo únicamente si se encuentra en perfecto estado.
- No sumerja el aparato en agua. ¡Existe peligro de descarga eléctrica!
- No deje el aparato expuesto a altas temperaturas exteriores. El aparato podría sufrir daños irreparables.
- No use el aparato cerca de líquidos o gases inflamables. No aspire vapores calientes. ¡La inobservancia puede conllevar peligro de incendios y explosiones!

- Apague el aparato y desconéctelo de la toma de corriente:
- si realiza trabajos de limpieza;
- si el cable de conexión está dañado;
- tras la introducción de cuerpos extraños o en el caso de ruidos fuera de lo normal.
- Emplee únicamente accesorios suministrados y recomendados por el fabricante.
- No desmonte ni modifique el wallbox [1], el cable de conexión del coche eléctrico [7] ni el conector T2 [8]. Este aparato siempre debe ser reparado por un técnico electricista.
- No use el aparato en zonas con peligro de explosión, p. ej., cerca de líquidos, gases o polvo inflamables.
- No exponga el aparato al calor.
- No lo almacene en lugares en los que la temperatura pueda superar los 70 °C.
- No conecte el cable de carga a cables de red defectuosos o inadecuados que, p. ej., no hayan sido diseñados para la correspondiente carga continua.
- No pise ni conduzca por encima de los conectores, el cable de carga y las líneas de conexión.
- No atrape ni doble los cables de carga y conexión.
- No toque el conector con las manos mojadas.
- Coloque siempre la tapa de cobertura [9] al conector [8] si el aparato no se está utilizando.
- El aparato no debe emplearse si el funcionamiento correcto conforme a las indicaciones no es posible. Solicite consejo al fabricante, el proveedor responsable o un electricista.
- Solo un técnico electricista puede conectar y ajustar el aparato.

 **¡CUIDADO!** Formas de impedir que se produzcan accidentes y lesiones por descarga eléctrica:







### **Seguridad eléctrica:**

- No se permite el uso de adaptadores ni de adaptadores de reajuste. No se permite el uso de alargadores.
- No transporte el aparato por el cable. Proteja el cable del calor, el aceite y los bordes afilados.
- Pulse el interruptor de parada de emergencia de inmediato en caso de que el cable esté dañado [5].

Encargue a un electricista que revise el aparato. Un cable de carga dañado puede provocar lesiones graves e, incluso, la muerte. Compruebe si el cable de carga presenta daños (p. ej., grietas) antes de cada uso. No utilice el cable de carga si está dañado.

- No ponga los contactos del conector T2 en cortocircuito.  
¡Esto podría dar lugar a situaciones peligrosas!
- No introduzca los dedos ni objetos afilados en los contactos enchufables.
- No coloque los conectores bajo agua ni los sumerja en ella.
- Cuando el vehículo esté conectado al sistema de carga, no esté permitido limpiarlo ni lavarlo con un limpiador a alta presión ya que la conexión del enchufe no es resistente al agua a presión.

## ● Indicaciones de seguridad específicas

- Antes del funcionamiento, el aparato realiza una autocomprobación automática y comprueba los componentes internos y la existencia de posibles corrientes residuales, sobretensión o subtensión y la temperatura.  
El proceso de carga solo puede llevarse a cabo si se satisfacen todos los criterios de prueba.
- El producto debe instalarse en su emplazamiento definitivo.
- Si el aparato se coloca en un poste de acceso público, resulta recomendable disponer de una protección adicional alrededor del poste.
- No emplee enchufes adaptadores ni alargadores.
- La instalación eléctrica prevista para la carga de coches eléctricos debe ser revisada por un electricista antes del uso.
- Emplee el aparato únicamente a una temperatura ambiente de entre -25 °C y 50 °C.
- Aunque el wallbox  está diseñado para condiciones meteorológicas normales, recomendamos protegerlo frente a la radiación solar directa y las condiciones meteorológicas extremas.
- Emplee el wallbox  solo hasta una altura máxima de 2000 m sobre el nivel del mar.
- Un ligero aumento de la temperatura durante el proceso de carga no es signo de fallo funcional, sino completamente normal.
- Mantenga el wallbox  alejado de la humedad, las altas temperaturas y el fuego.
- Guarde el wallbox  en un lugar seco y protéjalo de la humedad y la corrosión.
- No utilice el producto cerca de campos electromagnéticos intensos ni en las inmediaciones directas de teléfonos móviles.
- No deje caer el wallbox .
- El wallbox  se puede emplear para coches eléctricos con conectores tipo 2 (según EN 62196-2).

- Durante el uso del wallbox **1**, asegúrese de que el conector **8** esté firmemente insertado.

## ● Antes de la puesta en funcionamiento

**⚠ NOTA: ¡Solo un técnico electricista autorizado puede llevar a cabo este proceso!**

### Conexión eléctrica:

La protección por fusible del sistema de carga debe efectuarse cumpliendo las correspondientes disposiciones nacionales. Depende, entre otros aspectos, del tiempo de desconexión requerido, la resistencia interna de la red, la sección del conductor, la longitud de línea y la potencia máx. ajustada del sistema de carga. Cada una de las fases de la tensión de alimentación se debe proteger con los respectivos interruptores magnetotérmicos, como mínimo del tipo A (en caso de uso en los Países Bajos o Italia incorpore además dispositivos diferenciales del tipo A en el lado de entrada). Estos dispositivos deben estar certificados conforme a IEC 60898-1, IEC 60947-2 o IEC 61009-1.

Si el producto se instala en los Países Bajos o Italia, se requiere un interruptor diferencial del tipo A. Este debe estar certificado conforme a IEC 61008-1, IEC 61009-1, IEC 60947-2 y IEC 62423. Las líneas de conexión deberían estar diseñadas para una corriente mínima de 16 A. El electricista deberá determinar la sección transversal (p. ej.: 2,5 mm<sup>2</sup>) en función de la longitud y el país de instalación.

**⚠ CUIDADO:** Asegúrese de que las líneas de corriente a las que se conecta el wallbox **1** estén sin tensión.

- A ser posible, el wallbox **1** debería montarse protegido de la lluvia directa para evitar la congelación por hielo, daños por granizo o similares. No exponga el wallbox **1** a la radiación solar directa en la medida de lo posible.
- El wallbox **1** debería montarse cerca de las líneas de corriente previstas para un wallbox.
- Atornille la parte trasera metálica **18** usando tacos **17** y tornillos **16** a la pared. La parte trasera metálica **18** se puede utilizar como guía (plantilla de taladros).
- Afloje los 7 tornillos de la tapa de la parte trasera **19**.
- Retire la tapa de la parte trasera **20** y déjela a un lado.
- Cuelgue entonces el wallbox **1** en la parte trasera metálica **18**. Los agujeros de enganche sirven **21** de alojamiento.
- Afloje la boquilla de paso **27**.
- Introduzca las líneas de conexión por la boquilla **27**. A continuación, pase las líneas de conexión por la boquilla de goma **15** (utilice un cable con aislamiento).
- Afloje los 2 tornillos **29** de la descarga de tracción **28**.
- Inserte los cables eléctricos por debajo de la descarga de tracción **28**.
- No se pueden utilizar conductores individuales para la toma de corriente. Solo se pueden utilizar cables con aislamiento.
- Retire el aislamiento de la línea eléctrica de alimentación aprox. 50 mm.
- Pele los conductores individuales aprox. 7 mm.
- Conecte los cables eléctricos de la siguiente manera: Inserte la línea de conexión en el racor para el cable.  
Conecte el cable eléctrico L1 al borne de tornillos de la conexión de red L1 **30**.  
Conecte el cable eléctrico L2 al borne de tornillos de la conexión de red L2 **31**.  
Conecte el cable eléctrico L3 al borne de tornillos de la conexión de red L3 **32**.  
Conecte el cable eléctrico neutro al borne de tornillos de neutro **33**.  
Conecte el cable eléctrico del conductor protector al borne de tornillos del conductor protector **34**.

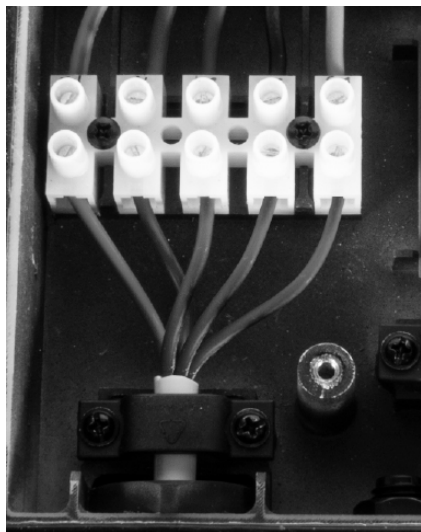

**!** **NOTA:** Si el aparato solo se debe conectar a una fase, se deberá utilizar el borne de tornillos de la conexión de red L1 **30**.

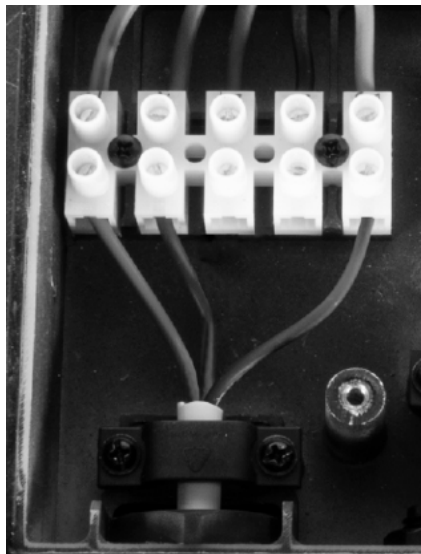

- Apriete ahora los 2 tornillos **29** de la descarga de tracción **28**.
- **!** Vuelva a atornillar la boquilla de paso **27** firmemente.
- **!** **CUIDADO:** Carga fásica en un lado:
  - En caso de que en un grupo de sistemas de wallboxes (con gestión de carga) se deban cargar varios vehículos monofásicamente de forma simultánea, puede que se provoque una distribución de corriente adversa entre las fases. Por lo tanto, se deben conectar los wallboxes con una secuencia de fase alterna. Primer wallbox L1, L2, L3. Segundo wallbox L2, L3, L1. Tercer wallbox L3, L1, L2. Cuarto wallbox de nuevo L1, L2, L3 y así sucesivamente.

## Gestión energética de la conexión:

- El wallbox **1** se puede operar con una gestión de carga/energética. Esto permite la conexión de varios wallboxes en combinación con la supervisión de la distribución energética (gestión de carga, maestro/esclavo).
- Si se conectan varios wallboxes a un suministro eléctrico, se necesitan las siguientes conexiones en la placa de circuito impreso de gestión energética **15**.
- J102/J103 se utilizan para adaptar resistencias en la comunicación RS485. En el conector J102 se unen patilla1 y patilla2 con un tapón de 2 patillas. Si el interfaz RS485 se tiene que configurar con una resistencia adecuada, deslice el tapón de 2 patillas de la patilla1 & patilla2 a la patilla2 & patilla3 a fin de conectarlo con la resistencia R100 adecuada.
- Así mismo, J103 se puede unir con la resistencia adaptativa R101. Como norma general, el equipo esclavo, que está más alejado del equipo maestro, necesita una adaptación de resistencia, y J102/J103 se deben conectar de forma simultánea con la resistencia adaptativa.
- Coloque los tapones de patilla de la siguiente manera:  
Instalación con contador inteligente y con maestro/esclavo:

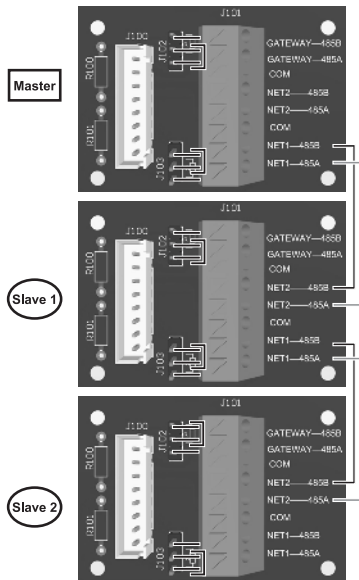

- Si solo se debe conectar un wallbox al suministro eléctrico no se requiere ninguna adaptación. El wallbox viene ajustado para esta aplicación de fábrica. Instalación sin contador inteligente ni maestro/esclavo:

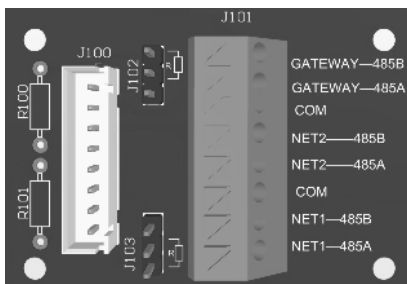



1. PUERTA DE ENLACE-485A /PUERTA DE ENLACE-485B se usan para la conexión de puerta de enlace-contador inteligente.
  2. RED1-485A/RED1-485B y RED2-485A/RED2-485B se usan para la conexión maestro/esclavo.
  3. COM se conecta con la masa del lado secundario.
- Vuelva a colocar la tapa de la parte trasera **20** de nuevo y fíjela con los 7 tornillos de la tapa de la parte trasera **19**.
  - Cuelgue el wallbox **1** de la parte trasera metálica **18** y cuelgue todo el conjunto por la parte trasera metálica **18** en la pared.
  - Atornille los 4 tornillos de fijación **6** a través del wallbox **1** a la parte trasera metálica **18**.
  - Compruebe que el interruptor de parada de emergencia **5** no esté pulsado. Se puede desbloquear girando en el sentido de las agujas del reloj.
  - Entonces, ya se puede poner bajo tensión la línea de corriente a la que está conectada el wallbox **1**.

**! CUIDADO:** Si no se utiliza ni la gestión energética, la función maestro/esclavo ni el contador inteligente, las boquillas de paso de gestión energética **25a** y la boquilla de paso maestro/esclavo permanecen **26** sin asignar. Deje los tapones ciego premontados **25** en su posición para garantizar la estanqueidad del aparato.

### Indicador de ajustes básicos:

- Afloje los 4 tornillos de la cubierta de ajuste básico **36** en un lateral del wallbox **1**.
- Retire la cubierta de ajuste básico **35** y déjela a un lado.
- Con el interruptor de detección de cubierta **38**, el aparato detecta automáticamente que no hay cubierta de ajustes básicos **35** y muestra los ajustes en el indicador de carga digital **3**.

### Ajuste de corriente de carga máx.:

- Ajuste de corriente de carga máx. Para que no se dispare ningún interruptor protector (protector doméstico) dispuesto delante del wallbox **1**, el wallbox **1** debe estar debidamente ajustado según sea la protección por fusible de la línea en el lado del edificio. En ningún caso, el valor ajustado de la corriente de carga puede ser superior al de la propia protección por fusible de la línea. El ajuste de la corriente de carga se lleva a cabo con el interruptor giratorio de corriente de carga máx. **42** de la siguiente manera:

Código de interruptor giratorio <b>42</b>	3 fases 400 V CA	1 fase CA 230 V
0	6 A	9 A
1	10 A	9 A
2	13 A	13 A
3	16 A	16 A
4	32 A	32 A
5-9	/	/

### Ajuste de gestión energética:

- En la gestión de carga local se interconectan varios wallboxes a través de un bus RS485. Estos wallboxes se reparten la corriente total disponible. Se prescinde así de un control externo. En esta gestión de carga local, la persona que se encargue de la puesta en marcha no tiene que preocuparse de la comunicación entre los wallboxes. Solo se tienen que respetar los ajustes que aparecen más abajo.

- La gestión energética (maestro/esclavo) se ajusta como se indica a continuación, con el interruptor giratorio maestro/esclavo **41**:

Código de interruptor giratorio <b>41</b>	Función RS485	N.º de wallbox
0	Apagado	Wallbox 1
1	MAESTRO	Wallbox 2
2	ESCLAVO 1	Wallbox 3
3	ESCLAVO 2	Wallbox 4
4	ESCLAVO 3	Wallbox 5
5	ESCLAVO 4	Wallbox 6
6	ESCLAVO 5	Wallbox 7
7	ESCLAVO 6	Wallbox 8
8	ESCLAVO 7	Wallbox 9
9	ESCLAVO 8	Wallbox 10

El ajuste 0 es el ajuste de fábrica. Se aplica cuando solo se tiene que conectar un wallbox.

### Ajuste de puerta de enlace para contador inteligente:

- Esta dirección está compuesta de la siguiente manera: Dirección = Dir.1 x10 + Dir.2

Dir.1 x10	Dir.2 x1	Dirección
0	0	0
0	1	1
...	...	...
0	9	9
1	0	10
1	1	11
...	...	...
9	9	99

### Actualización de software:

- Solo profesionales debidamente formados pueden llevar a cabo la actualización de software. Esta se efectúa con el puerto USB **43** y la tecla actualización **37**.

### Comunicación Modbus:

La comunicación Modbus se realiza mediante la interfaz RS485.

Está implementada la tabla de registro siguiente:

Imax					Remark
SOF (start of Frame)	DLC (data length)	address	data (uint32)	EOF (end of Frame)	The maximum household current
0x5AA5	0x08	0x00A8	IMAx	0xA55A	
Inow					
SOF (start of Frame)	DLC (data length)	address	data (uint32)	EOF (end of Frame)	The total occupied household current
0x5AA5	0x08	0x00A9	Inow	0xA55A	
Iset					
SOF (start of Frame)	DLC (data length)	address	data (uint32)	EOF (end of Frame)	The current set by grid/ smartmeter/PC
0x5AA5	0x08	0x00AA	Iset	0xA55A	

For example: 140 HEX (Hexadecimal) = 320 DEC (Decimal) = 32.0 Amp

## Desactivar autorización de acceso con tarjeta RFID:

La tarjeta RFID **44** está activada en los ajustes de fábrica. El wallbox **1** debe desbloquearse con la tarjeta RFID **44** para proceder a la carga. Para desactivar la autorización de acceso con tarjeta RFID **44** de forma permanente, proceda de la siguiente forma:

- Pulse brevemente la tecla **37**
- En el indicador de carga digital **3** aparece la imagen siguiente:

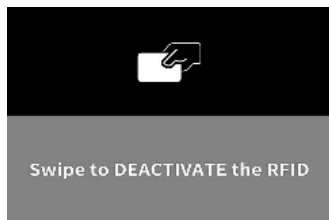

- Sujete la tarjeta RFID **44** brevemente sobre el símbolo **6a**.
- En el indicador de carga digital **3** aparece la imagen siguiente:



- La autorización de acceso con tarjeta RFID se desactiva ahora de forma permanente.

## Activar autorización de acceso con tarjeta RFID:

Para activar la autorización de acceso con tarjeta RFID de forma permanente, proceda de la siguiente forma:

- Pulse brevemente la tecla **37**
- En el indicador de carga digital **3** aparece la imagen siguiente:



- Sujete la tarjeta RFID [44] brevemente sobre el símbolo [6a].
- En el indicador de carga digital [3] aparece la imagen siguiente:

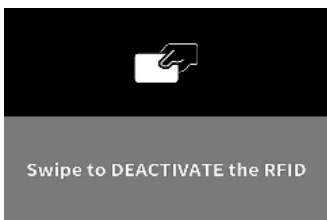

- La autorización de acceso con tarjeta RFID [44] se activa ahora de forma permanente.

## Salir de ajustes básicos:

- Coloque la cubierta de ajuste básico [35] en su sitio.
- Vuelva a atornillar la cubierta de ajuste básico [35] con los 4 tornillos de cubierta de ajuste básico [36] en un lateral del wallbox [1].
- Con el interruptor de detección de cubierta [38], el aparato detecta que la cubierta de ajustes básicos [35] está en su sitio y sale del indicador de los ajustes básicos.

## ● Puesta en funcionamiento

**!** **NOTA:** Una corriente de carga excesiva puede dañar el cable de conexión y provocar un incendio. **Tenga en cuenta las indicaciones de su país y respete la corriente de carga máx. admisible.**

En caso necesario, se puede pulsar el interruptor de parada de emergencia [5] en cualquier momento. En el indicador de carga digital aparece «STOP» en rojo. Volverá al estado original girando el interruptor de parada de emergencia [5] un poco en el sentido de las agujas del reloj.

## Iniciar proceso de carga:

- Desenrolle el cable de conexión del coche eléctrico [7] por completo.
- El indicador de carga digital [3] muestra que todavía no hay ningún vehículo conectado:



La línea LED [4] se ilumina en blanco y señala que no se está cargando.

- Retire la tapa de protección [9] del conector [8] del lado del vehículo.
- Introduzca el conector [8] en el vehículo.  
El indicador de carga digital [3] muestra que hay un vehículo conectado:



La línea LED **[4]** se sigue iluminando en blanco.

Si el aparato está activado para el servicio con la tarjeta RFID, en el indicador de carga digital **[3]** aparecerá la imagen siguiente:



- Sujete la tarjeta RFID **[44]** brevemente sobre el símbolo **[6a]** para desbloquear el proceso de carga. Pueden aparecer los mensajes siguientes:
  1. El wallbox pita durante 0,5 s: el módulo RFID del wallbox ha leído la tarjeta correctamente e identificado la correspondiente tarjeta RFID. El wallbox se ha desbloqueado.
  2. El wallbox pita durante 0,15 s, se detiene 0,2 s y pita de nuevo 0,15 s: el módulo RFID del wallbox no ha podido identificar la correspondiente tarjeta RFID.
  3. El wallbox no emite ningún sonido: la distancia es demasiado grande, la tarjeta RFID no ha podido identificarse/el módulo RFID del wallbox está defectuoso/la tarjeta RFID está dañada/tarjeta RFID incorrecta.
- Inicie el proceso de carga en el vehículo, en el caso de que la carga deba empezarse inmediatamente, sin el temporizador del vehículo.

### Selección de la corriente de carga:

- Cada vez que se pulsa la tecla **[2]** se muestra otra corriente de carga diferente (corriente de carga **[10]** en la pantalla **[3]**). Si solo se ha conectado una fase, se pueden seleccionar las siguientes corrientes de carga:
  - 9 A (aprox. 2 kW con 230 V)
  - 13 A (aprox. 3 kW con 230 V)
  - 16 A (aprox. 4 kW con 230 V)
- Si se han conectado tres fases (corriente trifásica), se pueden seleccionar las siguientes corrientes de carga:
  - 6 A (aprox. 4 kW con 400 V)
  - 10 A (aprox. 7 kW con 400 V)
  - 13 A (aprox. 9 kW con 400 V)
  - 16 A (aprox. 11 kW con 400 V)
- Si no se pulsa la tecla **[2]** durante 5 segundos, se confirma la selección. Siempre se guarda la corriente de carga seleccionada en último lugar.
- Ahora se inicia el proceso de carga, siempre y cuando el temporizador de carga del vehículo esté desactivado. El indicador de carga digital **[3]** muestra que el vehículo se está cargando:



La línea LED [4] parpadea de forma continua en círculo y señala que la corriente fluye en el vehículo. De lo contrario, el proceso de carga se inicia a la hora programada en el vehículo. En este caso, el indicador de carga digital [3] muestra que hay un vehículo conectado:



La línea LED [4] se sigue iluminando en blanco. Algunos vehículos hacen una carga de prueba primero durante unos segundos. En este caso el indicador de carga digital [3] muestra que el wallbox [1] está preparado para cargar a la hora programada en el vehículo:



Otros vehículos absorben una corriente de carga muy reducida hasta que se inicia el proceso de carga propiamente dicho a la hora programada en el vehículo. En este caso, el indicador de carga digital [3] muestra ya que el vehículo se está cargando:



La línea LED [4] parpadea de forma continua en círculo y señala que la corriente fluye en el vehículo (sin embargo esto es casi cero).

El indicador de carga digital [3] muestra el tiempo de carga [13], la energía alimentada [14] y la potencia de carga [15].

El indicador de la energía alimentada tiene el mismo aspecto que un contador eléctrico. Pero el valor no se guarda y debe leerse después de cada carga.

## Finalización del proceso de carga y desconexión del vehículo:

El proceso de carga finaliza automáticamente a la hora programada en el vehículo. El indicador de carga digital [3] muestra que el proceso de carga ha finalizado:



La línea LED [4] se ilumina en verde totalmente.

Finalice el proceso de carga del vehículo si el temporizador de carga del vehículo está desactivado.

El proceso de carga se detiene. El indicador de carga digital [3] muestra que el proceso de carga ha finalizado:



La línea LED [4] se sigue iluminando en blanco.

En el plazo de 5 segundos puede seleccionarse la corriente de carga pulsando la tecla [2] de nuevo. Pero si desea desconectar el wallbox [1] de su vehículo, proceda de la siguiente forma:

- Finalice el proceso de carga en el vehículo.
- Extraiga el conector [8] del vehículo y coloque tapa de cobertura [9] al conector [8].
- Enrolle el cable de conexión de coche eléctrico [7] sin dobleces.
- Al cabo de unos 15 minutos, el wallbox [1] pasa automáticamente al modo standby si no se pulsa la tecla [2].

### **Corte eléctrico:**

En caso de corte eléctrico, el proceso de carga proseguirá automáticamente una vez restablecida la tensión (incluso si la tarjeta RFID está activada).

### **El proceso de carga no se inicia:**

De manera normativa, los vehículos se cargan a partir de una corriente de carga de 6 A (1,3 kW monofásica o 4 kW trifásica). Sin embargo, algunos vehículos necesitan como mínimo 8 A para iniciar el proceso de carga.

### **La potencia de carga ajustada no se alcanza:**

El vehículo eléctrico determina la potencia de carga, no el wallbox. Muchos vehículos eléctricos tienen una potencia de carga máx. limitada. En ese caso, la potencia de carga ajustada en el wallbox no puede alcanzarse.

### **El wallbox no carga con tres fases:**

Algunos vehículos eléctricos tienen un regulador de carga instalado que solo carga con una o dos fases. El propio vehículo determina con cuántas fases se lleva a cabo la carga. Incluso si el wallbox tiene una conexión trifásica, en este caso solo se cargará con una o dos fases.

## **● Mensajes de error**

Error	Significado	Solución
ERROR 1	La temperatura es demasiado elevada. (en la carcasa la temperatura supera los 75 °C)	Restablecimiento automático de la carga cuando la temperatura de la carcasa es inferior a 70°C.
ERROR 3	La corriente de carga es demasiado alta (la corriente de carga es un 10% mayor que el valor ajustado durante 5 segundos)	Desconecte el aparato del vehículo. Reinicie el proceso de carga.
ERROR 4	La corriente de carga es demasiado alta (la corriente de carga es un 100% mayor que el valor ajustado durante 1,5 segundos)	Desconecte el aparato del vehículo. Reinicie el proceso de carga.

Error	Significado	Solución
ERROR 5	Diferencial (el diferencial es superior a 6 mA CC o 30 mA CA)	Restablecimiento automático de la carga cuando no haya corriente residual.
ERROR 6	Error al realizar la auto-comprobación	Desconecte el aparato del vehículo y la red eléctrica. Reinicie el proceso de carga. Si el error se produjera de nuevo, envíe el cargador al proveedor para su reparación.
ERROR 7	Subtensión (tensión de entrada inferior a 180 V durante 5 segundos)	Restablecimiento automático del proceso de carga cuando la tensión haya sobrepasado los 190 V en el plazo de 5 segundos.
ERROR 8	Sobretensión (la tensión de entrada supera los 275 V durante 5 segundos)	Restablecimiento automático del proceso de carga cuando la tensión haya descendido los 265 V en el plazo de 5 segundos.
ERROR 9	Error de contacto de relé	Desconecte el aparato del coche y la red eléctrica. Reinicie el proceso de carga.
ERROR 10	Error de componente interno (relé)	Desconecte el aparato del vehículo y la red eléctrica. Envíe el cargador al proveedor para su reparación.
ERROR 11	La temperatura del cable de carga es demasiado alta (más de 80°C)	Restablecimiento automático del proceso de carga cuando la temperatura del cable descienda de 70°C.
ERROR 13	Error al realizar prueba PE	Comprobar el conductor protector y el cable PE.
ERROR 14	Tensión CP errónea	Desconecte el aparato del vehículo. Reinicie el proceso de carga.
ERROR 15	Cable de cortocircuito (CP o PE)	Desconecte el aparato del vehículo. Reinicie el proceso de carga.
ERROR 16	Error de fase	Desconecte el aparato del vehículo y la red. Compruebe todas las conexiones. Reinicie el proceso de carga.
ERROR 17	Pérdida de fase	Desconecte el aparato del vehículo y la red. Compruebe todas las conexiones. Reinicie el proceso de carga.
ERROR 19	Error maestro RS485	Solo se puede establecer un aparato como maestro.
ERROR 20	Error esclavo RS485. Se ha perdido la conexión a maestro-cargador.	Compruebe el cable RS485 y asegúrese de que el maestro-cargador esté conectado.
ERROR 21	Error de dirección RS485	Comprobar ajuste. Es posible que la placa de circuitos impresos deba cambiarse.
ERROR 22	Comprobación de corriente	Desconecte el aparato del coche y la red eléctrica. Reinicie el proceso de carga. Si el error se produjera de nuevo, envíe el cargador al proveedor para su reparación.





## ● Limpieza

**⚠ ATENCIÓN: El aparato no debe sumergirse en agua. Peligro de lesiones por descarga eléctrica si se introduce humedad en el interior del aparato.**

- No use detergentes ni disolventes. Estos podrían causar daños irreparables en el aparato.
- Mantenga la carcasa y los accesorios del aparato limpios.
- Para limpiar el aparato y los accesorios utilice un paño húmedo o un cepillo suave.

## ● Almacenamiento

- Guarde el aparato en un lugar seco y fuera del alcance de los niños.
- Controle que el cable de carga  no esté doblado para evitar daños.
- Guarde el aparato en la bolsa de almacenamiento  prevista para ello.

## ● Indicaciones medioambientales y de desecho de residuos



**¡NO ARROJE LOS APARATOS ELÉCTRICOS EN LA BASURA DOMÉSTICA!  
¡RECUPERACIÓN DE MATERIAS PRIMAS EN LUGAR DE ELIMINACIÓN DE RESIDUOS!**



Según la Directiva europea 2012/19/UE, los dispositivos eléctricos usados deben recogerse por separado y someterse a un reciclaje respetuoso con el medio ambiente. El símbolo del contenedor de basura tachado significa que no está permitido eliminar este aparato con la basura doméstica al final de su vida útil. El aparato deberá entregarse en los puntos de recogida, las plantas de reciclaje o las empresas eliminadoras de basuras habilitados al efecto. Nosotros nos ocupamos de la eliminación de los aparatos defectuosos que nos envíen sin coste alguno. Además, los distribuidores de dispositivos eléctricos y electrónicos así como los de productos alimenticios están obligados a su recogida. Lidl ofrece posibilidades de recogida directamente en sus tiendas y supermercados. La recogida y la eliminación son gratuitas para usted. La compra de un aparato nuevo le da derecho a entregar el aparato viejo correspondiente sin coste alguno. Además, también puede, independientemente de la compra de un aparato nuevo, entregar gratuitamente (un máximo de tres) aparatos viejos cuyas dimensiones no excedan los 25 cm. Borre todos los datos personales antes de devolverlos. Antes de la entrega, extraiga las pilas y baterías que no estén encerradas en el aparato viejo, así como las lámparas que puedan extraerse sin destruirlas y elimínelas por separado.



Las pilas que contienen sustancias nocivas están marcadas con un símbolo que advierte de la prohibición de desecharlas con la basura doméstica. Las denominaciones de los metales pesados son: Cd = cadmio, Hg = mercurio, Pb = plomo.

Lleve las baterías gastadas a un punto de recogida de su ciudad o región o devuélvalas al proveedor. Así estará cumpliendo con sus obligaciones legales y contribuyendo de manera muy importante a la protección del medio ambiente.



Tenga en cuenta el marcado de los diferentes materiales de embalaje y sepárelos si es necesario. Los materiales de embalaje están marcados con abreviaturas (a) y números (b) con el siguiente significado: 1–7: plásticos, 20–22: papel y cartón, 80–98: materiales compuestos.

## ● Traducción de la declaración de conformidad original UE

Nosotros, la empresa

**C. M. C. GmbH Holding**

Responsable del documento:

Dr. Christian Weyler

Katharina-Loth-Str., 15

66386 St. Ingbert

Alemania

declaramos bajo responsabilidad exclusiva que el producto

**Wallbox de 11 KW**

IAN: **424669\_2301**

Art.-n.º: **2607**

Año de fabricación: **2023/42**

Modelo: **USWB 11 A2**

cumple con los requisitos de seguridad esenciales expuestos en las directivas europeas

**Directiva de baja tensión:**

(2014/35/UE)

**Directiva RoHS:**

(2011/65/UE)+(2015/863/UE)

**Directiva RED:**

(2014/53/UE)

y sus modificaciones.

El objeto anteriormente descrito en la declaración cumple con los requisitos de la Directiva 2011/65/UE del Parlamento Europeo y del Consejo del 8 de junio de 2011 para la restricción del uso de determinados materiales peligrosos en dispositivos eléctricos y electrónicos.

Para la evaluación de la conformidad se han consultado las siguientes normas armonizadas:

**IEC/EN 61851-1:2019**

**IEC/EN 61851-21-2:2021**

**IEC 62955:2018**

**EN/IEC 61008-1:2014**

**ETSI EN 300330 V2.1.1 (2017-02)**

**ETSI EN 301 489-1 V2.2.3 (2019-11)**

**ETSI EN 301 489-3 V2.1.1 (2019-03)**

St. Ingbert, 01/03/2023

C.M.C. GmbH Holding  
Katharina-Loth-Straße 15  
66386 St. Ingbert  
Tel. +49 6894 99897-50  
Fax +49 6894 99897-29

Dr. Christian Weyler

- Gestión de calidad -

## ● Información sobre la garantía y el servicio posventa

### Garantía de C. M. C. GmbH Holding

Estimado cliente, este aparato dispone de una garantía de 3 años a partir de la fecha de compra. En caso de defecto del producto, tiene derechos legales frente al vendedor del mismo. Esta garantía no limita en forma alguna sus derechos legales.

### ● Condiciones de la garantía

El periodo de garantía comienza en la fecha de compra del producto. Conserve el justificante de compra original. Este documento se requiere como prueba de la compra. Si dentro del plazo de 3 años a partir de la fecha de compra de este aparato surge un defecto de material o de fabricación, repararemos o sustituiremos (según nuestra elección) el aparato de forma gratuita. Este servicio de garantía presupone la presentación dentro del plazo de 3 años del aparato defectuoso y del justificante de compra (ticket de compra), junto con una breve descripción del fallo y el momento en el que se produjo. Si nuestra garantía cubre el defecto, recibirá de nuevo el aparato reparado o uno nuevo. La reparación o sustitución del aparato no implica la ampliación del plazo de garantía.

### ● Periodo de garantía y reclamaciones por defectos estipuladas por ley

El periodo de garantía no se amplía debido a la garantía. Esto aplica tanto para piezas reparadas como sustituidas. Los posibles defectos y vicios ya existentes en el momento de la compra deberán comunicarse inmediatamente después de desembalar. Una vez concluido el periodo de garantía todas las reparaciones estarán sujetas a pago.

### ● Cobertura de la garantía

El aparato ha sido fabricado cuidadosamente siguiendo exigentes normas de calidad y ha sido probado antes de su entrega.

La garantía cubre defectos de materiales o de fabricación. Esta garantía no cubre aquellos componentes del producto sometidos a un desgaste normal y que, por ello, puedan considerarse piezas de desgaste. Tampoco cubre daños de componentes frágiles como, por ejemplo, los interruptores, baterías y piezas de cristal. La garantía quedará anulada si el producto resulta dañado o es utilizado o mantenido de forma inadecuada. Para realizar un uso adecuado del producto deberá seguir exclusivamente las indicaciones del manual de instrucciones original. Se deberá evitar necesariamente cualquier uso y manejo desaconsejado en el manual de instrucciones original o del cual se haya advertido.

El producto sólo está destinado para el empleo privado y en ningún caso para el uso comercial. En caso de manejo incorrecto o abusivo, aplicación de violencia y manipulación no autorizada por nuestro servicio técnico local autorizado, se anulará la garantía.

### ● Proceso en caso de garantía

Para garantizar una rápida tramitación de su consulta, tenga en cuenta las siguientes indicaciones: Tenga a mano el justificante de compra para todas las consultas y el número de artículo (p. ej. IAN) como prueba de compra. El número de artículo figura en la placa de características, en un grabado, en la portada de su manual (abajo a la izquierda) o en el adhesivo de la parte posterior o inferior. Si se producen fallos de funcionamiento o si se verificasen deficiencias, póngase primero en contacto telefónico o por correo electrónico con el departamento de atención al cliente indicado más abajo.

Puede enviar el producto defectuoso adjuntando el justificante de compra (ticket de caja) e indicando el tipo de defecto y el momento de su aparición, de forma gratuita, a la dirección del servicio técnico indicada.

**!** **NOTA:** En [www.lidl-service.com](http://www.lidl-service.com) podrá descargarse este y muchos otros manuales, vídeos de nuestros productos y programas.



El código QR le permite acceder directamente a la página de servicio de Lidl ([www.lidl-service.com](http://www.lidl-service.com)) donde podrá acceder al manual de instrucciones indicando el número de artículo (IAN) 424669.

## ● Servicio

### Datos de contacto:

ES

Nombre: C. M.C. GmbH  
Dirección de Internet: [www.cmc-creative.de](http://www.cmc-creative.de)  
Correo electrónico: [service.es@cmc-creative.de](mailto:service.es@cmc-creative.de)  
Teléfono: +49 (0) 6894 9989750  
(tarifa normal desde la red alemana de telefonía fija)  
Sede de la empresa: Alemania

**IAN 424669\_2301**

Tenga en cuenta que la siguiente dirección no obedece a la del servicio técnico. En primer lugar, póngase en contacto con el centro del servicio técnico arriba indicado.

### Dirección:











#### **C. M. C. GmbH Holding**

Katharina-Loth-Str. 15  
DE-66386 St. Ingbert  
ALEMANIA

### Pedido de piezas de recambio:

[www.ersatzteile.cmc-creative.de](http://www.ersatzteile.cmc-creative.de)

<b>Symbolforklaring</b> .....	Side 181
<b>Indledning</b> .....	Side 182
Formålsbestemt anvendelse .....	Side 182
Leveringsomfang .....	Side 182
Udstyr .....	Side 183
Tekniske data .....	Side 184
<b>Sikkerhedsregler</b> .....	Side 185
<b>Specifikke sikkerhedsanvisninger</b> .....	Side 187
<b>Før ibrugtagningen</b> .....	Side 188
<b>Ibrugtagning</b> .....	Side 194
<b>Fejlmeldinger</b> .....	Side 197
<b>Rensning</b> .....	Side 198
<b>Opbevaring</b> .....	Side 199
<b>Miljøhenvisninger og oplysninger vedrørende bortskafning</b> .....	Side 199
<b>Original EU-konformitetserklæring</b> .....	Side 199
<b>Oplysninger om garanti og serviceafvikling</b> .....	Side 200
Garantibetingelser .....	Side 200
Garantiperiode og lovmæssige krav i tilfælde af mangler .....	Side 201
Garantiens omfang .....	Side 201
Afvikling af garantisager .....	Side 201
<b>Service</b> .....	Side 202

● Symbolforklaring			
	Læs betjeningsvejledningen!	<b>ta = 50 °C</b>	Højeste dimensionerings- omgivelsestemperatur 50 °C
	Overhold advarsels- og sikkerhedshenvisningerne!		Advarsel mod elektrisk stød! Livsfare!
	Bemærk	<b>50 Hz</b>	Frekvens 50 Hertz
	Du er ved lov forpligtet til at tilføje de på denne måde mærkede apparater til en registrering adskilt fra usorteret kommunalt affald. Bortskafning sammen med husholdningsaffald er ikke tilladt.		Bortskaf ikke elektriske apparater sammen med husholdningsaffaldet!
V~	Vekselspænding i Volt		Bortskaf emballagen og apparatet miljøvenligt!
	Kapslingsklasse I	<b>IP65</b>	Beskyttelsesgrad
	Emballage – andet pap		Fremstillet af genbrugsmateriale

## ● Indledning



Hjerteligt tillykke! Du har valgt et kvalitetsprodukt fra vort firma. Lær produktet at kende inden første ibrugtagning. Læs hertil opmærksomt den følgende brugsvejledning og sikkerhedshenvisningerne. Opbevar betjeningsvejledningen sådan, at den altid er tilgængelig for brugeren.



**OPBEVARES UTILGÆNGELIGT FOR BØRN!**



**BEMÆRK:** Ladestationen er kun egnet til el- og hybridkøretøjer med stik af type 2.

## ● Formålsbestemt anvendelse

Med denne vægboks kan el- og hybridkøretøjer, i det følgende betegnet som „køretøjer“, oplades ved en hertil beregnet el-ledning. Andre former for anvendelse er ikke tilladte og således i modstrid med bestemmelserne. Vægboksen [1] er kun sikker, når denne brugsvejledning overholdes, og der tages hensyn til køretøjets brugsvejledning. Før brug af vægboksen [1] skal denne brugsvejledning og køretøjets vejledning læses. Tag hensyn til de givne instruktioner, mens vægboksen [1] er i brug. Manglende overholdelse kan føre til personskader og tingsskader som f.eks. elektrisk stød, kortslutning eller brand. Betjeningsvejledningen er en del af dette produkt. Giv venligst også alle disse papirer videre, hvis produktet gives videre til tredjepart. Anvend apparatet udelukkende som beskrevet og til de oplyste anvendelsesområder. Enhver brug, der afviger fra den formålsbestemte anvendelse, er ikke tilladt og potentielt farlig. Farer på grund af manglende hensyntagen hertil og på grund af forkert brug dækkes ikke af garantien og ligger uden for fabrikantens ansvarsområde.



**BEMÆRK:** Produktet må udelukkende installeres, repareres og vedligeholdes af en autoriseret el-installatør. Herved skal alle gældende kommunale, regionale og nationale bestemmelser for elektriske anlæg overholdes. Tilslutning af vægboksen [1] til strømforsyningen skal foretages af en autoriseret el-installatør. De kvalificerede el-fagfolk skal have læst og forstået betjeningsvejledningen og dens instruktioner.

Apparatet blev udviklet til privat brug og er ikke egnet til erhvervsmæssig eller industriel anvendelse. Kun instruerede personer må tage apparatet i brug. Ved erhvervsmæssig brug bortfalder garantien.

Bemærk venligst, at det i afhængighed af det enkelte land og vægboksens [1] regionale opstillingssted kan være påkrævet at tilmelde boksen hos det pågældende el-forsyningsselskab. Sørg for, at ingen uvedkommende personer har adgang til opladningssystemet.

## ● Leveringsomfang

- 1 vægboks
- 1 brugsvejledning
- 4 montageskruer
- 4 rawlplugge
- 3 RFID-kort

## • Udstyr

**!** **BEMÆRK:** Kontroller umiddelbart efter, at apparatet er blevet pakket ud, at alle dele, der hører til leveringen, er fulgt med, og kontroller samtidigt vægboksens upåklagelige tilstand [1]. Hvis apparatet er i stykker, må det ikke bruges.

Se venligst afb. A, B, C, D og E:

<b>1</b>	Vægboks
<b>2</b>	Knap
<b>3</b>	Digital opladningsindikator
<b>4</b>	LED-stribe
<b>5</b>	Nød-stop-afbryder
<b>6</b>	4 montageskruer til vægboks
<b>6a</b>	Symbol
<b>7</b>	Tilslutningskabel til elbil
<b>8</b>	T2-stik
<b>9</b>	Beskyttelseskappe
<b>10</b>	Indstilling af opladningsstrøm
<b>11</b>	Tilslutning
<b>12</b>	Faser / opladningsspænding / opladningsstrøm
<b>13</b>	Opladningstid
<b>14</b>	Tilført energi
<b>15</b>	Opladningseffekt
<b>16</b>	Montageskruer til metallisk bagdel
<b>17</b>	Rawlplugge
<b>18</b>	Metallisk bagdel
<b>19</b>	7 skruer til låg på bagsiden
<b>20</b>	Låg på bagsiden
<b>21</b>	Huller til ophængning
<b>22</b>	Interface master/slave til energistyring
<b>23</b>	Trækaflastning med to skruer til interfacet
<b>24</b>	Trækaflastning til interface
<b>25</b>	Blindprop

26	Kabelgennemføring master / slave
27	Kabelgennemføring 230- / 400-V-ledninger
28	Trækaflastning 230- / 400-V-ledninger
29	Trækaflastning med to skruer til 230- / 400-V-ledninger
30	Skrueklemme lysnettilslutning L1
31	Skrueklemme lysnettilslutning L2
32	Skrueklemme lysnettilslutning L3
33	Skrueklemme lysnettilslutning neutral
34	Skrueklemme beskyttelsesleder
35	Dæksel til grundindstillinger
36	4 skruer til dæksel til grundindstillinger
37	Tast opdatering
38	Kontakt til registrering af dæksel
39	Drejeknap adresse smart meter
40	Drejeknap adresse smart meter x10
41	Drejeknap master / slave
42	Drejeknap maks. opladningsstrøm
43	USB-port opdatering
44	3 RFID-kort

**!** **BEMÆRK:** Det i den efterfølgende tekst benyttede begreb „produkt“ eller „apparat“ refererer til den i denne brugsvejledning nævnte vægboks <sup>1</sup>.

## ● Tekniske data

Model:	USWB 11 A2
Anvendelsestemperatur:	-25 °C – 50 °C
Indgangsspænding:	230 V~ 50 Hz
Maks. indgangsstrøm:	16 A
Udgangsspænding:	230 V~ 50 Hz
Maks. udgangsstrøm:	16A
Maks. opladningseffekt:	3,7 kW (1 fase) / 11 kW (3 faser)
Samlet længde:	500 cm
Kabinettets beskyttelsesgrad:	IP65



Fejlstrømregistrering:	30 mA AC
Fejlstrømregistrering:	6 mA DC
Kapslingsklasse:	I
Udgangsstik:	T2 (i henhold til EN 62196-2)

**!** **BEMÆRK:** Tekniske modifikationer og ændringer af udseendet kan i forbindelse med videreudviklinger foretages uden varsel. Alle mål, bemærkninger og oplysninger i denne brugsvejledning er derfor ikke garanterede. Retskrav, som fremsættes på grundlag af brugsvejledningen, kan derfor ikke gøres gældende.

## ● Sikkerhedsregler

**!** **LÆS VENLIGST HELE BETJENINGSVEJLEDNINGEN GRUNDIGT FØR BRUG. DEN ER EN DEL AF APPARATET OG SKAL ALTID VÆRE TILGÆNGELIG!**

Dette afsnit behandler de grundlæggende sikkerhedsforskrifter ved arbejdet med apparatet.





### Personers sikkerhed:

- Børn og dyr skal holdes på afstand fra vægboksen .
- Børn skal være under opsyn for at sikre, at de ikke leger med apparatet.
- Inden for arbejdsområdet er brugeren ansvarlig over for tredjepart for skader, som er opstået ved brug af apparatet.
- Opbevar apparatet uden for børns rækkevidde.
- Personer med en pacemaker eller defibrillator skal først rådføre sig med udstyrets producent, før de bruger opladningssystemer, opholder sig der eller arbejder på dem f.eks. med henblik på vedligeholdelse eller fejlfinding.

**!** Således undgår du skader på apparatet og eventuelt heraf resulterende personskader:

### Arbejde med apparatet:

- Kontroller apparatet for beskadigelser før ibrugtagningen, og brug det kun i upåklagelig stand.
- Nedsenk ikke apparatet under vand. Der er fare for elektrisk stød!
- Lad ikke apparatet blive udsat for høje udetemperaturer. Apparatet kan blive totalskadet.
- Anvend aldrig apparatet i nærheden af antændelige væsker eller gasser. Sug ikke nogen varme dampe ind. Der er fare for brand eller eksplosion, hvis disse instruktioner ikke overholdes.
- Sluk for apparatet og afbryd apparatets netspænding fuldstændigt:
- når du gennemfører rengøringsarbejde

- når tilslutningsledningen er beskadiget
- efter indtrængen af fremmedlegemer eller ved unormale lyde.
- Brug kun det tilbehør, som leveres og anbefales af fabrikanten.
- Vægboksen , tilslutningskablet til elbil  og T2-stikket  må ikke afmonteres eller modificeres. Dette apparat må kun repareres af en servicetekniker.
- Apparatet må ikke benyttes i områder, hvor der er fare for eksplosion, f. eks. i nærheden af antændelige væsker, gasser eller støv.
- Apparatet må ikke udsættes for varme.
- Må ikke opbevares på steder, hvor temperaturen kan blive højere end 70 °C.
- Ladekablet må ikke tilsluttes til en fejlbehæftet eller uegnet strømledning, der f.eks. ikke er egnet til en tilsvarende vedvarende belastning.
- Træd ikke på og køр ikke hen over stik, ladekabler og tilslutningsledninger.
- Lade- og tilslutningskabler må ikke klemmes eller knækkes.
- Rør ikke ved stik med fugtige hænder
- Når apparatet ikke er i brug, skal beskyttelseskappen  altid sættes på stikket .
- Apparatet må ikke bruges, hvis den korrekte anvendelse i henhold til instruktionerne ikke er mulig. Få hjælp hos producenten, den pågældende forhandler eller en elektriker.
- Apparatet må kun tilsluttes og indstilles af en autoriseret el-installatør.









 **FORSIGTIG!** Sådan undgår du uheld og kvæstelser på grund af elektriske stød:

### **Elektrisk sikkerhed:**

- Melleмstykker eller konverteringsadaptere må ikke anvendes. Forlængerledninger må ikke benyttes.
  - Bær ikke apparatet i ledningen. Beskyt kablet imod kraftig varme, olie og skarpe kanter.
  - I tilfælde af en beskadigelse af kablet tryk straks på nød-stopafbryderen .
- Få apparatet set efter af en elektriker. Et beskadiget ladekabel kan medføre døden eller alvorlige kvæstelser. Kontroller før hver brug ladekablet for beskadigelser (f.eks. revner). Et beskadiget ladekabel må ikke benyttes.
- Kortslut ikke kontakterne på T2-stikket. Dette kan føre til farlige situationer!
  - Kom ikke ind i stikkets kontakter med fingrene eller med spidse genstande.

- Hold ikke stikket under vand, og nedsænk det ikke i vand.
- Når opladningssystemet er tilsluttet, må du ikke rense eller vaske bilen med en højtryksrenser, da stikforbindelsen ikke er trykvandtæt.

## ● Specifikke sikkerhedsanvisninger

- Før drift gennemfører apparatet en automatisk selvtest og kontrollerer interne komponenter, mulige fejlstrømme, over- hhv. underspænding og temperatur.  
Et opladningsforløb er kun muligt, når alle kontrolkriterier er opfyldte.
- Produktet skal installeres på et permanent sted.
- Når apparatet anbringes på en frit tilgængelig stolpe, er det tilrådeligt at montere en ekstra beskyttelse omkring stolpen.
- Brug ikke nogen mellemstik eller forlængerledninger.
- Det elektriske anlæg, der er beregnet til opladning af elbiler, skal før brug kontrolleres af en el-installatør.
- Apparatet må kun anvendes ved en omgivelsestemperatur mellem -25 °C og 50 °C.
- Selv om vægboksen  er designet til normale vejrforhold, anbefaler vi, at den beskyttes mod direkte sollys eller ekstreme vejrforhold.
- Vægboksen  må kun anvendes op til en højde på 2000 m over havets overflade.
- En mindre forøgelse af temperaturen under opladningen er ikke nogen fejl, men fuldstændigt normal.
- Udsæt ikke vægboksen  for fugt, høje temperaturer og ild.
- Opbevar vægboksen  på et tørt sted, og beskyt den mod fugt og korrosion.
- Produktet må ikke anvendes i nærheden af kraftige elektromagnetiske felter eller direkte i nærheden af mobiltelefoner.
- Lad aldrig vægboksen  falde ned.
- Vægboksen  er egnet til elbiler med stik af type 2 (i henhold til EN 62196-2).
- Vær ved brug af vægboksen  opmærksom på, at tilslutningsstikket  sidder godt fast.

## ● Før ibrugtagningen

# ⚠ **BEMÆRK:** Denne procedure må kun gennemføres af en autoriseret el-installatør!

## Elektrisk tilslutning:

Opladningssystemets sikring skal udføres i henhold til de pågældende nationale bestemmelser. Den afhænger f.eks. af den ønskede slukketid, den interne netmodstand, ledertværsnit, kabellængde og den indstillede maksimale effekt af opladningssystemet. Forsyningsspændingens enkelte faser skal hver for sig være beskyttet med minikredsafbrydere, mindst type A (ved anvendelse i Nederlandene eller Italien desuden med fejlstrømsafbrydere af type A på indgangssiden). Disse skal være certificerede i henhold til IEC 60898-1, IEC 60947-2 eller IEC 61009-1.

Hvis installationen skal finde sted i Nederlandene eller Italien, skal du bruge en fejlstrømsafbryder af type A. Denne skal være certificeret i henhold til IEC 61008-1, IEC 61009-1, IEC 60947-2 og IEC 62423. Tilslutningsledningerne skal være dimensionerede til en strøm på mindst 16 A. Alt efter længde og installationsland skal elektrikeren bestemme det passende tværsnit (f.eks.: 2,5 mm<sup>2</sup>).

**⚠ FORSIGTIG!** Kontroller, at de strømledninger, som vægboksen **1** tilsluttes til, ikke er spændingsførende!

- Såvidt muligt skal vægboksen **1** monteres sådan, at den er beskyttet imod direkte regn, så f.eks. tilslutning, beskadigelse på grund af hagl eller lignende undgås. Udsæt for så vidt muligt ikke vægboksen **1** for direkte sollys.
- Vægboksen **1** skal helst monteres i nærheden af de strømkabler, der er beregnet til en vægboks.
- Skru den metallisk bagdel **18** fast til væggen ved hjælp af rawlplugs **17** og skruer **16**. Hertil kan den metalliske bagdel **18** benyttes som skabelon (boreplan).
- Løsn de syv skruer til låget på bagsiden **19**.
- Fjern låget på bagsiden **20**, og læg det til side.
- Hæng nu vægboksen **1** op på den metalliske bagdel **18**. Hullerne til ophængning **21** fungerer som holdere.
- Løsn kabelgennemføringen **27**.
- Før tilslutningsledningerne gennem kabelgennemføringen **27**. Herefter føres tilslutningskablerne gennem gummiføringen **13** (brug det indkapslede kabel).
- Løsn de to skruer **29** af trækaflastningen **28**.
- Før de elektriske kabler igennem under trækaflastningen **28**.
- Der må ikke anvendes enkelte ledninger til strømforsyningen. Der må kun anvendes isolerede kabler.
- Fjern ca. 50 mm af isoleringen fra det elektriske forsyningskabel.
- Fjern ca. 7 mm af isoleringen fra de enkelte ledninger.
- Tilslut de elektriske kabler som følger: Sæt tilslutningskablet ind i kabelforskruggingen.
  - Tilslut det elektriske kabel L1 til skruerklemme lysnettilslutning L1 **30**.
  - Tilslut det elektriske kabel L2 til skruerklemme lysnettilslutning L2 **31**.
  - Tilslut det elektriske kabel L3 til skruerklemme lysnettilslutning L3 **32**.
  - Tilslut det elektriske kabel neutral til skruerklemme neutral **33**.
  - Tilslut det elektriske kabel beskyttelsesleder til skruerklemme beskyttelsesleder **34**.

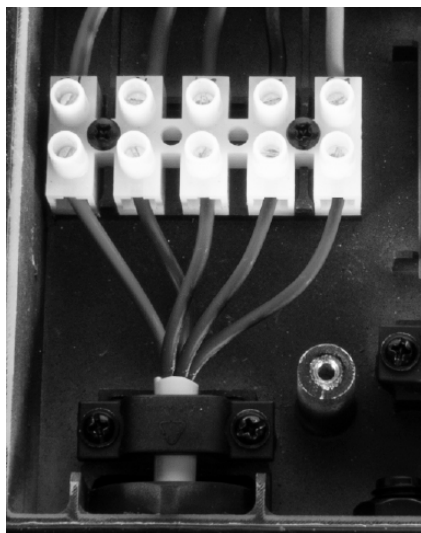

**!** **BEMÆRK:** Hvis apparatet kun skal tilsluttes til en fase, skal skrueklemmen lysnettilslutning L1 **30** benyttes.

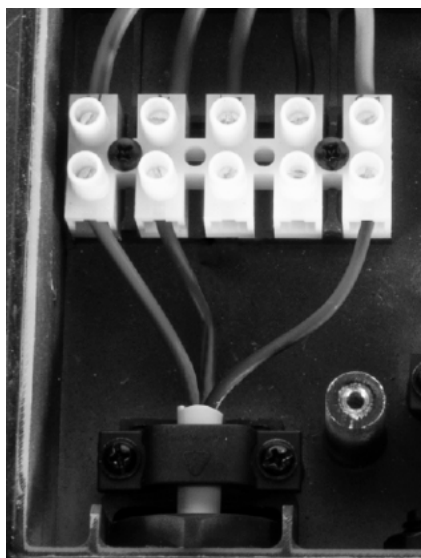

- Spænd nu de to skruer **29** af trækaflastningen **28**.
- Skru nu kabelgennemføringen **27** fast igen.

**!** **FORSIGTIG!** Ensidig fasebelastning:

- Hvis flere køretøjer oplades enfaset og samtidigt i et systemnetværk af vægbokse (med belastningsstyring), kan dette føre til en uheldig strømfordeling mellem faserne. Derfor skal vægboksene tilsluttes

med skiftende faserækkefølge. Den første vægboks L1, L2, L3. Den anden vægboks L2, L3, L1. Den tredje vægboks L3, L1, L2. Den fjerde vægboks igen L1, L2, L3 osv.

## Tilslutning til energistyring:

- Vægboksen **1** kan anvendes med en belastnings-/energistyring. Dette muliggør tilslutning af flere vægbokse i et netværk med overvågning af belastningsfordelingen (belastningsstyring, master/slave).
- Skal der tilsluttes flere vægbokse til en strømforsyning, så er følgende forbindelser nødvendige på printpladen for energistyringen **15**.
  - J102/J103 bruges til tilpasning af modstande i RS485-kommunikationen. På J102-stikket er pin1 og pin2 forbundet med en 2-pin-kappe. Hvis RS485-interfacet skal konfigureres med en passende modstand, så flyt 2-pin-kappen fra pin1 & pin2 til pin2 & pin3 for at forbinde den med den passende modstand R100.
  - På samme måde kan J103 forbindes med tilpasningsmodstanden R101. Generelt kræver den slave-maskine, der har den største afstand til master-maskinen, en modstandstilpasning, og J102/J103 skal samtidigt forbindes med tilpasningsmodstanden.
  - Anbring pin-kapperne som følger:  
Med smart-meter og master/slave-installation:

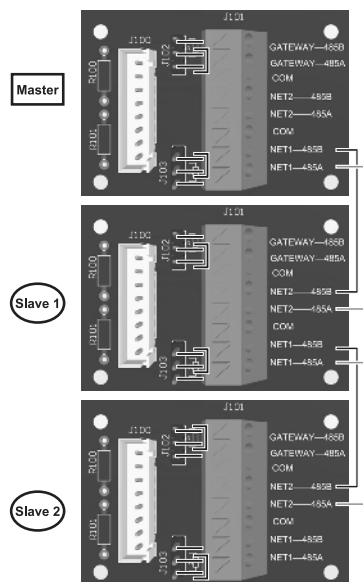

- Der kræves ikke nogen tilpasninger, når kun en vægboks skal tilsluttes til en strømforsyning. I leveringstilstand er vægboksen konfigureret til denne anvendelse. Uden smart meter og uden master/slave-installation:

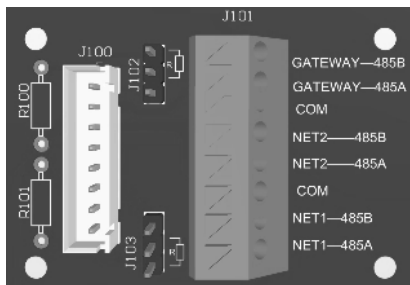

1. GATEWAY-485A /GATEWAY-485B anvendes til smart-meter-gateway-forbindelsen.
2. NET1-485A/NET1-485B og NET2-485A/NET2-485B anvendes til master/slave-forbindelsen.
3. COM er forbundet med massen på sekundærsiden.

- Anbring igen låget på bagsiden **20**, og fastgør det med de syv skruer til låget på bagsiden **19**.
- Tag nu vægboksen **1** af fra den metalliske bagdel **18**, og hæng den komplet over den metalliske bagdel **18** på væggen.
- Skru nu de fire montageskruer **6** gennem vægboksen **1** på den metalliske bagdel **18**.
- Kontroller, at nød-stop-afbryderen **5** ikke er trykket. Den kan låses op med en venstredrejning.
- Strømmen kan nu slås til for den strømledning, hvor vægboksen **1** er tilsluttet.

**⚠ FORSIGTIG!** Hvis du ikke bruger hverken energistyring, master / slave-funktion eller smart meter, forbliver kabelgennemføringerne for energistyringen **25a** og kabelgennemføringen master / slave **26** fri. Lad så de formonterede blindpropper **25** i deres position for at sikre, at apparatet er tæt.

## Visning af grundindstillinger:

- Løsn de fire skruer af dækslet til grundindstillinger **36** på siden af vægboksen **1**.
- Fjern dækslet til grundindstillinger **35**, og læg det til side.
- Via kontakten til registrering af dæksel **38** registrerer apparatet automatisk, at dækslet til grundindstillinger **35** ikke er på plads, og viser indstillingerne på den digitale opladningsindikator **3**.

## Indstilling maks. opladningsstrøm:

- Indstilling maks. opladningsstrøm. For at der ikke reagerer nogen sikkerhedsafbryder (husholdnings-sikring), der er anbragt før vægboksen **1**, skal vægboksen **1** indstilles i henhold til den i bygningen installerede ledningssikring. Opladningsstrømmen må under ingen omstændigheder indstilles til at være større end selve ledningssikringen. Ved hjælp af drejeknappen maks. opladningsstrøm **42** sker indstilling af opladningsstrømmen som følger:

Kode drejeknap <b>42</b>	3 faser 400 V AC	1 fase AC 230 V
0	6 A	9 A
1	10 A	9 A
2	13 A	13 A
3	16 A	16 A
4	32 A	32 A
5-9	/	/

## Indstilling energistyring:

- Ved lokal belastningsstyring forbindes flere vægbokse med hinanden via en RS485-bus. Disse vægbokse deler den samlede strøm, der står til rådighed. En ekstern styring er herved ikke nødvendig. Ved denne lokale belastningsstyring skal den person, der tager udstyret i drift, ikke tage sig af kommunikationen mellem vægboksene. Det er kun nødvendigt at tage hensyn til de nedenstående indstillinger.
- Energistyringen (master / slave) indstilles som følger med drejeknappen master / slave [41](#):

Kode drejeknap <a href="#">41</a>	RS485 funktion	Vægboks nr.
0	SLUKKET	Vægboks 1
1	MASTER	Vægboks 2
2	SLAVE 1	Vægboks 3
3	SLAVE 2	Vægboks 4
4	SLAVE 3	Vægboks 5
5	SLAVE 4	Vægboks 6
6	SLAVE 5	Vægboks 7
7	SLAVE 6	Vægboks 8
8	SLAVE 7	Vægboks 9
9	SLAVE 8	Vægboks 10

Indstillingen 0 er fabriksindstillingen. Den bruges, når der skal tilsluttes kun en vægboks.

## Indstilling smart meter gateway:

- Denne adresse er sammensat som følger: Adresse = Addr1 x10 + Addr2

Addr1x10	Addr2 x1	Adresse
0	0	0
0	1	1
...	...	...
0	9	9
1	0	10
1	1	11
...	...	...
9	9	99

## Softwareopdatering:

- En softwareopdatering må kun foretages af en uddannet fagmand. Den sker via USB-porten [43](#) og tasten opdatering [37](#).

## Modbus kommunikation:

Modbus-kommunikationen foregår via RS485-interface.



Den følgende registertabel er implementeret:

Imax					Remark
SOF (start of Frame)	DLC (data length)	address	data (uint32)	EOF (end of Frame)	The maximum household current
0x5AA5	0x08	0x00A8	IMAx	0xA55A	
Inow					
SOF (start of Frame)	DLC (data length)	address	data (uint32)	EOF (end of Frame)	The total occupied household current
0x5AA5	0x08	0x00A9	Inow	0xA55A	
Iset					
SOF (start of Frame)	DLC (data length)	address	data (uint32)	EOF (end of Frame)	The current set by grid/smart-meter/PC
0x5AA5	0x08	0x00AA	Iset	0xA55A	

For example: 140 HEX (Hexadecimal) = 320 DEC (Decimal) = 32.0 Amp

## Deaktivering af adgangstilladelse med RFID-kort:

Efter fabriksindstillingen er RFID-kortet **44** aktiveret. Til opladning skal vægboksen **1** aktiveres med RFID-kortet **44**. For permanent at deaktivere adgangstilladelsen med RFID-kortet **44**, skal du gøre følgende:

- Tryk kort på knappen **37**
- På den digitale opladningsindikator **3** vises følgende billede:

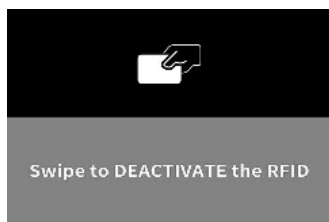

- Hold RFID-kortet **44** kort over symbolet **6a**.
- På den digitale opladningsindikator **3** vises følgende billede:

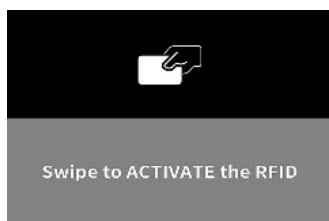

- Adgangstilladelsen med RFID-kort er nu deaktiveret permanent.

## Aktivering af adgangstilladelse med RFID-kort:

For permanent at aktivere adgangstilladelsen med RFID-kortet, skal du gøre følgende:

- Tryk kort på knappen **37**
- På den digitale opladningsindikator **3** vises følgende billede:

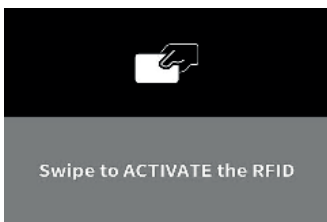

- Hold RFID-kortet **44** kort over symbolet **6a**.
- På den digitale opladningsindikator **3** vises følgende billede:

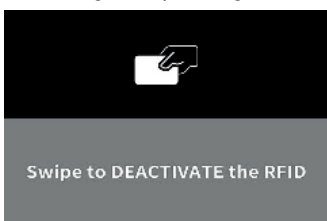

- Adgangsstilladelsen med RFID-kort **44** er nu aktiveret permanent.

## Forlade grundindstillinger:

- Sæt dækslet til grundindstillinger **35** på dets plads.
- Skru dækslet til grundindstillinger **35** fast igen ved hjælp af de fire skrue til dækslet til grundindstillinger **36** på siden af vægboksen **1**.
- Via kontakten til registrering af dæksel **38**, registrerer apparatet, at dækslet til grundindstillinger **35** er på sin plads, og forlader visningen af grundindstillingerne.

## ● Ibrugtagning

**!** **BEMÆRK:** En for høj opladningsstrøm kan beskadige tilslutningskablet, og herved kan der opstå en ildebrand. **Tag venligst hensyn til de oplysninger, der gælder for dit land, og ret dig efter den maksimalt tilladte opladningsstrøm.**

Efter behov kan man til enhver tid trykke på nød-stop-afbryderen **5**. På den digitale opladningsindikator vises „STOP“ med rødt. Du kommer tilbage til den oprindelige tilstand ved at dreje nød-stop-afbryderen **5** en lille smule mod uret.

## Start på opladningen:

- Afrul tilslutningskablet til elbilen **7** fuldstændigt.
- Den digitale opladningsindikator **3** viser, at der endnu ikke er tilsluttet noget køretøj:



LED-striben **4** lyser hvidt og indikerer, at der ikke oplades.

- Tag beskyttelseshætten **9** af fra stikket **8** på køretøjets side.
- Sæt stikket **8** i bilen.  
Den digitale opladningsindikator **3** viser, at et køretøj er forbundet:



Hele LED-striben [4] lyser fortsat hvidt.

Når apparatet er aktiveret til drift med RFID-kort, vises følgende billede på den digitale opladningsindikator [3]:

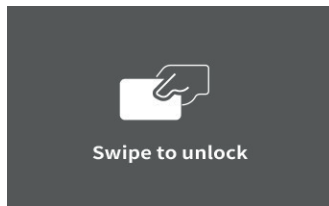

- Hold RFID-kortet [44] kort over symbolet [6a] for at aktivere opladningen. Følgende tilbagemeldinger er mulige:
  1. Vægboksen bipper i 0,5 s: vægboksens RFID-modul har succesfuldt indlæst kortet og identificeret det pågældende RFID-kort. Vægboksen er nu aktiveret.
  2. Vægboksen bipper i 0,15 s, stopper i 0,2 sekunder og bipper påny i 0,15 s: vægboksens RFID-modul kunne ikke identificere det pågældende RFID-kort.
  3. Vægboksen giver ingen lyd: Afstanden er for stor, RFID-kortet kunne ikke identificeres, vægboksens RFID-modul er beskadiget / RFID-kortet er beskadiget / forkert kort.
- Start opladningsforløbet ved bilen, såfremt der skal oplades med det samme uden køretøjets timer.

### Valg af opladningsstrømmen:

- Med hvert tryk på knappen [2] vises en anden strøm til opladning (opladningsstrøm [10] i displayet [3]). Der kan vælges blandt følgende opladningsstrømme, når kun én fase er tilsluttet:
  - 9 A (ca. 2 kW ved 230 V)
  - 13 A (ca. 3 kW ved 230 V)
  - 16 A (ca. 4 kW ved 230 V)
- Der kan vælges blandt følgende opladningsstrømme, når tre faser er tilsluttet (trefaset vekselstrøm):
  - 6 A (ca. 4 kW ved 400 V)
  - 10 A (ca. 7 kW ved 400 V)
  - 13 A (ca. 9 kW ved 400 V)
  - 16 A (ca. 11 kW ved 400 V)
- Trykkes knappen [2] ikke inden for 5 sekunder, er valget bekræftet. Den til sidst valgte opladningsstrøm bliver altid gent.
- Opladningsforløbet sættes nu i gang, såfremt køretøjets opladningstimer er deaktiveret. Den digitale opladningsindikator [3] viser, at køretøjet oplades:



LED-striben [4] blinker fortløbende i ring og indikerer, at der går strøm ind i bilen.

Ellers starter opladningsforløbet på det i køretøjet programmerede tidspunkt. I dette tilfælde viser den digitale opladningsindikator **3**, at et køretøj er forbundet:



Hele LED-striben **4** lyser fortsat hvidt.

Nogle køretøjer gennemfører først en testopladning i nogle sekunder. I dette tilfælde viser den digitale opladningsindikator **3**, at vægboksen **1** er klar til at oplade på det i køretøjet programmerede tidspunkt:



Andre køretøjer optager en meget lille opladningsstrøm, indtil den egentlige opladning begynder på det i køretøjet programmerede tidspunkt. I dette tilfælde viser den digitale opladningsindikator **3** allerede nu, at køretøjet oplades:



LED-striben **4** blinker fortløbende i ring og indikerer, at der går strøm ind i bilen (denne er dog næsten nul).

Den digitale opladningsindikator **3** viser opladningstiden **13**, den tilførte energi **14**, og opladningseffekten **15**.

Visningen af den tilførte energi skal ses på samme måde som en strømtæller. Værdien gemmes dog ikke og skal aflæses efter hver opladning.

## Afslutning af opladningsforløbet og frakobling fra køretøjet:

Opladningsforløbet slutter automatisk på det i køretøjet programmerede tidspunkt. Den digitale opladningsindikator **3** viser, at opladningsforløbet er afsluttet:



LED-striben **4** lyser grønt i hele området.

Hvis køretøjets opladningstimer er deaktiveret, afslutter du opladningsforløbet ved køretøjet.

Opladningsforløbet bliver stoppet. Den digitale opladningsindikator **3** viser, at opladningsforløbet er afsluttet:



Hele LED-striben **4** lyser fortsat hvidt.

Et valg af opladningsstrømmen kan påny foretages inden for 5 sekunder ved at trykke på tasten [2]. Hvis du ønsker at frakoble vægboksen [1] fra dit køretøj, gør således:

- Afslut opladningsforløbet ved køretøjet.
- Træk stikket [8] ud af køretøjet og sæt beskyttelseskappen [9] på stikket [8].
- Oprul tilslutningskablet til elbilen [7] uden at bøje eller knække det.
- Efter ca. 15 minutter skifter vægboksen [1] automatisk til standby-modus, hvis tasten [2] ikke trykkes.

## Spændingssvigt:

I tilfælde af spændingssvigt fortsættes opladningen automatisk, så snart spændingen vender tilbage (også, når RFID-kortet er aktiveret).

## Opladningen starter ikke:

Normalt oplades køretøjer fra en opladningsstrøm på 6 A (1,3 kW enkeltfaset eller 4 kW trefaset). Nogle køretøjer har dog brug for mindst 8 A for at opladningen kan begynde.

## Den indstillede opladningseffekt opnås ikke:

Det er el-bilen, der bestemmer opladningseffekten, ikke vægboksen! Mange el-biler har en maksimal, begrænset opladningseffekt. Den på vægboksen indstillede opladningseffekt kan så ikke opnås.

## Vægboks oplader ikke med tre faser:

Nogle el-biler har en indbygget opladningsregulator, der kun oplader en- eller tofaset. Bilen bestemmer selv, med hvor mange faser der oplades. Også, når vægboksen er tilsluttet med tre faser, oplades der i dette tilfælde kun med en eller to faser.

## ● Fejlmeldinger

Fejl	Betydning	Løsning
ERROR 1	Temperaturen er for høj. (i kabinettet er temperaturen steget til over 75 °C)	Automatisk genoprettelse af opladningen, når kabinettets temperatur er faldet til under 70°C.
ERROR 3	Opladningsstrømmen er for høj (i 5 sekunder er opladningsstrømmen 10 % højere end den indstillede værdi)	Afbryd forbindelsen mellem apparatet og køretøjet. Start så opladningsproceduren igen.
ERROR 4	Opladningsstrømmen er for høj (i 1,5 sekund er opladningsstrømmen 100 % højere end den indstillede værdi)	Afbryd forbindelsen mellem apparatet og køretøjet. Start så opladningsproceduren igen.
ERROR 5	Fejlstrøm (fejlstrømmen er større end 6 mA DC eller 30 mA AC)	Automatisk genoprettelse af opladningen, når der ikke er nogen reststrøm.
ERROR 6	Selvtesten er slået fejl.	Afbryd apparatets forbindelse til køretøjet og til lysnettet. Start så opladningsproceduren igen. Hvis fejlen skulle optræde påny, så send opladeren til reparation til forhandleren.



Fejl	Betydning	Løsning
ERROR 7	Underspænding (indgangsspænding under 180 V i 5 sek.)	Automatisk genoprettelse af opladningsproceduren, når spændingen inden for 5 sekunder stiger over 190 V.
ERROR 8	Overspænding (Indgangsspændingen ligger i 5 sek. over 275 V)	Automatisk genoprettelse af opladningsproceduren, når spændingen inden for 5 sekunder stiger til under 265 V.
ERROR 9	Fejl relækontakt	Afbryd apparatets forbindelse til bilen og til lysnettet. Start så opladningsproceduren igen.
ERROR 10	Fejl i en intern komponent (relæ)	Afbryd apparatets forbindelse til køretøjet og til lysnettet. Send opladeren til reparation til forhandleren.
ERROR 11	Ladekablets temperatur er for høj (over 80°C)	Automatisk genoprettelse af opladningsproceduren, når kablets temperatur falder til under 70°C.
ERROR 13	PE-test er slået fejl	Kontroller beskyttelsesleder og PE-kabel.
ERROR 14	CP spænding forkert	Afbryd forbindelsen mellem apparatet og køretøjet. Start så opladningsproceduren igen.
ERROR 15	Kortslutning kabel (CP eller PE)	Afbryd forbindelsen mellem apparatet og køretøjet. Start så opladningsproceduren igen.
ERROR 16	Fasefej	Afbryd apparatets forbindelse til køretøjet og til lysnettet. Kontroller alle tilslutningerne. Start så opladningsproceduren igen.
ERROR 17	Fasetab	Afbryd apparatets forbindelse til køretøjet og til lysnettet. Kontroller alle tilslutningerne. Start så opladningsproceduren igen.
ERROR 19	Fejl på RS485 master.	Kun et apparat kan være indstillet til at være master.
ERROR 20	Fejl på RS485 slave. Forbindelsen med master-opladeren er gået tabt.	Kontroller RS485-kablet, og sørg for, at master-opladeren er tændt.
ERROR 21	RS485-adressefej	Kontroller indstillingerne. Muligvis skal printkortet udskiftes.
ERROR 22	Kontrol af strøm	Afbryd apparatets forbindelse til bilen og til lysnettet. Start så opladningsproceduren igen. Hvis fejlen skulle optræde påny, så send opladeren til reparation til forhandleren.

## ● Rensning

**⚠ PAS PÅ: Apparatet må ikke nedsænkes i vand. Fare for kvæstelser gennem elektrisk stød, hvis fugt trænger ind i apparatet.**

- Brug ikke nogen rengørings- hhv. opløsningsmidler. Du risikerer en irreparabel beskadigelse af apparatet.
- Hold apparatets kabinet og tilbehør rent.
- Anvend en fugtig klud eller en blød børste til at rense apparatet og tilbehøret.

## ● Opbevaring

- Opbevar apparatet på et tørt sted og uden for børns rækkevidde.
- Pas på, at ladekablet  ikke knækkes, så beskadigelser undgås.
- Læg apparatet i den hertil beregnede opbevaringstaske .

## ● Miljøhenvisninger og oplysninger vedrørende bortskafning



**EL-REDSKABER MÅ IKKE SMIDES UD SAMMEN MED ALMINDELIGT HUSHOLDNINGSAFFALD!**  
**GENVINDING AF RÅSTOFFER I STEDET FOR BORTSKAFFELSE AF AFFALD!**



I henhold til det europæiske direktiv 2012/19/EU skal brugte elektriske apparater indsamles særskilt og materialerne udnyttes til genbrug. Symbolet med den overstregede skraldespand betyder, at dette apparat ved slutningen af dets levetid ikke må bortskaffes sammen med husholdningsaffaldet. Apparatet skal bringes til et indsamlingssted, en genbrugsstation eller en affaldsvirksomhed. Vi bortskaffer dine defekte tilsendte apparater gratis. Desuden er distributører af elektrisk og elektronisk udstyr samt distributører af fødevarer forpligtet til at tage udstyret tilbage. Lidl tilbyder dig returneringsmuligheder direkte i butikkerne og markederne. Returnering og bortskaffelse er gratis for dig. Når du køber et nyt apparat, har du ret til at returnere et tilsvarende gammelt apparat gratis. Desuden har du mulighed for gratis at returnere (op til tre) gamle apparater, der ikke er større end 25 cm i alle dimensioner, uanset om du køber et nyt apparat eller ej. Slet venligst alle personlige oplysninger, inden du returnerer udstyret. Før du returnerer apparatet, skal du fjerne batterier eller akkumulatorer, der ikke er fast monterede i det gamle apparat, samt lamper, der kan fjernes uden at ødelægge dem, og bringe dem til et særskilt indsamlingssted.



Batterier, som indeholder skadestoffer, er mærket med de her viste symboler, der gør opmærksom på forbuddet mod bortskaffelse via husholdningsaffaldet. Betegnelserne for det udslagsgivende tungmetal er: Cd = cadmium, Hg = kviksølv, Pb = bly.

Bring brugte batterier til en genbrugsplads i din by eller kommune eller returner dem til forhandleren. Du opfylder dermed de lovmæssige forpligtelser og yder et vigtigt bidrag til miljøets beskyttelse.



Tag hensyn til mærkningen på indpakningens forskellige materialer, og bortskaf dem i givet fald hver for sig. Indpakningens materialer er mærkede med forkortelser (a) og cifre (b) med følgende betydning: 1–7: kunststoffer, 20–22: papir og pap, 80–98: kompositmaterialer.

## ● Original EU-konformitetserklæring

Vi, virksomheden

**C. M. C. GmbH Holding**

Dokumentansvarlig:

Dr. Christian Weyler

Katharina-Loth-Str. 15

66386 St. Ingbert

erklærer som eneansvarlig, at produktet

**Vægboks 11KW**

IAN: **424669\_2301**

Art.-nr.: **2607**

Produktionsår: **2023/42**

Model: **USWB 11 A2**

opfylder de væsentlige sikkerhedskrav, som er fastlagte i de europæiske direktiver

**Lavspændingsdirektiv:**

(2014/35/EU)

**RoHS-direktiv:**

(2011/65/EU)+(2015/863/EU)

**RED-direktiv:**

(2014/53/EU)

Erklæringens foroven beskrevne genstand opfylder Europa-Parlamentet og Det Europæiske Råds forskrifter iht. direktiverne 2011 / 65 / EU fra den 08. juni 2011 om begrænsning af anvendelsen af visse farlige stoffer i elektrisk og elektronisk udstyr.

Til evaluering af konformiteten blev følgende harmoniserede normer anvendt:

**IEC/EN 61851-1:2019**

**IEC/EN 61851-21-2:2021**

**IEC 62955:2018**

**EN/IEC 61008-1:2014**

**ETSI EN 300330 V2.1.1 (2017-02)**

**ETSI EN 301 489-1 V2.2.3 (2019-11)**

**ETSI EN 301 489-3 V2.1.1 (2019-03)**

St. Ingbert, 01-03-2023

C.M.C. GmbH Holding  
Katharina-Loth-Straße 15  
69386 St. Ingbert  
Tel. +49 6894 99897-50  
Fax +49 6894 99897-29

Dr. Christian Weyler

- Kvalitetsstyring -

## ● Oplysninger om garanti og serviceafvikling

### Garanti fra C. M. C. GmbH Holding

Kære kunde,

på dette apparat har du tre års garanti fra købsdatoen. I tilfælde af mangler ved dette produkt har du lovmæssige rettigheder over for sælgeren af dette produkt. Disse lovmæssige rettigheder begrænses ikke af vores forneden beskrevne garanti.

## ● Garantibetingelser

Garantiperioden begynder fra købsdatoen af. Opbevar venligst den originale salgsnota. Denne kvittering kræves som dokumentation for købet. Hvis der inden for 3 år fra dette produkts købsdato opstår materiale- eller fabrikationsfejl, så reparerer eller erstattes – efter vores valg – produktet af os uden omkostninger for dig. Denne garantiydelse forudsætter, at det defekte apparat og dokumentation på køb (kassebon) fremlægges inden for 3-års garantiperioden sammen med en kort, skriftlig beskrivelse af fejlen og hvornår den er opstået.

Hvis fejlen er omfattet af vores garanti, får du derefter det reparerede eller et nyt apparat. Ved reparation eller udskiftning af apparatet begynder der ikke en ny garantiperiode.



## ● Garantiperiode og lovmæssige krav i tilfælde af mangler

Garantiperioden forlænges ikke på grund af en garantiydelse. Dette gælder også for udskiftede og reparerede dele. Skader og mangler, som eventuelt allerede forelå på købstidspunktet, skal meddeles omgående, når produktet er blevet pakket ud. Reparationer, der gennemføres efter garantiperiodens udløb, gennemføres mod betaling.

## ● Garantiens omfang

Apparatet er produceret i henhold til strenge kvalitetskrav, og før levering er det blevet afprøvet grundigt. Garantien gælder for materiale- eller fabriktionsfejl. Denne garanti omfatter ikke produktdele, der er udsat for normal slitage og dermed kan betragtes som sliddele. Garantien dækker heller ikke beskadigelser på følsomme komponenter som f.eks. omskiftere, akkuer eller dele, der er lavet af glas. Denne garanti bortfalder, når produktet er blevet beskadiget eller når det er blevet brugt eller vedligeholdt på ikke formålsbestemt eller forkert måde. Til formålsbestemt brug af produktet skal man udelukkende og nøje følge de instruktioner, som står i den originale brugsvejledning. Anvendelsesformål og handlinger, som frarådes eller som der advares imod i betjeningsvejledningen, skal ubetinget undgås.

Produktet er kun beregnet til privat og ikke til erhvervmæssig brug. Ved misbrug og uhensigtsmæssig behandling, anvendelse af vold og ved indgreb, som ikke er foretaget af vores autoriserede serviceafdeling, ophører garantien.

## ● Afvikling af garantisager

For at kunne garantere en hurtig sagsbehandling af dit anliggende bedes du følge disse anvisninger: Opbevar salgsnotaen som dokumentation på køb og hav ligeledes artikelnummeret (f.eks. IAN) ved hånden. Artikelnummeret er angivet på typeskiltet, ved en indgravering, på forsiden af vejledningen (nederst til venstre) eller på en mærkat på bag- eller undersiden. Hvis der forekommer funktionsfejl eller andre mangler, skal du først kontakte den forneden nævnte serviceafdeling telefonisk eller via e-mail. Et produkt, der er registreret som defekt, kan du derefter sende portofrit til den meddelte service-adresse sammen med dokumentation for køb (kassebon, faktura) og oplysning om, hvori manglen består, og hvornår den er opstået.

**!** **BEMÆRK:** På [www.lidl-service.com](http://www.lidl-service.com) kan du downloade denne og mange andre håndbøger, produktvideoer og software.



Med denne QR-kode kommer du direkte til Lidl's service-side ([www.lidl-service.com](http://www.lidl-service.com)), og ved at indtaste artikelnummeret (IAN) 424669 kan du åbne din brugsvejledning.

## ● Service

### Kontaktinformationer:

#### DK

Navn: C. M. C. GmbH  
Internetadresse: [www.cmc-creative.de](http://www.cmc-creative.de)  
E-Mail: [service.dk@cmc-creative.de](mailto:service.dk@cmc-creative.de)  
Telefon: +49 (0) 6894 9989750  
(normal takst tysk fastnet)  
Sæde: Tyskland

**IAN 424669\_2301**

Bemærk venligst, at den følgende adresse ikke er en serviceadresse. Kontakt først ovenstående serviceafdeling.

#### Adresse:











#### **C. M. C. GmbH Holding**

Katharina-Loth-Str. 15  
DE-66386 St. Ingbert  
TYSKLAND

#### Bestilling af reservedele:

[www.ersatzteile.cmc-creative.de](http://www.ersatzteile.cmc-creative.de)

<b>Tabella dei simboli utilizzati</b> .....	Pagina	203
<b>Introduzione</b> .....	Pagina	204
Usò corretto .....	Pagina	204
Oggetto della fornitura .....	Pagina	204
Dotazione .....	Pagina	205
Specifiche tecniche .....	Pagina	206
<b>Istruzioni di sicurezza</b> .....	Pagina	207
<b>Istruzioni di sicurezza specifiche</b> .....	Pagina	209
<b>Operazioni prima della messa in funzione</b> .....	Pagina	210
<b>Messa in funzione</b> .....	Pagina	216
<b>Messaggi di guasto</b> .....	Pagina	219
<b>Pulizia</b> .....	Pagina	221
<b>Conservazione</b> .....	Pagina	221
<b>Indicazioni per l'ambiente e lo smaltimento</b> .....	Pagina	221
<b>Dichiarazione di conformità UE originale</b> .....	Pagina	222
<b>Indicazioni relative alla garanzia e al servizio di assistenza</b> .....	Pagina	223
Condizioni di garanzia .....	Pagina	223
Periodo di garanzia e diritti legali di rivendicazione di vizi .....	Pagina	223
Garanzia .....	Pagina	223
Gestione dei casi di garanzia .....	Pagina	224
<b>Servizio di assistenza tecnica</b> .....	Pagina	225

● Tabella dei simboli utilizzati			
	Leggere il manuale d'uso!	<b>ta = 50 °C</b>	Temperatura ambiente nominale massima 50 °C
	Rispettare le indicazioni di pericolo e le istruzioni di sicurezza.		Avvertimento, rischio di scossa elettrica! Pericolo di morte!
	Nota bene!	<b>50 Hz</b>	Frequenza 50 Hertz
	Rispettare l'obbligo di legge di destinare gli apparecchi così identificati alla raccolta differenziata invece che ai rifiuti urbani misti. Lo smaltimento tra i rifiuti domestici è vietato.		Non smaltire le apparecchiature elettriche assieme ai rifiuti domestici!
V~	Tensione alternata in Volt		Smaltire l'imballaggio e l'apparecchio in modo ecologico!
	Grado di protezione I	<b>IP 65</b>	Tipo di protezione
	Materiale da imballaggio – Cartone non ondulato		Realizzato con materiale riciclato

# WALLBOX 11 KW USWB 11 A2

## ● Introduzione



Congratulazioni per l'acquisto! Avete scelto un apparecchio di qualità della nostra azienda. Prima della prima messa in funzione, vi preghiamo di acquisire dimestichezza con il prodotto. A tale scopo vi preghiamo di leggere con attenzione il manuale d'uso e le istruzioni di sicurezza riportati di seguito. Conservate il manuale d'uso in modo che sia sempre a disposizione degli operatori.



**TENERE FUORI DALLA PORTATA DEI BAMBINI!**



**NOTA BENE:** Il caricabatteria è idoneo unicamente a veicoli elettrici e ibridi con spina tipo 2.

## ● Uso corretto

Con questo Wallbox è possibile ricaricare veicoli elettrici e ibridi, nel prosieguo denominati per brevità «veicoli», presso un apposito cavo elettrico. Non è ammesso alcun uso diverso, che pertanto si considera non conforme. Il Wallbox [1] è sicuro solo se si rispettano le presenti istruzioni per l'uso e la documentazione relativa al veicolo. Prima di usare il Wallbox [1], è necessario leggere le presenti istruzioni per l'uso e la documentazione relativa al veicolo. Durante l'uso del Wallbox [1] rispettare le indicazioni ivi riportate. Il loro mancato rispetto può comportare danni a persone o materiali, per es. scossa elettrica, cortocircuito o incendio. Le istruzioni per l'uso fanno parte del presente prodotto. Fornire tutta la documentazione in caso di cessione del prodotto a terze parti. Utilizzare l'apparecchio solo come riportato nella descrizione e per i campi d'applicazione specificati. Qualsiasi applicazione diversa dall'uso corretto è vietata e potenzialmente pericolosa. Gli eventuali danni provocati dal mancato rispetto delle istruzioni e da applicazioni errate non sono coperti da garanzia e non rientrano nella sfera di responsabilità del produttore.



**NOTA BENE:** L'installazione, la riparazione e la manutenzione possono essere affidate esclusivamente a un elettricista autorizzato. Durante questi interventi devono essere osservate tutte le norme comunali, regionali e nazionali relative agli impianti elettrici. Il collegamento del Wallbox [1] all'alimentazione elettrica deve essere eseguito da un elettricista. Gli elettricisti qualificati devono aver letto e compreso le istruzioni per l'uso e le indicazioni ivi contenute.

L'apparecchio è stato sviluppato per l'uso da parte di privati e non è idoneo a un uso commerciale o industriale. Messa in funzione solo da parte di persone appositamente formate. Un uso commerciale comporta l'annullamento della garanzia.

Tenere presente che, in base al paese e al luogo d'installazione del Wallbox [1], potrebbe essere necessario registrarsi presso l'operatore di rete competente. Assicurarsi che non accedano al sistema di ricarica persone non autorizzate.

## ● Oggetto della fornitura

1 Wallbox  
1 manuale di istruzioni per l'uso  
4 viti di fissaggio  
4 tasselli  
3 schede RFID

## ● Dotazione

**!** **NOTA BENE:** Subito dopo aver estratto il Wallbox **1** dalla confezione verificare sempre che la fornitura sia completa e in perfette condizioni. Non utilizzare l'apparecchio qualora risulti danneggiato. Vedere a questo proposito le fig. A, B, C, D ed E:

<b>1</b>	Wallbox
<b>2</b>	Tasto
<b>3</b>	Indicatore di carica digitale
<b>4</b>	Indicatore LED lineare
<b>5</b>	Interruttore di arresto di emergenza
<b>6</b>	4 Viti di fissaggio per Wallbox
<b>6a</b>	Simbolo
<b>7</b>	Cavo di connessione per auto elettrica
<b>8</b>	Spina T2
<b>9</b>	Tappo di copertura
<b>10</b>	Impostazione corrente di carica
<b>11</b>	Collegamento
<b>12</b>	Fasi/tensione di carica/corrente di carica
<b>13</b>	Tempo di ricarica
<b>14</b>	Energia accumulata
<b>15</b>	Potenza di ricarica
<b>16</b>	Viti di fissaggio per parte posteriore metallica
<b>17</b>	Tasselli
<b>18</b>	Parte posteriore metallica
<b>19</b>	7 viti coperchio lato posteriore
<b>20</b>	Coperchio lato posteriore
<b>21</b>	Fori di aggancio
<b>22</b>	Interfaccia master-slave della gestione energetica
<b>23</b>	2 viti serracavo interfaccia
<b>24</b>	Serracavo interfaccia
<b>25</b>	Valvola di sfianto
<b>26</b>	Passacavo master-slave

<b>27</b>	Passacavo cavi da 230/400 V
<b>28</b>	Serracavo cavi da 230/400 V
<b>29</b>	2 viti serracavo cavi da 230/400 V
<b>30</b>	Morsetto a vite attacco alla rete L1
<b>31</b>	Morsetto a vite attacco alla rete L2
<b>32</b>	Morsetto a vite attacco alla rete L3
<b>33</b>	Morsetto a vite attacco alla rete neutro
<b>34</b>	Morsetto a vite conduttore di protezione
<b>35</b>	Copertura impostazioni di base
<b>36</b>	4 viti copertura impostazioni di base
<b>37</b>	Tasto aggiornamento
<b>38</b>	Interruttore rilevamento copertura
<b>39</b>	Selettore rotativo indirizzo smart meter
<b>40</b>	Selettore rotativo indirizzo smart meter x10
<b>41</b>	Selettore rotativo master-slave
<b>42</b>	Selettore rotativo max. corrente di carica
<b>43</b>	Porta USB aggiornamento
<b>44</b>	Scheda RFID

**!** **NOTA BENE:** I termini «prodotto» o «apparecchio» utilizzati nel prosieguo del testo si riferiscono al Wallbox **1** descritto nelle presenti istruzioni per l'uso.

## ● Specifiche tecniche

Modello:	USWB 11 A2
Temperatura di impiego:	-25 °C – 50 °C
Tensione d'ingresso:	230 V~ 50 Hz
Max. corrente in entrata:	16 A
Tensione d'uscita:	230 V~ 50 Hz
Max. corrente in uscita:	16 A
Potenza di ricarica max.:	3,7 kW (1 Ph)/11 kW (3 Ph)
Lunghezza totale:	500 cm
Tipo di protezione dell'alloggiamento:	IP65
Rilevazione della corrente di guasto:	30 mA AC

Rilevazione della corrente di guasto:	6 mA DC
Grado di protezione:	I
Spina di uscita:	T2 (conforme a EN 62196-2)

**!** **NOTA BENE:** Ai fini del suo perfezionamento, il prodotto può essere modificato senza preavviso sia sul piano tecnico che nell'aspetto. Perciò non ci assumiamo alcuna responsabilità in merito alla correttezza di tutte le dimensioni, indicazioni e tutti i dati contenuti nelle presenti Istruzioni per l'uso. Qualsiasi pretesa avanzata sulla base delle presenti Istruzioni per l'uso risulta quindi priva di fondamento.

## ● Istruzioni di sicurezza

**!** **PRIMA DELL'USO LEGGERE IL MANUALE D'USO CON ATTENZIONE IN TUTTE LE SUE PARTI. È PARTE INTEGRANTE DELL'APPARECCHIO E DEVE TROVARSI SEMPRE A PORTATA DI MANO!**

Questa sezione illustra le norme di sicurezza fondamentali che devono essere rispettate quando si lavora con l'apparecchio.





### **Sicurezza delle persone:**

- Tenere bambini e animali lontano dal Wallbox .
- È necessario sorvegliare i bambini, affinché non giochino con l'apparecchio.
- Nella zona di lavoro l'utente è responsabile per danni a terzi provocati dall'uso dell'apparecchio.
- Conservare l'apparecchio fuori dalla portata dei bambini.
- I portatori di pacemaker o defibrillatori possono utilizzare i sistemi di ricarica o eseguire lavori su dispositivi di tali sistemi, come ad. es. interventi di manutenzione o di rimozione di guasti, e trattarsi in prossimità degli stessi, solo dopo aver consultato il produttore degli apparecchi.

**!** Al fine di evitare danni all'apparecchio ed eventuali danni conseguenti alle persone procedere come di seguito descritto:

### **Lavoro con l'apparecchio:**

- Prima della messa in funzione controllare che l'apparecchio non presenti danni ed utilizzarlo solo se è in perfette condizioni.
- Non immergere in acqua l'apparecchio. Pericolo di scossa elettrica!
- Non esporre l'apparecchio a temperature esterne elevate perché potrebbe esserne irrimediabilmente danneggiato.
- Non utilizzare l'apparecchio nelle vicinanze di liquidi o gas infiammabili. Non aspirare vapori bollenti. In caso di mancata osservanza sussiste pericolo di incendio o esplosione!
- Spegnerne l'apparecchio e staccarlo dalla tensione di rete:

- quando si effettuano lavori di pulizia;
- quando il cavo di collegamento è danneggiato;
- dopo l'ingresso di corpi estranei o in caso di rumori anomali.
- Usare solo accessori forniti o consigliati dal fabbricante.
- Non smontare, né modificare il Wallbox , il cavo di connessione per l'auto elettrica  e la spina T2 . La riparazione dell'apparecchio deve essere effettuata solo da un elettricista.
- Non utilizzare l'apparecchio in zone con pericolo di esplosione, ad es. nei pressi di liquidi, gas o polveri infiammabili.
- Non esporre l'apparecchio al calore.
- Non conservare in luoghi in cui la temperatura può superare i 70 °C.
- Non collegare il cavo da ricarica a cavi di rete difettosi o non idonei, che per es. non siano progettati per i carichi continui.
- Non calpestare spine, cavi da ricarica e cavi di connessione né passarvi sopra con un veicolo.
- Non incastrare o piegare i cavi da ricarica e di connessione.
- Non toccare le spine con le mani bagnate.
- Se l'apparecchio non viene utilizzato, occorre sempre inserire il tappo di copertura  sulla spina .
- È vietato utilizzare l'apparecchio se non è possibile garantirne l'uso corretto in conformità alle disposizioni. In tal caso è meglio rivolgersi al produttore, al rivenditore responsabile o a un elettricista.
- L'apparecchio può essere collegato e impostato solo da un elettricista.

**⚠ ATTENZIONE!** Al fine di evitare infortuni e lesioni da scossa elettrica procedere come di seguito descritto:









### **Sicurezza elettrica:**

- Non è possibile utilizzare adattatori o adattatori di conversione. Non è possibile utilizzare prolunghe.
- Non trasportare l'apparecchio tenendolo per il cavo. Proteggere il cavo da calore, olio e spigoli taglienti.
- In caso di danneggiamento del cavo, premere immediatamente l'interruttore di arresto di emergenza .  
Far controllare l'apparecchio da un elettricista. Un cavo da ricarica danneggiato può causare a una persona la morte o lesioni gravi. Prima di qualsiasi uso, accertarsi che il cavo da ricarica non presenti danneggiamenti (per es. fessure). Se il cavo da ricarica è danneggiato, allora non va utilizzato.
- Non cortocircuitare i contatti della spina T2. Questa operazione può causare situazioni pericolose.



- Non toccare i contatti della presa con le dita o oggetti acuminati.
- Non tenere la spina sotto l'acqua corrente, né immergervela.
- Non è consentito lavare o sciacquare il veicolo con un pulitore ad alta pressione mentre il sistema di ricarica è collegato, in quanto il connettore non resiste all'acqua pressurizzata.

## ● Istruzioni di sicurezza specifiche

- Prima di entrare in funzione l'apparecchio esegue automaticamente un test autodiagnostico, verificando i componenti interni, possibili correnti di guasto, sovratensioni o sottotensioni, nonché la temperatura.  
Quindi una procedura di carica sarà possibile solo se risulteranno rispettati tutti i criteri di test.
- Il prodotto deve essere installato in un luogo definitivo.
- Se l'apparecchio viene installato su un palo accessibile liberamente, è consigliabile disporre una protezione aggiuntiva intorno al palo.
- Non ricorrere a spine con adattatore o cavi di prolunga.
- L'impianto elettrico previsto per la ricarica delle auto elettriche deve essere sottoposto a verifica da parte di un elettricista prima dell'uso.
- Utilizzare l'apparecchio solo a temperatura ambiente compresa fra -25 °C e 50 °C.
- Benché il Wallbox  sia stato progettato per resistere a condizioni meteo normali, consigliamo di proteggerlo dall'esposizione diretta ai raggi solari o da condizioni meteorologiche estreme.
- Far uso del Wallbox  solo fino a un'altitudine di 2000 m sul livello del mare.
- Un lieve aumento di temperatura in fase di ricarica non rappresenta un funzionamento anomalo, ma è perfettamente normale.
- Tenere il Wallbox  lontano dall'umidità, dalle temperature elevate e dalle fiamme.
- Conservare il Wallbox  in un luogo asciutto e proteggerlo dall'umidità e dalla corrosione.
- Non utilizzare il prodotto in prossimità di campi elettromagnetici intensi o nelle immediate vicinanze di radiotelefoni.
- Non far cadere il Wallbox .
- Il Wallbox  è idoneo a auto elettriche con spina di tipo 2 (conforme a EN 62196-2).
- Quando si utilizza il Wallbox  accertarsi che la spina di connessione  sia saldamente in sede.

## ● Operazioni prima della messa in funzione

**⚠ NOTA BENE: Questa operazione può essere svolta esclusivamente da un elettricista autorizzato.**

### Collegamento elettrico:

La protezione del sistema di ricarica deve avvenire in conformità con le relative norme nazionali. Dipende ad esempio dal tempo di disinserzione necessario, dalla resistenza interna di rete, dalla sezione del conduttore, dalla lunghezza del cavo e dalla max. potenza impostata del sistema di carica. Le singole fasi della tensione di alimentazione devono essere protette con interruttori automatici per la protezione dalle sovracorrente, almeno di tipo A (in caso di utilizzo nei Paesi Bassi o in Italia prevedere in aggiunta sul lato di ingresso interruttori differenziali di tipo A). Questi devono essere certificati secondo le norme IEC 60898-1, IEC 60947-2 o IEC 61009-1.

Se l'installazione avviene nei Paesi Bassi o in Italia, è necessario un interruttore differenziale di tipo A. Questo deve essere certificato secondo le norme IEC 61008-1, IEC 61009-1, IEC 60947-2 e IEC 62423. I cavi di connessione devono essere progettati per una corrente minima di 16 A. A seconda della lunghezza e del paese di installazione l'elettricista è tenuto a calcolare la sezione adatta (ad es.: 2,5 mm<sup>2</sup>).



**ATTENZIONE:** Assicurarsi che i cavi di alimentazione collegati al Wallbox **1** siano privi di tensione.

- Se possibile, il Wallbox **1** deve essere montato in modo da essere riparato dalla pioggia diretta, per evitare ad es. la formazione di ghiaccio, danneggiamenti causati dalla grandine o situazioni simili. Se possibile, evitare di esporre il Wallbox **1** ai raggi solari diretti.
- Il Wallbox **1** dovrebbe essere montato in prossimità dei cavi di alimentazione previsti per un Wallbox.
- Avvitare la parte posteriore metallica **18** alla parete, utilizzando tasselli **17** e viti **16**. A tale scopo è possibile utilizzare la parte posteriore metallica **18** come sagoma (schema di foratura).
- Allentare le 7 viti del coperchio del lato posteriore **19**.
- Rimuovere il coperchio del lato posteriore **20** e metterlo da parte.
- Agganciare quindi il Wallbox **1** alla parte posteriore metallica **18**. I fori di aggancio **21** fungono da supporto.
- Allentare il passacavo **27**.
- Far passare i cavi di connessione attraverso il condotto per i cavi **27**, successivamente attraverso la guida di gomma **15** (utilizzare un cavo senza guaina).
- Allentare le 2 viti **29** del serracavo **28**.
- Far passare il cavo elettrico sotto il serracavo **28**.
- Non utilizzare conduttori singoli per l'alimentazione di tensione. Utilizzare solo cavi con guaina.
- Sguainare la linea elettrica per circa 50 mm.
- Rimuovere l'isolamento dai singoli conduttori per circa 7 mm.
- Collegare i cavi elettrici nel modo seguente: Inserire il cavo di connessione nel passacavo a vite. Collegare il cavo elettrico L1 al morsetto a vite della connessione alla rete L1 **30**. Collegare il cavo elettrico L2 al morsetto a vite della connessione alla rete L2 **31**. Collegare il cavo elettrico L3 al morsetto a vite della connessione alla rete L3 **32**. Collegare il cavo elettrico neutro al morsetto a vite neutro **33**. Collegare il cavo elettrico del conduttore di protezione al morsetto a vite del conduttore di protezione **34**.

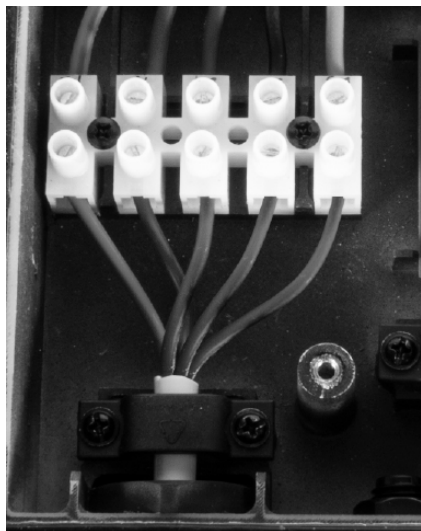

**⚠ NOTA BENE:** Se l'apparecchio viene collegato solo a una fase, utilizzare il morsetto a vite della connessione alla rete L1 [30](#).

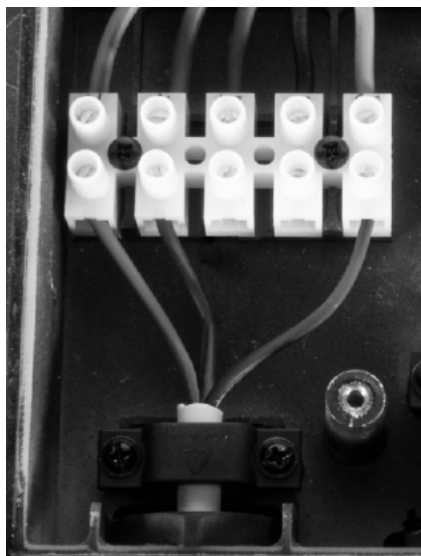

- Serrare a questo punto le 2 viti [29](#) del serracavo [28](#).
- Serrare di nuovo saldamente il passacavo [27](#).

**⚠ ATTENZIONE:** Carico delle fasi non equilibrato:

- Se in un sistema combinato di Wallbox (in caso di gestione del carico) vengono caricati contemporaneamente più veicoli in monofase, potrebbe crearsi una distribuzione di corrente sfavorevole tra le fasi. Pertanto, i Wallbox devono essere collegati con una sequenza di fasi alternata. Primo Wallbox L1, L2, L3. Secondo Wallbox L2, L3, L1. Terzo Wallbox L3, L1, L2. Quarto Wallbox di nuovo L1, L2, L3 ecc.

## Collegamento della gestione energetica:

- Il Wallbox **1** può essere azionato con una gestione del carico/energetica. Ciò consente il collegamento di più Wallbox insieme al monitoraggio della distribuzione della potenza (gestione del carico, master-slave).
- Se sono collegati più Wallbox all'alimentazione elettrica, sono necessari i seguenti collegamenti sul circuito stampato della gestione energetica **13**.
- J102/J103 vengono utilizzati per l'adeguamento di resistenze nella comunicazione RS485. Sul connettore J102 sono collegati i Pin1 e Pin2 con un cappuccio a 2 pin. Se è necessario configurare l'interfaccia RS485 con una resistenza adeguata, spingere il cappuccio a 2 pin da Pin1 e Pin2 a Pin2 e Pin3, per collegarli con la resistenza adeguata R100.
- Allo stesso modo è possibile collegare il J103 con il resistore di adattamento R101. In linea di massima, la macchina slave che si trova il più possibile lontana dalla macchina master, necessita di un adattamento della resistenza e i J102/J103 devono essere collegati contemporaneamente con il resistore di adattamento.
- Posizionare i cappucci per pin come segue:  
Installazione con smart meter e con master-slave:

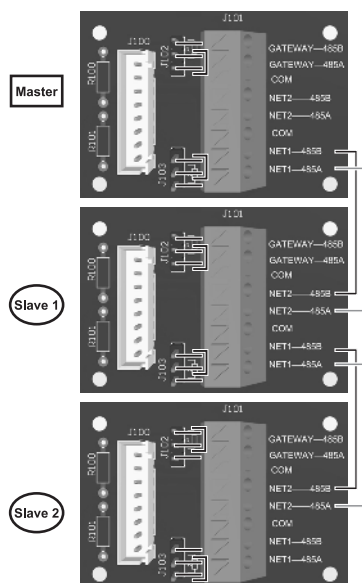

- Se occorre collegare solo un Wallbox all'alimentazione di corrente, non sono necessari adeguamenti. Nello stato di consegna il Wallbox è impostato per questa applicazione. Installazione senza smart meter e senza master-slave:

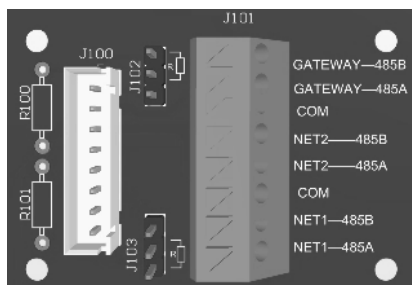

1. GATEWAY-485A /GATEWAY-485B vengono utilizzati per il collegamento gateway smart meter.
2. NET1-485A/NET1-485B e NET2-485A/NET2-485B vengono utilizzati per il collegamento master-slave.
3. COM è collegato con la massa del lato secondario.

- Riposizionare il coperchio del lato posteriore **20** e fissarlo con le 7 apposite viti **19**.
- A questo punto sganciare il Wallbox **1** dalla parte posteriore metallica **18** e appenderlo completamente **18** alla parete tramite la parte posteriore metallica.
- Avvitare quindi le 4 viti di fissaggio **6** attraverso il Wallbox **1** alla parte posteriore metallica **18**.
- Accertarsi che l'interruttore di arresto di emergenza **5** non sia premuto. Può essere sbloccato ruotandolo in senso orario.
- A questo punto è possibile mettere sotto tensione il cavo di alimentazione a cui è collegato il Wallbox **1**.



**ATTENZIONE:** Se non si utilizzano la gestione energetica, la funzione master-slave o lo smart meter, i passacavi della gestione energetica **25a** e il passacavi della funzione master-slave **26** restano liberi. Lasciare in posizione i tappi filettati **25** premontati, per garantire la tenuta dell'apparecchio.

### Visualizzazione delle impostazioni di base:

- Allentare le 4 viti della copertura delle impostazioni di base **36** al lato del Wallbox **1**.
- Rimuovere la copertura delle impostazioni di base **35** e metterla da parte.
- Tramite l'interruttore di rilevamento della copertura **38**, l'apparecchio rileva automaticamente che la copertura delle impostazioni di base **35** non è presente e visualizza le impostazioni sull'indicatore di carica digitale **3**.

### Impostazione della corrente di carica max.:

- Impostazione della corrente di carica max. Affinché non si attivi nessun interruttore automatico presente sul Wallbox **1**, il Wallbox **1** deve essere impostato secondo la protezione del cavo presente nell'edificio. La corrente di carica non deve essere mai superiore alla protezione del cavo. Tramite il selettore rotativo della corrente di carica max. **42** viene eseguita nel modo seguente l'impostazione della corrente di carica:

Codice selettore rotativo <b>42</b>	Trifase 400 V AC	Monofase AC 230 V
0	6 A	9 A
1	10 A	9 A
2	13 A	13 A
3	16 A	16 A
4	32 A	32 A
5-9	/	/

### Impostazione della gestione energetica:

- Per la gestione del carico locale vengono collegati in rete tra loro diversi Wallbox tramite un bus RS485. Questi Wallbox condividono la corrente complessiva disponibile. In questo caso non è necessario un controllo esterno. Per questa gestione del carico locale la persona che si occupa della messa in funzione non deve preoccuparsi della comunicazione tra i Wallbox. Occorre tenere presenti solo le impostazioni riportate di seguito.
- L'impostazione della gestione energetica (master-slave) viene eseguita nel modo seguente con il selettore rotativo master-slave **41**:

Codice selettore rotativo <b>41</b>	Funzione RS485	N. Wallbox
0	OFF	Wallbox 1
1	MASTER	Wallbox 2
2	SLAVE 1	Wallbox 3
3	SLAVE 2	Wallbox 4
4	SLAVE 3	Wallbox 5
5	SLAVE 4	Wallbox 6
6	SLAVE 5	Wallbox 7
7	SLAVE 6	Wallbox 8
8	SLAVE 7	Wallbox 9
9	SLAVE 8	Wallbox 10

L'impostazione 0 rappresenta l'impostazione di fabbrica. Viene utilizzata quando deve essere collegato solo un Wallbox.

### Impostazione gateway smart meter:

- L'indirizzo è composto nel modo seguente:  $Adress = Addr1 \times 10 + Addr2$

Addr1 x10	Addr2 x1	Adress
0	0	0
0	1	1
...	...	...
0	9	9
1	0	10
1	1	11
...	...	...
9	9	99

### Aggiornamento del software:

- L'aggiornamento del software può essere eseguito esclusivamente da uno specialista qualificato. Avviene tramite la porta USB **43** e il tasto di aggiornamento **37**.

### Comunicazione Modbus:

La comunicazione Modbus si effettua su interfaccia RS485. Si implementa la seguente tabella dei registri:

Imax					Remark
SOF (start of Frame)	DLC (data length)	address	data (uint32)	EOF (end of Frame)	The maximum household current
0x5AA5	0x08	0x00A8	IMAx	0xA55A	
Inow					
SOF (start of Frame)	DLC (data length)	address	data (uint32)	EOF (end of Frame)	The total occupied household current
0x5AA5	0x08	0x00A9	Inow	0xA55A	
Iset					
SOF (start of Frame)	DLC (data length)	address	data (uint32)	EOF (end of Frame)	The current set by grid/ smartmeter/PC
0x5AA5	0x08	0x00AA	Iset	0xA55A	

For example: 140 HEX (Hexadecimal) = 320 DEC (Decimal) = 32.0 Amp

## Disattivazione dell'abilitazione all'accesso con scheda RFID:

La scheda RFID **44** è attivata con l'impostazione di fabbrica. Il Wallbox **1** deve essere attivato per la ricarica con scheda RFID **44**. Per disattivare permanentemente l'abilitazione all'accesso con scheda RFID **44** procedere come segue:

- Premere brevemente il tasto **37**
- Sull'indicatore di carica digitale **3** compare l'immagine seguente:

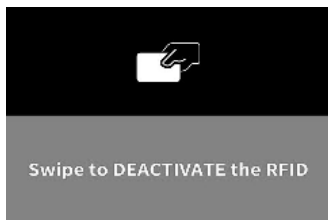

- Tenere brevemente la scheda RFID **44** sul simbolo **6a**.
- Sull'indicatore di carica digitale **3** compare l'immagine seguente:

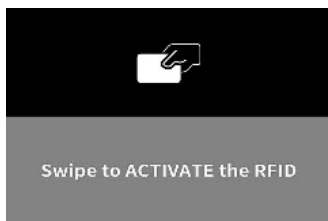

- L'abilitazione all'accesso con scheda RFID ora è permanentemente disattivata.

## Attivazione dell'abilitazione all'accesso con scheda RFID:

Per attivare permanentemente l'abilitazione all'accesso con scheda RFID procedere come segue:

- Premere brevemente il tasto **37**
- Sull'indicatore di carica digitale **3** compare l'immagine seguente:

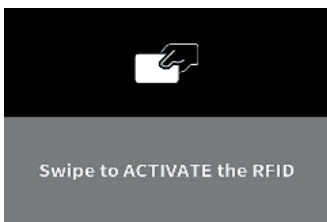

- Tenere brevemente la scheda RFID **44** sul simbolo **6a**.
- Sull'indicatore di carica digitale **3** compare l'immagine seguente:

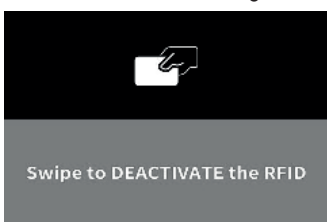

- L'abilitazione all'accesso con scheda RFID **44** ora è permanentemente attivata.

## Uscita dalle impostazioni di base:

- Collocare al proprio posto la copertura delle impostazioni di base **35**.
- Riavvitare la copertura delle impostazioni di base **35** utilizzando le 4 viti della copertura delle impostazioni di base **36** al lato del Wallbox **1**.
- Mediante l'interruttore di rilevamento della copertura **38** l'apparecchio rileva che la copertura delle impostazioni di base **35** è in sede e abbandona la visualizzazione delle impostazioni di base.

## ● Messa in funzione

**⚠ NOTA BENE:** Una corrente di carica eccessiva può danneggiare il cavo di connessione, originando un incendio. **Attenersi alle indicazioni in vigore nella propria nazione e alla massima corrente di carica ammessa.**

All'occorrenza è possibile premere in qualsiasi momento l'interruttore di arresto di emergenza **5**. Sull'indicatore di carica digitale viene visualizzato «STOP» in rosso. Si ritorna allo stato iniziale ruotando l'interruttore di arresto di emergenza **5** leggermente in senso orario.

## Avvio della procedura di carica:

- Svolgere completamente il cavo di connessione **7** dell'auto elettrica.
- L'indicatore di carica digitale **3** visualizza che non è collegato ancora alcun veicolo:



L'indicatore LED lineare **4** si illumina di luce bianca e segnala che non è in corso alcuna ricarica.

- Togliere il tappo di protezione **9** dalla spina **8** sul lato veicolo.
- Inserire la spina **8** nel veicolo.

L'indicatore di carica digitale **3** visualizza che un veicolo è collegato:





L'indicatore LED lineare **4** resta illuminato di luce bianca.

Se l'apparecchio è attivato per funzionare con la scheda RFID, sull'indicatore di carica digitale **3** compare l'immagine seguente:

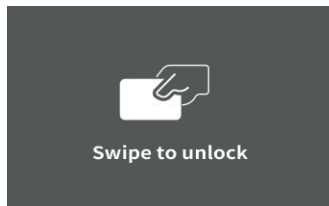

- Tenere brevemente la scheda RFID **4a** sul simbolo **6a**, per attivare la procedura di carica. Sono possibili i messaggi di conferma seguenti:
  1. Il Wallbox emette un bip per 0,5 s: il modulo RFID del Wallbox ha letto con successo la scheda, identificando la corrispondente scheda RFID. Ora il Wallbox è attivato.
  2. Il Wallbox emette un bip per 0,15 s, tace per 0,2 s, riemette un bip per 0,15 s: il modulo RFID del Wallbox non è riuscito a identificare la corrispondente scheda RFID.
  3. Il Wallbox non emette alcun suono: distanza eccessiva, non è stato possibile identificare la scheda RFID/ il modulo RFID del Wallbox è danneggiato/ scheda RFID danneggiata/scheda errata.
- Avviare la procedura di carica del veicolo; se lo si deve ricaricare immediatamente, senza ricorrere al timer del veicolo.

## Selezione della corrente di carica:

- Selezione della corrente di carica:  
ogni volta che si preme il tasto **2** si visualizza un'altra corrente di carica (corrente di carica **10** sul display **3**). È possibile selezionare le seguenti correnti di carica quando è collegata solo una fase:
  - 9 A (ca. 2 kW con 230 V)
  - 13 A (ca. 3 kW con 230 V)
  - 16 A (ca. 4 kW con 230 V)
- È possibile selezionare le seguenti correnti di carica quando sono collegate tre fasi (corrente trifase):
  - 6 A (ca. 4 kW con 400 V)
  - 10 A (ca. 7 kW con 400 V)
  - 13 A (ca. 9 kW con 400 V)
  - 16 A (ca. 11 kW con 400 V)
- Se non viene premuto il tasto **2** per 5 secondi, la selezione viene confermata. Resta sempre in memoria l'ultima corrente di carica selezionata.
- A questo punto, se il timer di ricarica del veicolo è disattivato, si avvia la procedura di carica. L'indicatore di carica digitale **3** visualizza che il veicolo è in ricarica:



L'indicatore LED lineare **4** lampeggia progressivamente in cerchio, segnalando che la corrente viene erogata al veicolo.

Altrimenti la procedura di carica si avvierà all'orario programmato nel veicolo. In questo caso l'indicatore di carica digitale **3** visualizza che un veicolo è collegato:



L'indicatore LED lineare **4** resta illuminato di luce bianca.

Alcuni veicoli avviano innanzi tutto una ricarica di prova per alcuni secondi. In questo caso l'indicatore di carica digitale **3** visualizza che il Wallbox è pronto **1** a effettuare la ricarica all'orario programmato nel veicolo:



Altri veicoli assorbono una corrente di carica assai ridotta, fino al momento della ricarica vera e propria, all'orario programmato nel veicolo. In questo caso l'indicatore di carica digitale **3** visualizza da subito che il veicolo è in ricarica:



L'indicatore LED lineare **4** lampeggia progressivamente in cerchio, segnalando che la corrente viene erogata al veicolo (tuttavia è prossima a zero).

L'indicatore di carica digitale **3** visualizza il tempo di ricarica **13**, l'energia accumulata **14**, e la potenza di ricarica **15**.

L'indicatore di energia accumulata è simile a un contatore di corrente. Tuttavia il valore non viene memorizzato e deve essere letto dopo ogni ricarica.

## Conclusione della procedura di carica e distacco dal veicolo:

La procedura di carica terminerà automaticamente all'orario programmato nel veicolo. L'indicatore di carica digitale **3** visualizza che la procedura di carica è conclusa:



L'indicatore LED lineare **4** si illumina di verde in tutta la zona.

Se il timer di ricarica del veicolo è disattivato, terminare la procedura di carica del veicolo.

La procedura di carica viene arrestata. L'indicatore di carica digitale **3** visualizza che la procedura di carica è conclusa:

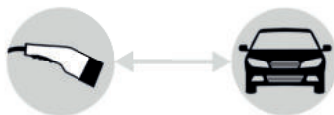

L'indicatore LED lineare **4** resta illuminato di luce bianca.

Nel giro di 5 secondi si potrà procedere nuovamente alla selezione della corrente di carica premendo il tasto **2**.

Tuttavia, se l'intenzione fosse quella di staccare il Wallbox **1**, allora si dovrà procedere come descritto di seguito:

- Terminare la procedura di carica del veicolo.
- Estrarre la spina **8** dal veicolo e porre il tappo di copertura **9** sulla spina **8**.
- Avvolgere il cavo di connessione dell'auto elettrica **7** facendo in modo che non si creino pieghe.
- Dopo ca. 15 minuti il Wallbox **1** passa automaticamente alla modalità standby, se non viene premuto il tasto **2**.

## Blackout:

In caso di blackout la procedura di carica proseguirà automaticamente al ripristino della tensione (anche se è attivata la scheda RFID).

## La procedura di carica non si avvia:

Per norma i veicoli effettuano la ricarica con una corrente di carica minima di 6 A (1,3 kW monofase oppure 4 kW trifase). Tuttavia alcuni veicolo necessitano di almeno 8 A per avviare la procedura di carica.

## La potenza di ricarica impostata non viene raggiunta:

È l'auto elettrica che determina la potenza di ricarica, non il Wallbox! Molte auto elettriche hanno una potenza di ricarica massima limitata. Quindi non è possibile raggiungere la potenza di ricarica impostata nel Wallbox.

## Il Wallbox non carica con tre fasi:

Alcune auto elettriche hanno un regolatore di carica integrato che ricarica solo monofase o bifase. È la stessa auto che determina con quante fasi si effettua la ricarica. Anche se il Wallbox ha il collegamento trifase, in tal caso la ricarica si effettua solo monofase o bifase.

## ● Messaggi di guasto

Guasto	Significato	Risoluzione
ERROR 1	La temperatura è troppo alta (nell'alloggiamento la temperatura è salita a oltre 75 °C).	Ripristino automatico della carica, se la temperatura dell'alloggiamento è scesa sotto 70 °C.
ERROR 3	La corrente di carica è eccessiva (per 5 secondi la corrente di carica supera del 10% il valore impostato)	Scollegare l'apparecchio dal veicolo. Riavviare la procedura di carica.

Guasto	Significato	Risoluzione
ERROR 4	La corrente di carica è eccessiva (per 1,5 secondi la corrente di carica supera del 100% il valore impostato)	Scollegare l'apparecchio dal veicolo. Riavviare la procedura di carica.
ERROR 5	Corrente di guasto (la corrente di guasto è superiore a 6 mA DC oppure a 30 mA AC)	Ripristino automatico della carica, se non è presente corrente residua.
ERROR 6	Test autodiagnostico non andato a buon fine	Scollegare l'apparecchio dal veicolo e dalla rete elettrica. Riavviare la procedura di carica. Se dovesse ricomparire il guasto, inviare il caricabatteria al rivenditore per la riparazione.
ERROR 7	Sottotensione (tensione di ingresso inferiore a 180 V per 5 s)	Ripristino automatico della procedura di carica, se la tensione supera 190 V entro 5 secondi.
ERROR 8	Sovratensione (tensione in ingresso superiore a 275 V per 5 s)	Ripristino automatico della procedura di carica, se la tensione scende sotto 265 V entro 5 secondi.
ERROR 9	Guasto di contatto relè	Scollegare l'apparecchio dall'auto e dalla rete elettrica. Riavviare la procedura di carica.
ERROR 10	Guasto dei componenti interni (relè)	Scollegare l'apparecchio dal veicolo e dalla rete elettrica. Inviare l'apparecchio al rivenditore per la riparazione.
ERROR 11	La temperatura del cavo da ricarica è troppo alta (oltre 80 °C)	Ripristino automatico della procedura di carica, se la temperatura del cavo scende sotto 70 °C.
ERROR 13	Test PE non andato a buon fine	Testare il conduttore di protezione e il cavo PE.
ERROR 14	Tensione CP errata	Scollegare l'apparecchio dal veicolo. Riavviare la procedura di carica.
ERROR 15	Cavo di cortocircuito (CP o PE)	Scollegare l'apparecchio dal veicolo. Riavviare la procedura di carica.
ERROR 16	Guasto di fase	Scollegare l'apparecchio dal veicolo e dalla rete. Testare tutti gli attacchi. Riavviare la procedura di carica.
ERROR 17	Perdita di fase	Scollegare l'apparecchio dal veicolo e dalla rete. Testare tutti gli attacchi. Riavviare la procedura di carica.
ERROR 19	Guasto master RS485	Può essere impostato come master solo un apparecchio



Guasto	Significato	Risoluzione
ERROR 20	Guasto slave RS485 Collegamento con apparecchio master perso.	Verificare il cavo RS485 e accertarsi che l'apparecchio master sia attivato.
ERROR 21	Errore di indirizzo RS485	Controllare l'impostazione. Sostituire possibilmente la scheda.
ERROR 22	Verifica di corrente	Scollegare l'apparecchio dall'auto e dalla rete elettrica. Riavviare la procedura di carica. Se dovesse ricomparire il guasto, inviare il caricabatteria al rivenditore per la riparazione.

## ● Pulizia

**⚠ ATTENZIONE: l'apparecchio non deve essere immerso in acqua. Pericolo di lesioni da scossa elettrica quando penetra umidità all'interno dell'apparecchio.**

- Non utilizzare alcun detergente né solvente. Potrebbero danneggiare irrimediabilmente l'apparecchio.
- Tenere puliti l'alloggiamento e gli accessori dell'apparecchio.
- Per pulire l'apparecchio e gli accessori utilizzare un panno umido o una spazzola morbida.

## ● Conservazione

- Conservare l'apparecchio in luogo asciutto e fuori dalla portata dei bambini.
- Controllare che il cavo da ricarica  non venga piegato, onde evitare danneggiamenti.
- Sistemare l'apparecchio nell'apposita borsa di custodia .

## ● Indicazioni per l'ambiente e lo smaltimento



**NON GETTARE GLI UTENSILI ELETTRICI TRA I RIFIUTI DOMESTICI!  
RECUPERO DELLE MATERIE PRIME ANZICHÉ SMALTIMENTO DEI RIFIUTI!**



Ai sensi della direttiva europea 2012/19/UE le apparecchiature elettriche usate devono essere raccolte separatamente e conferite ad un centro di riciclaggio ecocompatibile.

Il simbolo del «cassonetto dei rifiuti barrato» significa che al termine della sua vita utile il presente apparecchio non deve essere smaltito tra i rifiuti domestici. L'apparecchio deve essere conferito ai punti di raccolta, centri di riciclaggio oppure impianti di trattamento dei rifiuti appositamente allestiti. Infatti noi effettuiamo gratuitamente lo smaltimento degli apparecchi guasti che i clienti ci inviano. Inoltre i distributori di apparecchiature elettriche ed elettroniche nonché i distributori di generi alimentari sono tenuti al ritiro. Lidl offre alla clientela possibilità di restituzione direttamente alle filiali e ai market. Contestualmente, la restituzione e lo smaltimento sono gratuiti. Con l'acquisto di un apparecchio nuovo, il cliente ha il diritto di restituire senza alcun addebito il corrispondente rifiuto di apparecchiatura elettrica. Oltre a questo il cliente ha la possibilità di conferire senza alcun addebito (fino a tre) rifiuti di apparecchiature elettriche, le cui dimensioni generali non superino i 25 cm, a prescindere dall'acquisto o meno di un apparecchio nuovo. Prima della restituzione il cliente è pregato di cancellare ogni suo dato personale. Prima della restituzione rimuovere batterie o accumulatori non racchiusi nei suddetti rifiuti di apparecchiature nonché lampade che siano rimovibili senza arrecare danni irreparabili, quindi conferirli alla raccolta differenziata.



Le batterie inquinanti sono contrassegnate con simboli affiancati, che segnalano il divieto di smaltimento con i rifiuti domestici. Le denominazioni dei metalli pesanti in questione sono:  
Cd = cadmio, Hg = mercurio, Pb = piombo.

Le batterie esauste devono essere portate dal cliente ad un centro di smaltimento della propria città o del proprio comune oppure restituite al venditore. In questo modo si rispettano gli obblighi di legge e si apporta un contributo importante alla tutela dell'ambiente.



Prestare attenzione al contrassegno sui diversi materiali di imballaggio e separarli se necessario. I materiali di imballaggio sono contrassegnati con sigle (a) e cifre (b) aventi il seguente significato: 1–7: plastiche, 20–22: carta e cartone, 80–98: materiali compositi.

## ● Dichiarazione di conformità UE originale

Il fabbricante

**C. M. C. GmbH Holding**

Responsabile per la documentazione:

Dr. Christian Weyler  
Katharina-Loth-Str. 15  
66386 St. Ingbert  
GERMANIA

dichiara sotto la propria responsabilità che il prodotto

**Wallbox 11KW**

IAN: **424669\_2301**

Cod. art.: **2607**

Anno di produzione: **2023/42**

Modello: **USWB 11 A2**

soddisfa i requisiti di sicurezza minimi stabiliti dalle Direttive Europee

**Direttiva bassa tensione:**

(2014/35/UE)

**Direttiva RoHS:**

(2011/65/UE)+(2015/863/UE)

**Direttiva RED:**

(2014/53/UE)

e relative modifiche.

L'oggetto della dichiarazione sopra descritto è conforme alla direttiva 2011/65/UE del Parlamento Europeo e del Consiglio del 08 giugno 2011 sulla restrizione dell'uso di determinate sostanze pericolose nelle apparecchiature elettriche ed elettroniche.

Per la valutazione della conformità sono state consultate le norme armonizzate riportate di seguito:

**IEC/EN 61851-1:2019**

**IEC/EN 61851-21-2:2021**

**IEC 62955:2018**

**EN/IEC 61008-1:2014**

**ETSI EN 300330 V2.1.1 (2017-02)**

**ETSI EN 301 489-1 V2.2.3 (2019-11)**

**ETSI EN 301 489-3 V2.1.1 (2019-03)**

C.M.C. GmbH Holding  
Katharina-Loth-Straße 15  
66386 St. Ingbert  
Tel. +49 6894 99897-50  
Fax +49 6894 99897-29

Dr. Christian Weyler  
- Garanzia di qualità -

## ● Indicazioni relative alla garanzia e al servizio di assistenza

### Garanzia di C. M. C. GmbH Holding

Gentile Cliente,

l'apparecchio da Lei acquistato dà diritto a una garanzia di 3 anni a partire dalla data di acquisto. In caso di difetti del presente prodotto, l'acquirente ha facoltà di rivendicare i propri diritti di legge nei confronti del rivenditore. I suddetti diritti di legge non sono soggetti ad alcuna restrizione per effetto della garanzia riportata di seguito.

### ● Condizioni di garanzia

Il termine di garanzia decorre dalla data d'acquisto. Conservare la prova d'acquisto originale. Questa documentazione è richiesta come prova d'acquisto. Se entro 3 anni dalla data di acquisto di questo prodotto si rileva un difetto di materiale o di fabbricazione, il prodotto verrà riparato o sostituito gratuitamente, a nostra discrezione. La presente prestazione di garanzia presuppone che entro il termine di 3 anni venga presentato l'apparecchio difettoso e la prova d'acquisto (scontrino), corredati da una breve descrizione scritta del difetto e del momento in cui è comparso.

Se il difetto è coperto dalla garanzia, all'acquirente viene fornito il prodotto riparato o uno nuovo. In caso di riparazione o sostituzione del prodotto, non ha inizio un nuovo periodo di garanzia.

### ● Periodo di garanzia e diritti legali di rivendicazione di vizi

Qualsiasi prestazione eseguita in garanzia non prolunga il periodo di garanzia.

Ciò vale anche per le parti sostituite e riparate. Danni e vizi eventualmente già presenti al momento dell'acquisto devono essere segnalati immediatamente dopo che l'apparecchio è stato disimballato. Terminato il periodo di garanzia, le riparazioni sono a pagamento.

### ● Garanzia

L'apparecchio è stato realizzato con attenzione nel rispetto di direttive di qualità stringenti e sottoposto ad accurati controlli prima della consegna.

Il servizio di garanzia copre i vizi del materiale o i difetti di fabbricazione. La presente garanzia non si estende a parti del prodotto soggette a normale usura e che possono essere identificate come parti soggette a usura, né a danni su parti fragili, come interruttore, batterie o simili, realizzate in vetro.

La presente garanzia decade nel caso in cui il prodotto sia stato danneggiato, utilizzato in modo improprio o sottoposto a manutenzione non corretta. Per utilizzare correttamente il prodotto, rispettare scrupolosamente le avvertenze contenute esclusivamente nel manuale di istruzioni d'uso originali. Evitare assolutamente destinazioni d'uso e prassi da cui si venga chiaramente diffidati o sconsigliati nelle istruzioni d'uso originali.

Il prodotto è destinato soltanto all'uso privato, non a quello commerciale. La garanzia risulta nulla in caso di uso errato e improprio, di applicazione di forza e di interventi non eseguiti da una nostra filiale aziendale autorizzata a prestare il servizio di assistenza tecnica.

## ● Gestione dei casi di garanzia

Per garantire una rapida gestione delle pratiche presentate, attenersi alle indicazioni riportate di seguito.

Per ogni richiesta, tenere a disposizione lo scontrino e il codice articolo (ad es. IAN) come prova di acquisto. Il codice articolo è riportato sulla targhetta, su un'incisione, sulla copertina delle istruzioni per l'uso in dotazione (in basso a sinistra) o sull'adesivo sul lato posteriore o inferiore. In caso di malfunzionamenti o difetti di altra natura, contattare innanzitutto il centro di assistenza tecnica riportato di seguito telefonicamente o tramite e-mail.

Successivamente è possibile inviare gratuitamente, all'indirizzo del centro di assistenza tecnica comunicato, l'articolo ritenuto difettoso corredato dalla prova d'acquisto (scontrino) e dalla descrizione del difetto e del momento in cui si è manifestato.

«La prestazione in garanzia vale per difetti del materiale o di fabbricazione. Questa garanzia non si estende a componenti del prodotto esposti a normale logorio, che possono pertanto essere considerati come componenti soggetti a usura (esempio capacità della batteria, calcificazione, lampade, pneumatici, filtri, spazzole...). La garanzia non si estende altresì a danni che si verificano su componenti delicati (esempio interruttori, batterie, parti realizzate in vetro, schermi, accessori vari) nonché danni derivanti dal trasporto o altri incidenti.»

**!** **NOTA BENE:** Su [www.lidl-service.com](http://www.lidl-service.com) è possibile scaricare questo e molti altri manuali, video sui prodotti e software.



Mediante questo codice QR si accede direttamente alla pagina di assistenza Lidl ([www.lidl-service.com](http://www.lidl-service.com)) e, inserendo il codice articolo (IAN) 424669, è possibile aprire il relativo manuale d'uso.



## ● Servizio di assistenza tecnica

### Generalità dell'azienda:

#### IT, MT, CH

Nome: Riku Service snc  
Indirizzo Internet: [www.riku-service.com](http://www.riku-service.com)  
E-Mail: [assistenzaidl@riku-service.com](mailto:assistenzaidl@riku-service.com)  
Telefono: 0039 (0) 4711430103  
Sede: Germania

**IAN 424669\_2301**

Si prega di notare che l'indirizzo riportato di seguito non è l'indirizzo del centro di assistenza tecnica. Contattare innanzitutto il centro di assistenza tecnica precedentemente menzionato.

#### Indirizzo:

#### **C. M. C. GmbH Holding**

Katharina-Loth-Str. 15  
DE-66386 St. Ingbert  
GERMANIA

#### Ordine di parti di ricambio:

[www.ersatzteile.cmc-creative.de](http://www.ersatzteile.cmc-creative.de)

<b>A használt piktogramok táblázata</b> .....	Oldal	226
<b>Bevezetés</b> .....	Oldal	227
Rendeltetés szerű használat .....	Oldal	227
A csomag tartalma .....	Oldal	227
Felszereltség .....	Oldal	228
Műszaki adatok.....	Oldal	229
<b>Biztonsági útmutatások</b> .....	Oldal	230
<b>Specifikus biztonsági utasítások</b> .....	Oldal	232
<b>Üzembe helyezés előtt</b> .....	Oldal	233
<b>Üzembe helyezés</b> .....	Oldal	239
<b>Hibaüzenetek</b> .....	Oldal	242
<b>Tisztítás</b> .....	Oldal	243
<b>Tárolás</b> .....	Oldal	244
<b>Környezetvédelemmel és ártalmatlanítással kapcsolatos tudnivalók</b> .....	Oldal	244
<b>Eredeti EU-Megfelelőségi Nyilatkozat</b> .....	Oldal	245
<b>Garanciális és szervizeléssel kapcsolatos tudnivalók</b> .....	Oldal	246
Garanciális feltételek.....	Oldal	246
Jótállási idő és törvényben előírt kellékszavatossági igények .....	Oldal	246
A garancia terjedelme.....	Oldal	246
Garanciális eset kezelése .....	Oldal	246
<b>Szerviz</b> .....	Oldal	247
<b>Hu jótállási tájékoztató</b> .....	Oldal	248

● A használt piktogramok táblázata			
	Olvassa el a használati útmutatót!	<b>ta = 50 °C</b>	Legmagasabb névleges környezeti hőmérséklet 50 °C
	Tartsa be a figyelmeztetéseket és biztonsági utasításokat!		Figyelmeztetés áramütésre! Életveszély!
	Fontos tudnivaló	<b>50 Hz</b>	50 Hz frekvencia
	Az így megjelölt készülékeket a törvény értelmében a nem szelektált települési hulladéktól elkülönítve kell ártalmatlanítani. Tilos a háztartási hulladékkal együtt ártalmatlanítani.		Ne dobja az elektromos készülékeket a háztartási szemét közé!
V~	Váltakozó áramú feszültség V-ban		Környezetbarát módon ártalmatlanítsa a csomagolást és a készüléket!
	I. védelmi osztály	<b>IP65</b>	Védelem típusa
	Csomagolóanyag – Egyéb kartonpapír		Újrahasznosítható anyagokból készült

# FALI TÖLTŐ 11 KW USWB 11 A2

## ● Bevezetés



Gratulálunk! Vállalatunk kiváló minőségű terméke mellett döntött. A termékkel még az első üzembe helyezés előtt ismerkedjen meg. Ehhez figyelmesen olvassa el a következő kezelési útmutatót és a biztonsági útmutatásokat. A kezelési útmutatót őrizze meg úgy, hogy az mindig a kezelők rendelkezésére álljon.



**A KÉSZÜLÉK NE KERÜLJÖN GYEREKEK KEZÉBE!**



**ÚTUTATÁS:** A töltőkészülék csak 2. típusú dugasszal rendelkező elektromos és hibrid járművekhez alkalmas.

## ● Rendeltésszerű használat

A fali töltő egy erre a célra szolgáló elektromos kábelen keresztül elektromos és hibrid járművek (a továbbiakban: járművek) töltésére használható. Bármilyen más felhasználás nem megengedett, és ezért ellentétes a rendeltésszerű használattal. A fali töltő **1** csak akkor biztonságos, ha betartja ezt a használati útmutatót és a jármű dokumentációját. A fali töltő **1** használata előtt olvassa el ezt az üzemeltetési útmutatót és a jármű dokumentációját. A fali töltő **1** használatakor tartsa be a leírt útmutatásokat. Ennek elmulasztása személyi sérülést vagy anyagi kárt, például áramütést, rövidzárlatot vagy tüzet okozhat. A kezelési útmutató ennek a terméknek a része. A termék harmadik személynek történő továbbadásakor mellékelje az összes dokumentumot. Csak a leírtak szerint, a rendeltésszerű használatnak megfelelően használja a készüléket. Minden, a rendeltésszerű használatól eltérő alkalmazás tilos, és adott esetben veszélyes lehet. A garancia nem vonatkozik az útmutató be nem tartásából és a nem rendeltésszerű használatból eredő károokra, és a gyártó céget sem terheli felelősség ilyen esetben.



**ÚTUTATÁS:** A terméket csak erre felhatalmazott villanyszerelő szerelheti be, javíthatja vagy tarthatja karban. Az elektromos berendezésekre vonatkozó összes vonatkozó önkormányzati, regionális és nemzeti előírást be kell tartani. A fali töltőt **1** szakképzett villanyszerelőnek kell csatlakoztatnia az elektromos hálózathoz. A szakképzett villanyszerelőnek el kell olvasniuk és meg kell érteniük a kezelési útmutatót, és követniük kell az abban foglalt útmutatásokat.

A készüléket személyes használatra fejlesztettük ki, kereskedelmi vagy ipari használatra nem alkalmas. Az üzembe helyezését csak szaktudással rendelkező személy végezheti el. Professzionális használat esetén a garancia érvényét veszti.

Felhívjuk figyelmét, hogy a fali töltő **1** országától és regionális telepítési helyétől függően szükség lehet az illetékes hálózati üzemeltetőnél történő regisztrációra. Biztosítsa, hogy illetéktelen személyek ne férhessenek hozzá a töltőrendszerhez.

## ● A csomag tartalma

- 1 fali töltő
- 1 üzemeltetési útmutató
- 4 rögzítőcsavar
- 4 dübel
- 3 RFID kártya

## ● Felszereltség

**!** **ÚTMUTATÁS:** A kicsomagolást követően azonnal ellenőrizze, hogy nem hiányzik semmi a csomagból, valamint hogy a fali töltő **1** kifogástalan állapotban van-e. Ha a készülék meghibásodott, ne használja.

Lásd az „A”, „B”, „C”, „D” és „E” ábrákon:

<b>1</b>	Fali töltő
<b>2</b>	Gomb
<b>3</b>	Digitális töltésjelző
<b>4</b>	LED szalag
<b>5</b>	Vészleállítás kapcsoló
<b>6</b>	4 Fali töltő rögzítőcsavar
<b>6a</b>	Szimbólum
<b>7</b>	Elektromos autó csatlakozókábel
<b>8</b>	T2 dugasz
<b>9</b>	Fedőkupak
<b>10</b>	Töltési áramerősség beállítás
<b>11</b>	Csatlakozó
<b>12</b>	Fázisok / töltési feszültség / töltési áramerősség
<b>13</b>	Töltési idő
<b>14</b>	Betáplált energia
<b>15</b>	Töltési teljesítmény
<b>16</b>	Fém hátrész rögzítőcsavarjai
<b>17</b>	Dübel
<b>18</b>	Fém hátrész
<b>19</b>	Hátoldali fedél 7 csavarja
<b>20</b>	Hátoldali fedél
<b>21</b>	Felfüggesztő furatok
<b>22</b>	Master/Slave energiakezelés interfész
<b>23</b>	Interfész húzóerő-mentesítő 2 csavarja
<b>24</b>	Interfész húzóerő-mentesítő
<b>25</b>	Vakdugó

26	Master / Slave kábelátvezető
27	230-/400-V-vezetékek kábelátvezetője
28	230-/400-V-vezetékek húzóerő-mentesítője
29	230-/400-V-vezetékek húzóerő-mentesítőjének 2 csavarja
30	L1 hálózati csatlakozó csavaros kapocs
31	L2 hálózati csatlakozó csavaros kapocs
32	L3 hálózati csatlakozó csavaros kapocs
33	Nullvezeték hálózati csatlakozó csavaros kapocs
34	Földelővezeték csavaros kapocs
35	Alapbeállítások fedele
36	Alapbeállítások fedelének 4 csavarja
37	Frissítés gomb
38	Felismerés kapcsoló fedele
39	Intelligens mérő cím forgatókapcsoló
40	Intelligens mérő cím forgatókapcsoló x10
41	Master / Slave forgatókapcsoló
42	Max. töltési áramerősség forgatókapcsoló
43	Frissítés USB port
44	RFID kártya

**!** **ÚTMUTATÁS:** Az alábbi szövegben a „termék” vagy „készülék” kifejezés a jelen üzemeltetési útmutatóban megnevezett fali töltőre <sup>1</sup> vonatkozik.

## ● Műszaki adatok

Modell:	USWB 11 A2
Használati hőmérséklet:	-25 °C – 50 °C
Bemeneti feszültség:	230 V~ 50 Hz
Max. bemeneti áramerősség:	16 A
Kimeneti feszültség:	230 V~ 50 Hz
Max. kimeneti áramerősség:	16A
Max. töltési teljesítmény:	3,7 kW (1 Ph) / 11 kW (3 Ph)
Teljes hossz:	500 cm
Készülékház védelem besorolása:	IP65

Hibaáram felismerés:	30 mA AC
Hibaáram felismerés:	6 mA DC
Védelmi osztály:	I
Kimeneti dugasz:	T2 (EN 62196-2 alapján)

**!** **ÚTMUTATÁS:** A termék műszaki jellemzői és megjelenése a továbbfejlesztés keretén belül bejelentés nélkül módosulhat. Ennél fogva a jelen használati útmutatóban megadott méretek, tudnivalók és adatok nem garantáltak. A használati útmutató alapján támasztott jogi követelméseknek ezért nincs helyük.

## ● Biztonsági útmutatások

**!** **KÉRJÜK, A HASZNÁLAT ELŐTT ALAPOSAN OLVASSA EL A HASZNÁLATI ÚTMUTATÓT. AZ ÚTMUTATÓ A KÉSZÜLÉK RÉSZÉ ÉS MINDIG KÉZNÉL KELL LENNIE!**

Ez a rész a készülékkel történő munkavégzést illető alapvető biztonsági előírásokat ismerteti.

### **Személyek biztonsága:**

- Tartsa távol a gyerekeket és az állatokat a fali töltőtől **1**.
- Ügyeljen arra, hogy gyerekek ne játszhassanak a készülékkel.
- A munkaterületen harmadik féllal szemben a felhasználó felel azokért a károkért, amelyeket a készülék használata okoz.
- A készüléket tartsa gyerekek által nem hozzáférhető helyen.
- A szívritmus-szabályozóval vagy defibrillátorral rendelkező személyeknek a töltőrendszerek használata, vagy a berendezésen történő munkavégzés, illetve annak területén történő tartózkodás, például karbantartás vagy hibaelhárítás céljából, konzultálniuk kell a berendezés gyártójával.

**!** Kerülje el a készülékkárokat és az ebből eredő személyi sérüléseket:

### **Munkavégzés a készülékkel:**

- Üzembe helyezés előtt ellenőrizze, nincsenek-e sérülések a készüléken, és csak akkor használja, ha kifogástalan állapotban van.
- A készüléket tilos vízbe meríteni. Áramütésveszély áll fenn!
- Ne tegye ki a készüléket magas külső hőmérsékletnek. A készülék helyrehozhatatlanul megrongálódhat.
- Ne használja a készüléket gyúlékony folyadékok vagy gázok közelében. Gondoskodjon a forró gőzök elszívásáról. Ennek be nem tartása tűz- és robbanásveszéllyel jár!
- Kapcsolja ki a készüléket, és válassza le a hálózati feszültségről:
- ha tisztítási munkákat végez;

- ha a csatlakozókábel megsérült,
- ha idegen test jutott a készülékbe, vagy az rendellenes zajt ad.
- Csak a gyártó által szállított és ajánlott tartozékokat használja.
- Ne szerelje szét vagy ne módosítsa a fali töltőt **1**, a elektromos autó csatlakozókábelt **7** és a T2 dugaszt **8**. A készüléket csak villanszerelő szakember javíthatja.
- Ne használja a készüléket robbanásveszélyes helyeken, pl. gyúlékony folyadékok, gázok vagy por közelében.
- Ne tegye ki a készüléket hőnek.
- Ne tárolja olyan helyeken, ahol a hőmérséklet 70 °C fölé emelkedhet.
- Ne csatlakoztassa a töltőkábelt hibás vagy nem megfelelő hálózati vezetékhez, amelyet például nem a vonatkozó folyamatos terhelésre terveztek.
- Ne lépjen és ne hajtson rá a dugaszokra, töltőkábelekre és csatlakozókábelekre.
- Ne csípje be vagy törje meg a töltő- és csatlakozókábeleket.
- Ne érintse meg a dugaszt nedves kézzel.
- Amikor a készülék nincs használatban, mindig helyezze rá a kupakot **9** a dugaszra **8**.
- Ha nem lehetséges az útmutatások szerinti helyes üzemeltetés, ne használja a készüléket. Kérjen tanácsot a gyártótól, a felelős kereskedőtől vagy egy villanszerelőtől.
- A készüléket csak szakképzett villanszerelő csatlakoztathatja és állíthatja be.









**⚠ VIGYÁZAT!** Így kerülheti el az áramütés okozta baleseteket és sérüléseket:

### **Elektromos biztonság:**

- Adapterek vagy átalakító adapterek használata tilos. Hosszabbító kábelek használata tilos.
- Ne hordozza a készüléket a kábelnél fogva. Óvja a kábelt a hőtől, olajtól és éles peremektől.
- Ha a kábel megsérült, nyomja meg azonnal a vészleállítógombot **5**.  
Villanszerelővel ellenőriztesse a készüléket. A károsodott töltőkábel súlyos sérüléshez vagy halálhoz vezethet. Minden használat előtt ellenőrizze a töltőkábel sérülését (pl. repedések). Ne használjon sérült töltőkábelt.
- Ne zárja rövidre a T2 dugasz érintkezőit. Ellenkező esetben veszélyes helyzet állhat elő!
- Ne érintse meg a dugasz érintkezőit ujjával vagy hegyes tárgyakkal.

- Ne tartsa a dugaszt víz alá, és ne merítse vízbe.
- Ha a töltőrendszer csatlakoztatva van, ne tisztítsa vagy mossa a járművet nagynyomású tisztítóberendezéssel, mivel a dugaszolócsatlakozó nem áll ellent a nagynyomású víznek.

## ● **Specifikus biztonsági utasítások**

- Üzemeltetés előtt a készülék automatikus önellenőrzést végez, és ellenőrzi a belső alkatrészeket, az esetleges hibaáramokat, a túl/alulfeszültséget és a hőmérsékletet.  
A töltés csak akkor lehetséges, ha minden vizsgálati kritérium teljesül.
- A terméket végleges helyre kell telepíteni.
- Ha a készüléket szabadon hozzáférhető oszlopra szereli, célszerű az oszlop köré további védelmet felszerelni.
- Ne használjon adapter dugaszokat vagy hosszabbító kábeleket.
- Az elektromos autók töltésére szolgáló elektromos berendezést használat előtt villanyszerelőnek kell ellenőriznie.
- A készüléket csak -25°C és 50 °C közötti környezeti hőmérsékleten szabad használni.
- Bár a fali töltőt  normál időjárási körülményekre terveztük, ezért javasoljuk, hogy védje meg a közvetlen napfénytől vagy szélsőséges időjárási körülményektől.
- A fali töltőt  csak 2000 m tengerszint feletti magasságig használja.
- Az enyhe melegedés töltés közben teljes normális, nem jelez hibás működést.
- Óvja a fali töltőt  nedvességtől, a magas hőmérséklettől, valamint a tűztől.
- Tartsa a fali töltőt  száraz helyen, és védje a nedvességtől és a korróziótól.
- Ne használja a terméket erős elektromágneses mezők közelében vagy rádiófrekvenciás telefonok közvetlen közelében.
- Ne ejtse le a fali töltőt .
- A fali töltő  2. típusú dugasszal rendelkező elektromos autókhoz (az EN 62196-2 szabvány szerint) alkalmas.
- A fali töltő  használatakor biztosítsa a csatlakozódugasz  stabil csatlakozását.



## ● Üzembe helyezés előtt

# ⚠ **ÚTMUTATÁS: Ezt a műveletet csak hivatalos villanszerelő végezheti el!**























### **Elektromos csatlakozás:**

A töltőrendszert a vonatkozó nemzeti előírásoknak megfelelően kell biztosítékokkal védeni. Ez függ például a szükséges kikapcsolási időtől, a belső hálózati ellenállástól, a vezeték keresztmetszetétől, a kábel hosszától és a töltőrendszer beállított maximális teljesítményétől. A tápfeszültség egyes fázisait legalább 'A' típusú kismegszakítókcal kell védeni (Hollandiában vagy Olaszországban történő használat esetén a bemeneti oldalon 'A' típusú hibaáram védőkapcsolókkal). Ezeknek rendelkezniük kell IEC 60898-1, IEC 60947-2 vagy IEC 61009-1 szabvány szerinti tanúsítvánnyal.

Ha a telepítés Hollandiában vagy Olaszországban történik, akkor 'A' típusú hibaáram védőkapcsolóra van szükség. Ezeknek rendelkezniük kell IEC 61008-1, IEC 61009-1, IEC 60947-2 és IEC 62423 szabvány szerinti tanúsítvánnyal. A csatlakozókábeleket legalább 16A áramerősséghez kell kivitelezni. A telepítés hosszától és országától függően a villanszerelőnek meg kell határoznia a megfelelő keresztmetszetet (pl.: 2,5 mm<sup>2</sup>).



**VIGYÁZAT:** Biztosítsa a fali töltő  csatlakoztatásához használt elektromos kábelek feszültségmentességét!

- Ha lehetséges, a jegesedés, jégeső vagy hasonlók általi károk elkerülése érdekében a fali töltőt  közvetlen esőtől védetten kell felszerelni. Ha lehetséges, ne tegye ki a fali töltőt  közvetlen napsugárzás hatásának.
- A fali töltőt  a fali töltőnek szánt tápvezetékek közelében kell felszerelni.
- Dűbelek  és csavarok  használatával csavarozza a fém hátrészt  a falhoz. A fém hátrész  sablonként használható (furat tervrajz).
- Oldja ki a fedél hátoldali 7 csavarját .
- Vegye le a hátoldali fedelet , és tegye félre.
- Most akassza rá a fali töltőt  a fém hátrészre . A felfüggesztőfuratok  a készülék rögzítésére szolgálnak.
- Oldja ki a kábelátvezetőt .
- Vezesse át a csatlakozókábeleket a kábelátvezetőn . Ezután vezesse át a csatlakozókábeleket a gumiátvezetőn  (használgjon köpennyel rendelkező kábelt).
- Oldja ki a húzóerő-mentesítő  2 csavarját .
- Vezesse át az elektromos kábeleket a húzóerő-mentesítő  alatt.
- Ne használjon egyeres vezetéket a feszültségellátáshoz. Csak köpennyel rendelkező kábeleket használjon.
- Csupaszítsa le az elektromos kábelt kb. 50 mm hosszan.
- Csupaszítson le kb. 7 mm szigetelést az egyes erekről.
- Az alábbiak szerint végezze el az elektromos kábelek csatlakoztatását: Illessze be a csatlakozóvezetéket a kábelátvezetőbe.  
Csatlakoztassa az L1 elektromos vezetéket az L1 hálózati csatlakozó csavaros kapcsához .  
Csatlakoztassa az L2 elektromos vezetéket az L2 hálózati csatlakozó csavaros kapcsához .  
Csatlakoztassa az L3 elektromos vezetéket az L3 hálózati csatlakozó csavaros kapcsához .  
Csatlakoztassa a nullvezetéket a nullvezeték csavaros kapcsához .  
Csatlakoztassa a földelővezetéket a földelővezeték csavaros kapcsához .

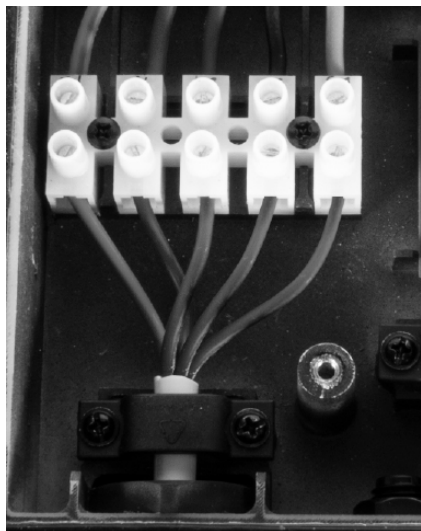

**⚠ ÚTMUTATÁS:** Ha a készüléket csak egy fázishoz kell csatlakoztatni, használja az L1 hálózati csatlakozó **29** csavaros kapcsát.

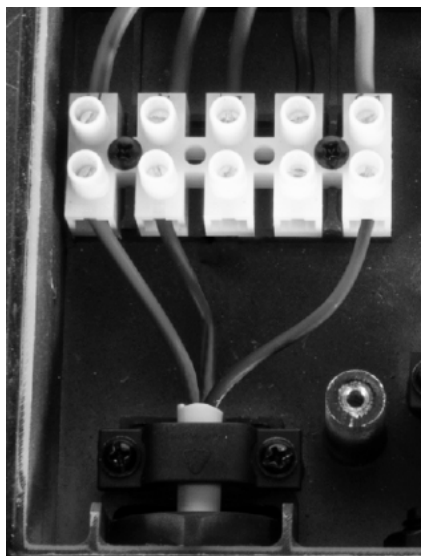

- Most húzza meg a 2 csavart **29** a húzóerő-mentesítőn **28**.
- Húzza meg ismét a kábelátvezetőt **27**.

**⚠ VIGYÁZAT:** Egyoldali fázisterhelés:

- Ha fali töltőkből álló rendszerhálózatban (terheléskezeléssel) egyszerre több jármű töltése zajlik egy fázisról, ez kedvezőtlen árameloszláshoz vezethet a fázisok között. Ezért a fali töltőket váltakozó fázissorrendben kell csatlakoztatni. Első fali töltő L1, L2, L3. Második fali töltő L2, L3, L1. Harmadik fali töltő L3, L1, L2. Negyedik fali töltő ismét L1, L2, L3, stb.

## Energiakezelés csatlakozó:

- A fali töltő **1** terhelés- és energiakezelési rendszerrel üzemeltethető. Ez az energiaelosztás felügyeletével (terheléskezelés, master/slave) lehetővé teszi több fali töltő egyetlen hálózatba történő csatlakoztatását.
  - Ha több fali töltőt kell egy áramellátáshoz csatlakoztatni, akkor az energiakezelő áramköri panelen **15** a következő csatlakozásokra van szükség.
    - A J102/J103 az RS485 kommunikációban az ellenállások összehangolására szolgál. A J102 csatlakozzon az 1. tű és a 2. tű egy 2-tűs áthidalóval van összekapcsolva. Ha az RS485 interfészt egy megfelelő ellenállással kell konfigurálni, akkor a megfelelő R100 ellenálláshoz történő csatlakoztatásához helyezze át a 2-tűs áthidalót az 1. és a 2. tűről a 2. és a 3. tűre.
    - Hasonlóképpen, a J103 csatlakoztatható a megfelelő R101 ellenálláshoz. Általában a master géptől legtrávolabb lévő slave gépnek van szüksége ellenállás összehangolásra, és a J102/J103 egységet egyszerre kell csatlakoztatni az összehangolt ellenálláshoz.
    - Az alábbiak szerint állítsa be a tű áthidalókat:
- Intelligens mérővel és master/slave telepítéssel:

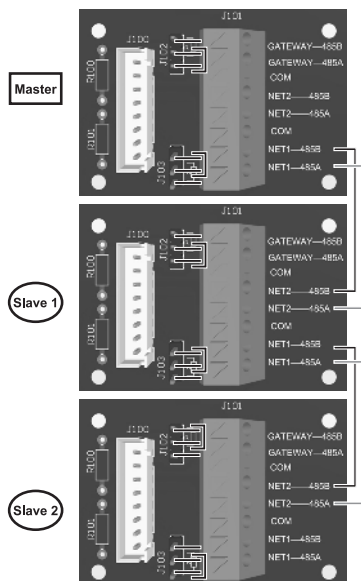

- Ha csak egy fali töltőt kell csatlakoztatni egy áramellátáshoz, akkor nincs szükség beállításokra. A kiszállítási állapotban a fali töltő be van állítva ehhez az alkalmazáshoz. Intelligens mérő nélkül és master/slave telepítés nélkül:

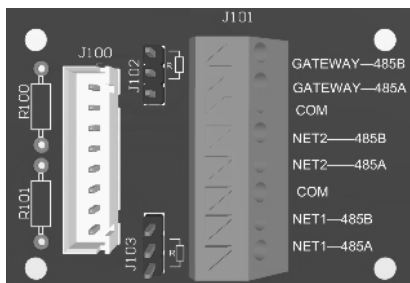

1. GATEWAY-485A /GATEWAY-485B alkalmazása az intelligens mérő gateway csatlakozóhoz.
2. A NET1-485A/NET1-485B és a NET2-485A/NET2-485B a master/slave kapcsolatra szolgál.
3. A COM a szekunder oldal testeléséhez van csatlakoztatva

- Helyezze vissza a hátoldali fedelet [20], és rögzítse a 7 csavarral a hátoldali fedelet [19].
- Most akassza le a fali töltőt [1] a fém hátrészről [18], és akassza fel teljesen a fém hátrészt [18] a falra.
- Most csavarozza be a 4 rögzítőcsavart [6] a fali töltőn [1] keresztül a fém hátrészbe [18].
- Ellenőrizze, hogy a vészleállító kapcsoló [5] nincs-e lenyomva. Ez óra járásával egyező irányba forgatással oldható ki.
- Az elektromos vezeték, amelyhez a fali töltő [1] csatlakozik, most már feszültség alá helyezhető.

**⚠ VIGYÁZAT:** Ha nem használja az energiakezelést, master/slave funkciót vagy az intelligens mérőt, akkor az energiakezelés [25a] és a master/slave [26] kábel átvezetés szabadon marad. Ekkor hagyja a helyén az előzetesen beszerelt vakdugókat [25], amelyek biztosítják a készülék szivárgásmentes-ségét.

### Alapbeállítások megjelenítése:

- Lazítsa meg a fali töltő [1] oldalán lévő alapbeállítás fedél [36] 4 csavarját.
- Vegye le az alapbeállítás fedelét [35], és tegye félre.
- A fedél érzékelő kapcsoló [38] segítségével a készülék automatikusan érzékeli, hogy az alapbeállítások fedele [35] nincs a helyén, és megjeleníti a beállításokat a digitális töltőkijelzőn [3].

### Max. töltési áramerősség beállítása:

- Max. töltési áramerősség beállítása. Annak biztosítása érdekében, hogy a fali töltő [1] előtt ne lépjen működésbe egyetlen megszakító (háztartási védelem) sem, a fali töltőt [1] az épület hálózati biztosítékainak megfelelően kell beállítani. A töltési áramerősséget nem szabad magasabbra állítani, mint maga a hálózati védőbiztosítékok értéke. A töltési áramerősség [42] a következőképpen állítható be a max. töltési áramerősség forgókapcsolóval:

Forgatókapcsoló kód [42]	3 fázis 400 V AC	1 fázis AC 230 V
0	6 A	9 A
1	10 A	9 A
2	13 A	13 A
3	16 A	16 A
4	32 A	32 A
5-9	/	/

### Energiakezelés beállítása:

- Helyi terheléskezeléssel több fali töltő van hálózatba kapcsolva egy RS485 áramsínnel. Ezek a fali töltők megosztják a rendelkezésre álló teljes áramerősséget. Itt nincs szükség külső vezérlésre. Ezzel a helyi terheléskezeléssel a rendszert üzembe helyező személynek nem kell foglalkoznia a fali töltők közötti kommunikációval. Csúpan az alábbi beállításokat kell figyelembe venni.
- Az energiakezelést (master / slave) a master / slave forgókapcsolóval [41] a következőképpen lehet beállítani:

Forgatókapcsoló kód <b>41</b>	RS485 funkció	Fali töltő sz.
0	KI	1. fali töltő
1	MASTER	2. fali töltő
2	SLAVE 1	3. fali töltő
3	SLAVE 2	4. fali töltő
4	SLAVE 3	5. fali töltő
5	SLAVE 4	6. fali töltő
6	SLAVE 5	7. fali töltő
7	SLAVE 6	8. fali töltő
8	SLAVE 7	9. fali töltő
9	SLAVE 8	10. fali töltő

A 0 a gyári beállítás. Ezt akkor kell használni, ha csak egy fali töltőt csatlakoztat.

### Intelligens mérő gateway beállítás:

- A cím a következő módon épül fel: Cím = 1. cím x10 + 2. cím

1. cím x10	2. cím x1	Cím
0	0	0
0	1	1
...	...	...
0	9	9
1	0	10
1	1	11
...	...	...
9	9	99

### Szoftverfrissítés:

- A szoftverfrissítést csak képzett szakember végezheti el. Ez az USB porton **43** és a frissítés gomb **37** megnyomásával történik.

### Modbus kommunikáció:

Az kommunikáció RS485 porton keresztül történik. A következő regisztertábla implementálása történik:

Imax					Remark
SOF (start of Frame)	DLC (data length)	address	data (uint32)	EOF (end of Frame)	The maximum household current
0x5AA5	0x08	0x00A8	IMAx	0xA55A	
Inow					
SOF (start of Frame)	DLC (data length)	address	data (uint32)	EOF (end of Frame)	The total occupied household current
0x5AA5	0x08	0x00A9	Inow	0xA55A	
Iset					
SOF (start of Frame)	DLC (data length)	address	data (uint32)	EOF (end of Frame)	The current set by grid/ smartmeter/PC
0x5AA5	0x08	0x00AA	Iset	0xA55A	

For example: 140 HEX (Hexadecimal) = 320 DEC (Decimal) = 32.0 Amp

## Az RFID-kártyával történő hozzáférési jogosultság kikapcsolása:

Az RFID-kártya **44** a gyári beállítás után aktiválódik. A töltéshez engedélyezni kell a fali töltőt **1** az RFID-kártyával **44**. Az RFID-kártyával **44** történő hozzáférési jogosultság végleges kikapcsolásához az alábbiak szerint járjon el:

- Nyomja le röviden a gombot **37**.
- A digitális töltésszélzön **3** a következő kép jelenik meg:

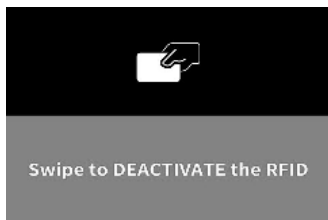

- Tartsa az RFID-kártyát **44** röviden a szimbólum fölé **6a**.  
A következő kép jelenik meg a digitális töltésszélzön **3**:

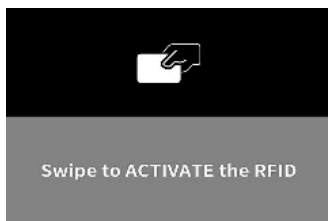

- Az RFID-kártyával történő hozzáférési jogosultság mostantól véglegesen ki van kapcsolva.

## Az RFID-kártyával történő hozzáférési jogosultság aktiválása:

Az RFID-kártyával történő hozzáférési jogosultság végleges aktiválásához az alábbiak szerint járjon el:

- Nyomja le röviden a gombot **37**.
- A digitális töltésszélzön **3** a következő kép jelenik meg:



- Tartsa az RFID-kártyát **44** röviden a szimbólum fölé **6a**.
- A digitális töltésjelzőn **3** a következő kép jelenik meg:

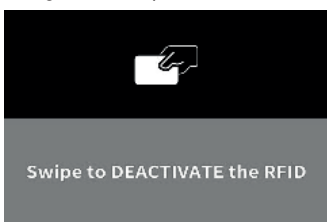

- Az RFID-kártyával **44** történő hozzáférési jogosultság mostantól véglegesen aktiválva van.

## Kilépés az alapbeállításokból:

- Tegye vissza a helyére az alapbeállítások fedelét **35**.
- Csavarozza vissza az alapbeállítások fedelét **35** a fali töltő **1** oldalán lévő alapbeállítások fedél **36** 4 csavarjával.
- A készülék a fedél érzékelővel **38** érzékeli, hogy az alapbeállítások fedele **35** a helyén van és az alapbeállítások megjelenítéséből.

## ● Üzembe helyezés

**!** **ÚTMUTATÁS:** A túl erős töltőáram károsíthatja a csatlakozókábelt és tüzet okozhat.

**Kérjük, tartsa be az országra vonatkozó előírásokat, és a megengedett maximális töltőáramot.**

Szükség esetén a vészleállítás kapcsoló **5** bármikor megnyomható. A digitális töltésjelzőn piros színnel megjelenik a „STOP” felirat. Az eredeti állapotba úgy léphet vissza, hogy a vészleállítás kapcsolót **5** kissé elforgatja az óramutató járásával egyező irányba.

## Töltési folyamat elindítása:

- Csévélje le teljesen az elektromos autó csatlakozókábelét **7**.
- A digitális töltésjelző **3** azt mutatja, hogy még nincs jármű csatlakoztatva:



A LED sáv **4** fehéren világít, jelezve, hogy a töltés nem indult el.

- Távolítsa el a védőkupakot **9** a jármű oldali dugaszról **8**.
- Illessze be a dugaszt **8** a járműbe.  
A digitális töltésjelző **3** jelzi, hogy a jármű csatlakoztatva van:



A LED sáv **4** továbbra is fehéren világít.

Ha a készülék RFID-kártyával történő üzemeltetésre van beállítva, a következő kép jelenik meg a digitális töltésjelzőn **3**:

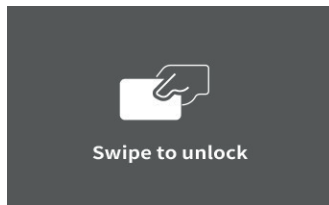

- A töltési folyamat aktiválásához tartsa az RFID-kártyát **4a** röviden a szimbólum **6a** fölé.  
A következő visszajelzések lehetségesek:
  1. A fali töltő 0,5 másodpercig csipog: a fali töltő RFID-modulja sikeresen beolvasta a kártyát és azonosította a megfelelő RFID-kártyát. A fali töltő most már engedélyezve van.
  2. A fali töltő 0,15 másodpercig csipog, 0,2 másodpercre megáll, majd ismét 0,15 másodpercig csipog: a fali töltő RFID-modulja nem tudta azonosítani a megfelelő RFID-kártyát.
  3. A fali töltő nem ad ki hangot: Túl nagy a távolság, az RFID-kártyát nem sikerült azonosítani / a fali töltő RFID-modulja megsérült / az RFID-kártya megsérült / nem megfelelő kártya.
- Ha a töltést azonnal, járműindózító nélkül kívánja végrehajtani, indítsa el a töltési folyamatot a járművön.

## A töltési áramerősség kiválasztása:

- A gomb **2** minden egyes megnyomásakor más töltési áramerősség jelenik meg (töltési áramerősség **10** a kijelzőn **3**). Ha csak egy fázis van csatlakoztatva, a következő töltési áramerősségek választhatók ki:  
9 A (kb. 2 kW, 230 V esetén)  
13 A (kb. 3 kW, 230 V esetén)  
16 A (kb. 4 kW, 230 V esetén)
- Ha három fázis van csatlakoztatva (három fázisú váltakozó áram), a következő töltési áramerősségek választhatók ki:  
6 A (kb. 4 kW, 400 V esetén)  
10 A (kb. 7 kW, 400 V esetén)  
13 A (kb. 9 kW, 400 V esetén)  
16 A (kb. 11 kW, 400 V esetén)
- Ha a gombot **2** 5 másodpercig nem nyomja meg, a kiválasztás megerősítésre kerül. Az utoljára kiválasztott töltési áramerősség mindig elmentésre kerül.
- Ha a jármű töltési időzítője ki van kapcsolva akkor elindul a töltési folyamat. A digitális töltésjelző **3** jelzi, hogy a jármű töltése folyamatban van:





A LED sáv **4** folyamatosan körben villog, jelezve, hogy áram folyik a járműbe. Egyéb esetben a töltési folyamat a járműben beprogramozott időpontban indul el. Ebben az esetben a digitális töltésjelző **3** jelzi, hogy csatlakoztatva van egy jármű:

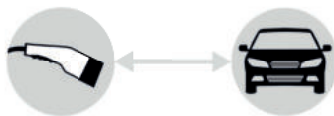

A LED sáv **4** továbbra is fehéren világít. Egyes járművek először néhány másodpercig próbatöltést végeznek. Ebben az esetben a digitális töltésjelző **3** azt jelzi, hogy a fali töltő **1** a járműben beprogramozott időn belül készen áll a töltésre:



Más járművek a járműben beprogramozott tényleges töltés időpontig nagyon alacsony töltőáramot vesznek fel. Ebben az esetben a digitális töltésjelző **3** már jelzi, hogy a jármű töltése folyamatban van:



A LED sáv **4** folyamatosan körben villog, jelezve, hogy áram folyik a járműbe (viszont ez közelítőleg nulla).

A digitális töltésjelzőn **3** megjelenik a töltési idő **13**, a betáplált energia **14** és a töltési teljesítmény **15**. A hálózatba betáplált energia megjelenítése egy villanyórához hasonlítható. Az érték azonban nem kerül elmentésre, és minden feltöltés után le kell olvasni.

## Töltési folyamat befejezése és leválasztás a járműről:

A járműben beprogramozott időpontban a töltési folyamat automatikusan befejeződik. A digitális töltésjelző **3** jelzi, hogy a töltés befejeződött:



A LED sáv **4** a teljes területen zölden világít. Ha a jármű töltési időzítője ki van kapcsolva, fejezze be a töltési folyamatot a járművön. A töltési folyamat leáll. A digitális töltésjelző **3** jelzi, hogy a töltés befejeződött:



A LED sáv **4** továbbra is fehéren világít. A töltési áram a gomb **2** megnyomásával 5 másodpercen belül újra kiválasztható. Ha azonban le szeretné választani a fali töltőt **1** a járművéről, akkor az alábbiak szerint járjon el:

- Állítsa le a töltési folyamatot a járművön.
- Húzza ki a dugaszt **8** a járműből, és helyezze a kupakot **9** a dugaszra **8**.
- Törésmentesen csévélje fel az elektromos autó csatlakozókábelét **7**.
- Ha nem nyomja meg a gombot **2**, akkor a fali töltő **1** kb. 15 perc elteltével automatikusan készenléti üzemmódba kapcsol.

## Áramszünet:

Áramszünet esetén a töltési folyamat automatikusan folytatódik, amikor az áramszolgáltatás visszatér (még akkor is, ha az RFID-kártya aktíválva van).

## Nem indul el a töltési folyamat:

Normál esetben a járművek óA töltőáramról (1,3 kW egyfázisú vagy 4 kW háromfázisú) kerülnek feltöltésre. Egyes járműveknél azonban legalább 8A szükséges a töltés megkezdéséhez.

## A beállított töltési teljesítmény nem érhető el:

A töltési teljesítményt az elektromos autó határozza meg, nem a fali töltő! Sok elektromos autó maximálisan korlátozott töltési teljesítménnyel rendelkezik. Ilyenkor a fali töltőn beállított töltési teljesítményt nem lehet elérni.

## A fali töltő nem tölt három fázissal:

Egyes elektromos autók beépített töltésvezérlővel rendelkeznek, amely csak egy vagy két fázissal tölt. Az autó maga határozza meg, hogy hány fázist használ a töltéshez. Ebben az esetben csak egy vagy két fázissal folyik a töltés, még akkor is ha a fali töltő három fázisra van csatlakoztatva.

## ● Hibaüzenetek

Hiba	Jelentés	Megoldás
ERROR 1	A hőmérséklet túl magas. (a készülékházban a hőmérséklet 75 °C fölé emelkedett).	Ha a ház hőmérséklete 70°C alá csökken, a töltés automatikusan helyreáll.
ERROR 3	A töltőáram túl magas (5 másodpercig a töltőáram 10%-kal magasabb a beállított értéknél)	Válassa le a készüléket a járműről. Majd indítsa újra a töltési folyamatot.
ERROR 4	A töltőáram túl magas (1,5 másodpercig a töltőáram 100%-kal magasabb a beállított értéknél)	Válassa le a készüléket a járműről. Majd indítsa újra a töltési folyamatot.
ERROR 5	Hibaáram (a hibaáram nagyobb, mint 6 mA DC vagy mint 30 mA AC).	Ha nincs jelen maradék áram, akkor a töltés automatikusan helyreáll.
ERROR 6	Önteszt sikertelen	Válassa le a készüléket a járműről és az elektromos hálózatról. Majd indítsa újra a töltési folyamatot. Ha a hiba ismét jelentkezik, küldje el a töltőt a kereskedőhöz javításra.



ERROR 7	Alacsony feszültség (bemeneti feszültség 5 másodpercig 180 V alatt van)	Ha 5 másodpercen belül a feszültség 190 V fölé emelkedik, akkor a töltési folyamat automatikusan helyreáll.
ERROR 8	Túlfeszültség (A bemeneti feszültség 5 másodpercen keresztül 275 V fölött van)	Ha 5 másodpercen belül a feszültség 265 V alá csökken, akkor a töltési folyamat automatikusan helyreáll.
ERROR 9	Reléérintkező hiba	Válassa le a készüléket az autóról és az elektromos hálózatról. Majd indítsa újra a töltési folyamatot.
ERROR 10	Belső alkatrész hiba (relé)	Válassa le a készüléket a járműről és az elektromos hálózatról. Küldje el a töltőkészüléket a kereskedőhöz javításra.
ERROR 11	Túl magas a töltőkábel hőmérséklete (80 °C felett)	Ha a kábel hőmérséklete 70°C alá csökken, akkor a töltési folyamat automatikusan újraindul.
ERROR 13	PE-teszt sikertelen	Ellenőrizze a földelővezetékét és a PE-kábeleket.
ERROR 14	CP feszültség hibás	Válassa le a készüléket a járműről. Majd indítsa újra a töltési folyamatot.
ERROR 15	Rövidzárlatos kábel (CP vagy PE)	Válassa le a készüléket a járműről. Majd indítsa újra a töltési folyamatot.
ERROR 16	Fázishiba	Válassa le a készüléket a járműről és a hálózatról. Ellenőrizze az összes csatlakozót. Majd indítsa újra a töltési folyamatot.
ERROR 17	Fázisvesztés	Válassa le a készüléket a járműről és a hálózatról. Ellenőrizze az összes csatlakozót. Majd indítsa újra a töltési folyamatot.
ERROR 19	RS485 master hiba	Csak egy készüléket lehet masterként beállítani.
ERROR 20	RS485 slave hiba. Megszakadt a kapcsolat a master töltőkészülékkel.	Ellenőrizze az RS485 kábelt, és biztosítsa, hogy a master töltőkészülék be legyen kapcsolva.
ERROR 21	RS485 cím hiba	Ellenőrizze a beállítást. Lehetséges hogy ki kell cserélni az áramköri panelt.
ERROR 22	Ellenőrizze az áramot.	Válassa le a készüléket az autóról és az elektromos hálózatról. Majd indítsa újra a töltési folyamatot. Ha a hiba ismét jelentkezik, küldje el a töltőt a kereskedőhöz javításra.

## • Tisztítás

**!** **FIGYELEM: Ne merítse vízbe a készüléket. Áramütés általi sérülésveszély áll fenn, amennyiben a készülék belsejébe nedvesség kerül.**

- Ne használjon tisztító- ill. oldószereket. Ezzel helyrehozhatatlanul megrongálná a készüléket.
- Tartsa tisztán a készülékházat és a készülék tartozékait.
- A készülék és a tartozékok tisztításához használjon nedves kendőt vagy egy puha kefé.

## ● Tárolás

- Tartsa a készüléket száraz helyen, gyermekektől távol.
- A károsodások elkerülése érdekében ügyeljen arra, hogy a töltőkábel  ne törjön meg.
- A készüléket az erre a célra kialakított tárolótáskában tárolja .

## ● Környezetvédelemmel és ártalmatlanítással kapcsolatos tudnivalók



**ELEKTROMOS SZERSZÁMOKAT NE DOBJON A HÁZTARTÁSI HULLADÉKBA! NYERSANYAGOK VISSZANYERÉSE A HULLADÉKOK ÁRTALMATLANÍTÁSA HELYETT!**



A 2012/19/EU európai irányelv értelmében az elektromos berendezéseket külön kell összegyűjteni, és környezetbarát módon újrahasznosítani. Az áthúzott szeméttároló szimbóluma azt jelenti, hogy a készülék élettartamának végén ezt a készüléket nem szabad a háztartási hulladékkal együtt leselejtezni. A készüléket gyűjtőhelyeken, újrahasznosító központokban vagy hulladékkezelő vállalatoknál kell leadni. A meghibásodott, beküldött készülékeket díjmentesen ártalmatlanítjuk. Ezenkívül az elektromos és elektronikus berendezések forgalmazói, valamint az élelmiszer-forgalmazók kötelesek visszavenni a berendezéseket. A Lidl közvetlenül az üzletekben és a piacokon kínál visszavételi lehetőséget. A visszaküldés és az ártalmatlanítás az Ön számára ingyenes. Ha új készüléket vásárol, joga van a megfelelő régi készüléket ingyenesen visszaadni. Ezen túlmenően lehetősége van arra, hogy függetlenül új készülék vásárlásától ingyenesen visszaküldjön (legfeljebb három) olyan régi készüléket, amelynek bármelyik méretben nem haladja meg a 25 cm-t. Kérjük, a berendezés visszaküldése előtt törölje az összes személyes adatot. Kérjük, hogy a készülék visszavitele előtt távolítsa el a régi készülékben lévő elemeket vagy akkumulátorokat, valamint azokat a lámpákat, amelyek a készülék megrongálása nélkül eltávolíthatók, és ezeket egy külön gyűjtőhelyen adja le.



A káros anyagokat tartalmazó akkumulátorokat az itt látható szimbólumok jelölik, amelyek a háztartási hulladékként való ártalmatlanítás tilalmára figyelmeztetnek. A mérvadó nehézfémek megnevezése: Cd = kadmium, Hg = higany, Pb = ólom.

Az elhasznált akkumulátorokat városa vagy települése újrahasznosító létesítményéhez vagy kereskedőjéhez juttassa vissza. Ezzel eleget tesz a törvényi kötelezettségének és jelentősen hozzájárul a környezet védelméhez.



Tartsa be a különböző csomagolóanyagokon található címkéket, és szükség esetén külön gyűjtse ezeket. A csomagolóanyagokat az alábbi jelentésű rövidítésekkel (a) és számokkal (b) jelölték: 1–7: Műanyagok, 20–22: Papír és kartonpapír, 80–98: Kompozit anyagok.

## ● Eredeti EU-Megfelelőségi Nyilatkozat

Mi, a

**C. M. C. GmbH Holding**

Iratfelelős:

Dr. Christian Weyler  
Katharina-Loth-Str. 15  
66386 St. Ingbert  
NÉMETORSZÁG

felelősségünk tudatában kijelentjük, hogy a következő termék

**Fali töltő 11KW**

IAN: **424669\_2301**  
Cikksz.: **2607**  
Gyártás éve: **2023/42**  
Modell: **USWB 11 A2**

megfelel azoknak a lényegi védelmi követelményeknek, amelyeket az alábbi európai irányelvekben

**Kisfeszültségi irányelv:**

(2014/35/EU)

**RoHS irányelv:**

(2011/65/EU)+(2015/863/EU)

**RED irányelv:**

(2014/53/EU)

határoztak meg.

A magyarázat fent leírt tárgya megfelel a Bizonyos veszélyes anyagok felhasználásának korlátozása az elektromos és elektronikai berendezéseknél 2011. június 8-i 2011/65/EU Európai Parlament és Tanács rendeletének.

A megfelelésértékelésére a következő harmonizált szabványokat használtuk fel:

**IEC/EN 61851-1:2019**

**IEC/EN 61851-21-2:2021**

**IEC 62955:2018**

**EN/IEC 61008-1:2014**

**ETSI EN 300330 V2.1.1 (2017-02)**

**ETSI EN 301 489-1 V2.2.3 (2019-11)**

**ETSI EN 301 489-3 V2.1.1 (2019-03)**

St. Ingbert, 2023.03.01.

C.M.C. GmbH Holding  
Katharina-Loth-Straße 15  
66386 St. Ingbert  
Tel. +49 6894 99897-50  
Fax +49 6894 99897-29

Dr. Christian Weyler  
- minőségbiztosítás -

## ● Garanciával és szervizeléssel kapcsolatos tudnivalók

### A C. M. C. GmbH Holding garanciája

Tisztelt Vásárló!

Erre a készülékre 3 év garanciát vállalunk a vásárlás dátumától számítva. Amennyiben a megvásárolt termék hibás, a termék értékesítőjével szemben törvényes jogai vannak. Ezeket a törvényi jogokat a következőkben leírt garancia sem korlátozza.

### ● Garanciális feltételek

A garanciaidő a megvásárlás dátumával kezdődik. Ezért kérjük, gondosan őrizze meg az eredeti pénztári blokkot. Ez a dokumentum szükséges a vásárlás igazolásához.

Amennyiben három évvel a vásárlás dátumától számítva anyag vagy gyártási hiba lép fel, a terméket – saját döntésünk alapján – díjmentesen megjavítjuk vagy kicseréljük. Ez a garanciális szolgáltatás akkor vehető igénybe, ha a meghibásodott terméket és a vásárlást igazoló bizonylatot (nyugtát) három éven belül bemutatja, és röviden leírja, mi a termék hibája, és mikor jelentkezett a hiba.

Amennyiben a hibára kiterjed a garancia, visszakapja a megjavított terméket vagy küldünk önnek egy új terméket. A termék javításával vagy cseréjével nem kezdődik újra a garanciaidő.

### ● Jótállási idő és törvényben előírt kellékszavatossági igények

A garancia nem hosszabbítja meg a jótállási időt. Ez a cserélt és javított alkatrészekre is érvényes. Az esetlegesen már a vásárláskor fennálló károkat és hiányosságokat a kicsomagolás után azonnal jelenteni kell. A jótállási idő lejártával felmerülő javítások térítéskötelesek.

### ● A garancia terjedelme

A terméket szigorú minőségügyi irányelvek alapján gondosan gyártottuk és a kiszállítás előtt alaposan ellenőriztük.

A garancia anyag- és gyártási hibákra vonatkozik. Ez a garancia nem terjed ki a termék olyan részeire, melyek normál elhasználódásnak vannak kitéve, és ezáltal kopó alkatrésznek számítanak vagy olyan törékeny alkatrészek károsodására, mint pl. kapcsolók, akkumulátorok vagy üvegből készült alkatrészek.

Ez a garancia nem érvényes, ha a termék megsérült, nem szakszerűen használták vagy javították.

A termék szakszerű használata érdekében minden használati útmutatóban felsorolt utasítást pontosan be kell tartani. Feltétlenül kerülendők az olyan felhasználási célok és intézkedések, amelyek a használati útmutatóban foglaltaktól eltérnek, illetve amelyekkel kapcsolatban figyelmeztetés hangzik el.

A terméket csak magáncélú és nem ipari felhasználásra terveztük. Rendeltetésellenes vagy szakszerűtlen kezelés, erőszak alkalmazása vagy nem az általunk feljogosított szerviz-képviselő által végzett beavatkozás esetén a garancia megszűnik.

### ● Garanciális eset kezelése

A gyors ügyintézés érdekében kérjük, tartsa be a következőket:

Minden kéréshez készítse elő a pénztári nyugtát és a cikkszámot (pl. IAN), ezzel igazolja a vásárlást. A cikkszámot a típus táblán, a termékbe gravírozva, illetve a használati útmutató borítóján (balra lent) vagy a termék hátulján vagy alján lévő matricán találja.

Amennyiben működési hiba vagy egyéb hiba lépett föl, először lépjen kapcsolatba telefonon vagy e-mailben a következőkben megnevezett szerviz osztállyal. A hibásként regisztrált terméket ezt követően a vásárlást igazoló dokumentummal (pénztári nyugta), valamint annak megadásával együtt, hogy mi a hiba és mikor lépett fel, díjmentesen postázhatja a kapott szervizcímrre.

**!** **ÚTMUTATÁS:** A [www.lidl-service.com](http://www.lidl-service.com) címen a jelen útmutatót és számos további kézikönyvet, termékvideót és szoftvert is letölthet.



A QR-kód beolvasásával automatikusan a Lidl szerviz oldalára ([www.lidl-service.com](http://www.lidl-service.com)) lép és itt az (IAN) 424669 cikkszám megadásával megnyithatja a kezelési útmutatóját.

## ● Szerviz

**Így léphet kapcsolatba velünk:**

**HU**

Név: GTX Service Magyarország  
E-Mail: [service.hungary@gtxservice.com](mailto:service.hungary@gtxservice.com)  
Telefon: +36 1 445 0902  
Székhely: Németország

**IAN 424669\_2301**

Kérjük, vegye figyelembe, hogy a következő cím nem a szerviz címe. Kérjük, először a fent megnevezett szervizzel lépjen kapcsolatba.

**Cím:**

**C. M. C. GmbH Holding**

Katharina-Loth-Str. 15  
DE-66386 St. Ingbert  
NÉMETORSZÁG

**Cserealkatrészek rendelése:**

[www.ersatzteile.cmc-creative.de](http://www.ersatzteile.cmc-creative.de)

# HU JÓTÁLLÁSI TÁJÉKOZTATÓ

A termék megnevezése: <b>FALI TÖLTŐ 11 KW</b>	<b>Gyártási szám:</b> <b>IAN 424669_2301</b>
A termék típusa: <b>USWB 11 A2</b>	Szerviz neve, címe, telefonszáma:  <b>GTX Service Magyarország</b> <b>Hétfvezér u. 1, 2112 Veresegyház</b> <b>service.hungary@gtxservice.com</b> <b>Telefon: +36 1 445 0902</b>
A gyártó cégneve, címe, e-mail címe: <b>C. M. C. GmbH Holding</b> <b>Katharina-Loth-Str. 15</b> <b>66386 St. Ingbert, Németország</b>	
Az importáló/ forgalmazó neve és címe: <b>Lidl Magyarország Kereskedelmi Bt., H-1037 Budapest, Rádl árok 6.</b>	
<p>1. A jótállási idő Magyarország területén, Lidl Magyarország Kereskedelmi Bt. üzle-tében történt vásárlás napjától számított 1 év, amely jogvesztő. A jótállási idő a fogyasztó részére történő átadással, vagy ha az üzembe helyezést a forgalmazó, vagy annak megbízottja végzi, az üzembe helyezés napjával kezdődik.</p> <p>2. A jótállási igény a jótállási jeggyel és/vagy a vásárlást igazoló blokkal érvényesíthető. A jótállási jegy szabálytalan kiállítása, vagy átadásának elmaradása nem érinti a jótállási kötelezettség-vállalás érvényességét. Kérjük, hogy a vásárlás tényének és időpontjának bizonyítására őrizze meg a pénztári fizetésnél kapott jótállási jegyetés a vásárlást igazoló blokkot.</p> <p>3. A vásárlástól számított három munkanapon belül érvényesített csereigény esetén a forgalmazó köteles a terméket kicserélni, felvéve ha a hiba a rendeltetés-szerű használatot akadályozza. A jótállási jogokat a termék tulajdonosaként a fogyasztó érvényesítheti az áruházakban, valamint a jótállási tájékoztatóban feltüntetett szervizekben. (A magyar Polgári Törvénykönyv alapján fogyasztónak minősül a szakmája, önálló foglalkozása vagy üzleti tevékenysége körén kívül eljáró természetes személy.) A jótállás ideje alatt a fogyasztó hibás teljesítés esetén kérheti a termék kijavítását, kicserélését, vagy ha a termék nem javítható vagy cserélhető, vagy az a forgalmazónak aránytalan többletköltséggel járna, illetve a fogyasztó kijavításához, kicseréléshez fűződő érdeke alapos ok miatt megszűnt, árleszállítást kérhet, vagy elállhat a szerződéstől és visszakérheti a vételárát. A kijavítás során a termékbe csak új alkatrész kerülhet beépítésre.</p> <p>4. A fogyasztó a hiba felfedezése után a lehető legrövidebb időn belül köteles a hibát bejelenteni és a terméket a jótállási jogok érvényesítése céljából átadni. A hiba fel-fedezésétől számított két hónapon belül bejelentett jótállási igényt időben közöltnek kell tekinteni. A közlés elmaradásából eredő kárért a fogyasztó felelős. A jótállási igény érvényesíthetőségének határideje a termék, vagy fődarabjának kicserélése esetén a csere napján újraindul.</p> <p>5. A rögzített bekötésű, illetve a 10 kg-nál súlyosabb, vagy tömegközlekedési eszközön nem szállítható terméket az üzemeltetés helyén kell megjavítani. Abban az esetben, ha a javítás a helyszínen nem végezhető el, a termék ki- és visszaszereléséről, valamint szállításáról a forgalmazónak kell gondoskodnia.</p> <p>6. A jótállás nem áll fenn, ha a hiba a nem rendeltetés-szerű használatból, átalakítás-ból, helytelen tárolásból, vagy a használati utasítástól eltérő kezelé-sből, vagy bármely a vásárlást követő behatásból fakad, vagy elemi kár okozta, és azt a for-galmazó, vagy a szerviz bizonyítja. A jótállás nem vonatkozik a mozgó kopó alkat-részek (világítótestek, gumiab-roncsok stb.) rendeltetés-szerű elhasználódására. A szerviz és a forgalmazó a kijavítás során nem felel a terméken a fogyasztó vagy harmadik szemé-lyek által tárolt adatokért vagy beállításokért.</p> <p>7. Fogyasztói jogvita esetén a fogyasztó a megyei (fővárosi) kereskedelmi és iparkamarák mellett működő békéltető testület eljárását is kezdeményezheti. A jótállás a fogyasztó törvényből eredő szavatossági jogait és azok érvényesíthetőségét nem érinti.</p>	
<b>Kijavítást ellenőrző szelvény:</b>	
A jótállási igény bejelentésének időpontja:	A hiba oka:
Javításra átvétel időpontja:	A hiba javításának módja:
A fogyasztó részére történő visszaadás időpontja:	A szerviz bélyegzője, kelt és aláírás:
<b>Kicserélést ellenőrző szelvény:</b>	
A jótállási igény bejelentésének időpontja:	Kicserélés időpontja:
A cserélő bolt bélyegzője, kelt és aláírás:	



## C.M.C. GmbH Holding

Katharina-Loth-Str. 15  
DE-66386 St. Ingbert  
GERMANY

Last Information Update · Stand der Informationen ·  
Dernière mise à jour · Stand van de informatie ·  
Poslední aktualizace informací · Stan na ·  
Posledná aktualizácia informácií · Última actualización ·  
Tilstand af information · Versione delle informazioni ·  
Információk státusza: 03/2023  
Ident.-No.: USWB11A2032023-OS



IAN 424669\_2301

8