

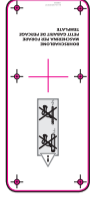

RIDDER GmbH
 Ridder Straße 1
 D-56379 Singhofen
 Tel.: +49 (2604) 9541-0
 Mail: info@ridder-online.de
 www.ridder-online.de



1 x



1 x



1 x



6 x



6 x



6 x

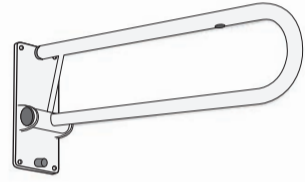

1 x

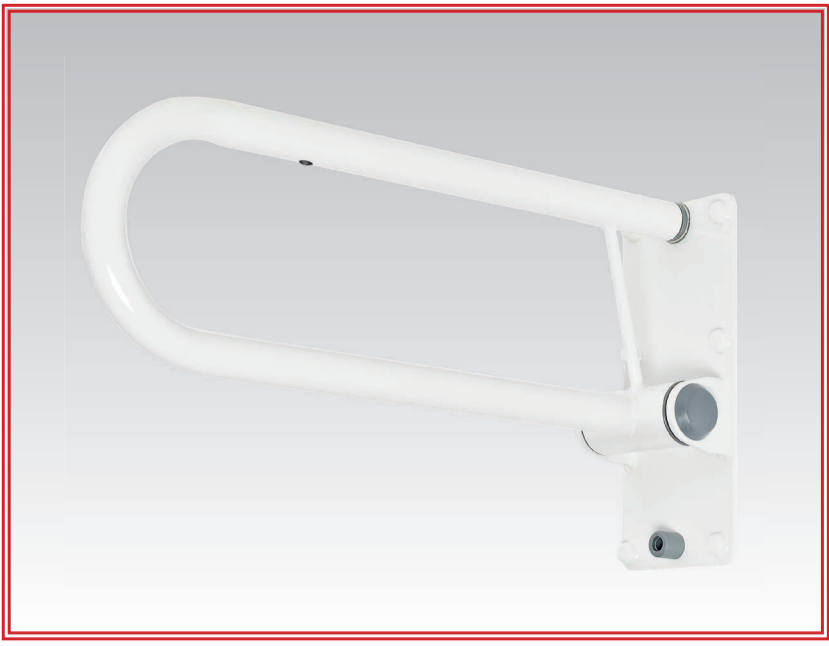

A0130201 A0130101

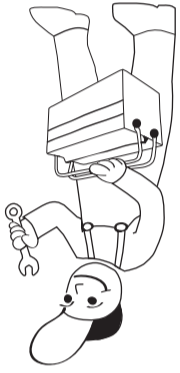

RIDDER | *Assistent* COMFORT

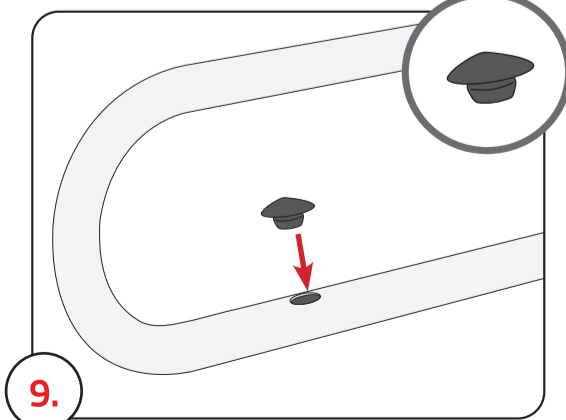
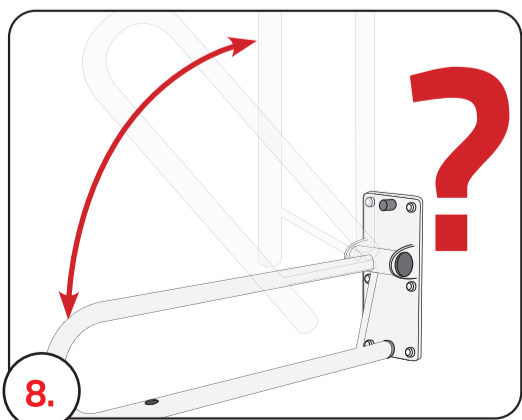
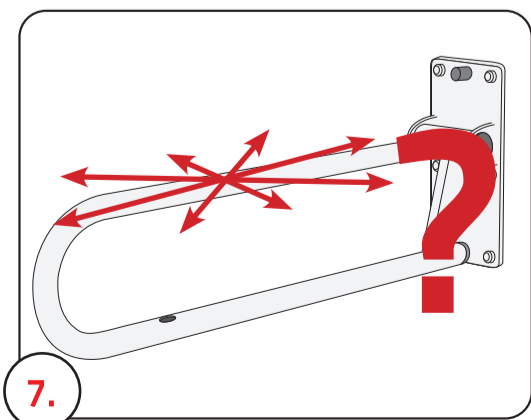
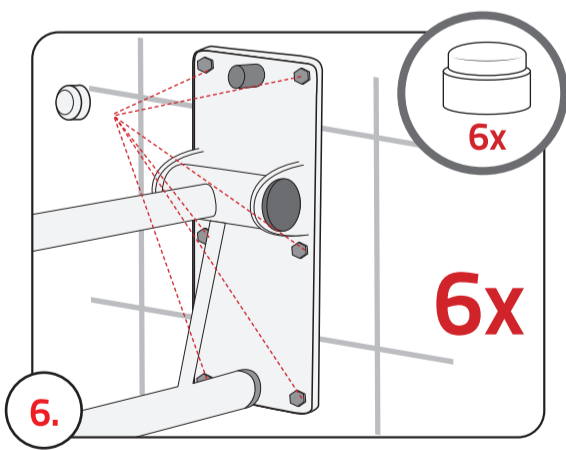
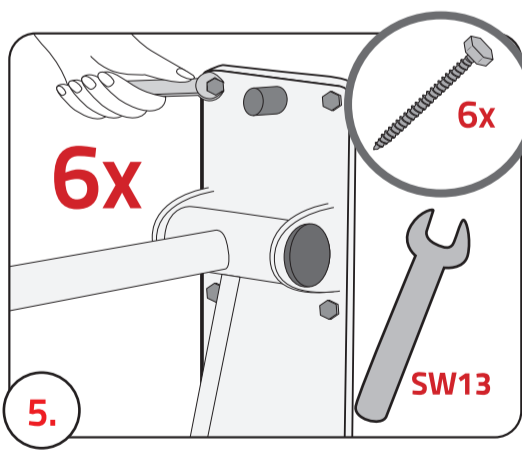
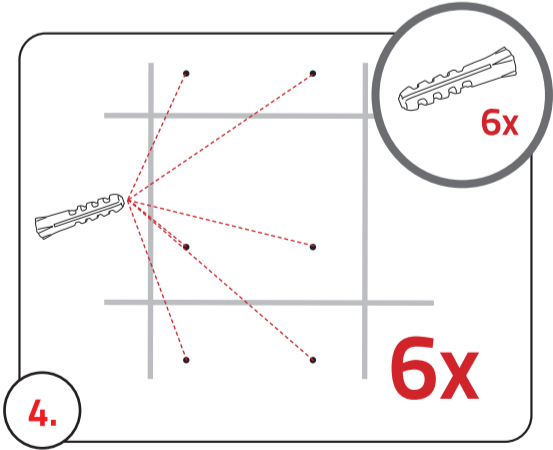
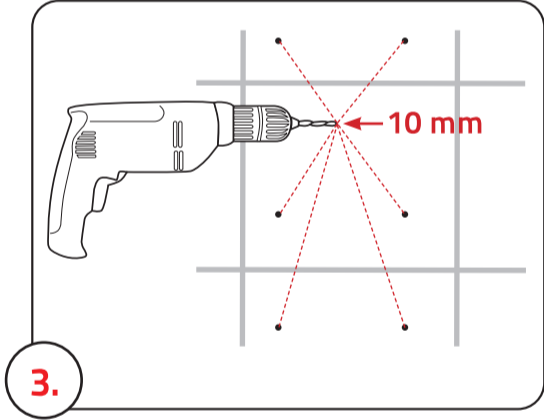
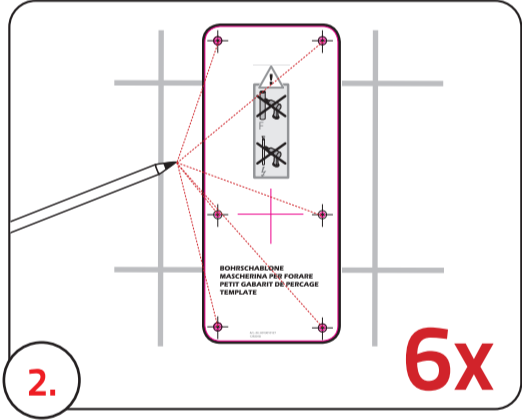
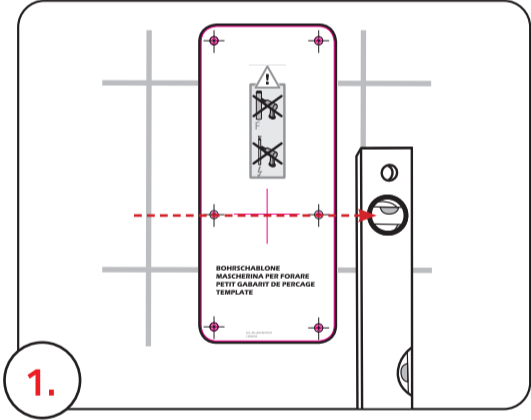

DE I HINWEIS!

Sehr geehrter Kunde, bitte lesen Sie vor dem Gebrauch die Sicherheitshinweise sorgfältig durch und bewahren Sie sie für die weitere Nutzung auf. Der Hersteller übernimmt keinerlei Haftung bei fehlerhafter Montage oder unsachgemäßem Gebrauch des Produkts.

Sicherheitshinweise: Der Aufstehbügel ist zur Nutzung in Nassräumen ausgelegt und erleichtert das Setzen und Aufstehen beim Toilettengang, Verpackungsmaterialien von Kindern fern halten. Feuchte Oberflächen können die rutschhemmenden Eigenschaften verschlechtern. Die Zertifizierung schließt keine Prüfungen für den Einsatz im Bereich der Reha- und medizinischen Betreuung von Personen mit ein. Empfohlene Nutzungsdauer: max. 5 Jahre. Bei Beschädigung nicht mehr verwenden.
Reinigungs- und Pflegehinweise: Bitte beachten Sie die Reinigungs- und Pflegehinweise. Bei unsachgemäßer Druchführung kann das Produkt beschädigt werden. Reinigen Sie das Produkt sanft mit Wasser und handelsüblichem Haushaltsreiniger. Trocknen Sie das Produkt anschließend mit einem Tuch ab.

WARNUNG!

Der Installateur muss sich vergewissern, dass die Konstruktion der Wand eine sichere Befestigung der Wandbefestigungsschrauben garantiert. Die Montage muss in jedem Fall an einer stabilen, tragfähigen Wand mit glatter Oberfläche erfolgen. Mitgeliefert: Dübel 10x50mm, Sechskantschrauben 8x60 mm, geeignet für armierten Beton oder Vollziegel M20. Bei anderen Wandtypen muss eine Fachfirma der Befestigungstechnik hinzugezogen werden. Regelmäßig auf sicheren Halt prüfen!

GB I NOTE!

Dear customer, please read the safety instructions carefully before use and keep the manual for further use. The manufacturer assumes no liability for faulty assembly or improper use of the product.
Safety instructions: The handrail is designed for use in wet rooms and makes it easier to sit down and get up when using the toilet. Keep packaging materials away from children. Moist surfaces can impair the anti-slip function. The certificate does not contain tests for the use of people/patients who are in rehab or medical care sectors. The recommended maximum usage is 5 years. Do not use if the product is damaged.

Cleaning and care instructions: Please pay attention to the cleaning and care instructions. In the case of improper use the product can be damaged. Clean it carefully with water and standard commercial detergents. Subsequently, you can dry the product with a cloth.

WARNING!

The installer must ensure that the construction of the wall guarantees a secure attachment of all wall mounting screws. The assembly must in any case be carried out on a stable, load-bearing wall with a smooth surface. Fasteners: dowels 10x50mm (0.39x1.97”), hex bolts 8x60mm (0.31x2.36”), suitable for reinforced concrete or solid brick M20. For other types of wall, a specialist firm of fastening technology has to be consulted. Check regularly for a secure hold!

FR I REMARQUE!

Cher client, veuillez lire attentivement les consignes de sécurité avant l’utilisation et veuillez les conserver pour une utilisation ultérieure si besoin est. Le fabricant décline toute responsabilité en cas de montage incorrect ou d’utilisation inadaptée.

Consignes de sécurité: Barre d'appui WC est conçue pour une utilisation dans les pièces humides et permet de s'asseoir et de se lever plus facilement lors de l'utilisation des toilettes. Garder les matériaux d'emballage hors de la portée des enfants. Si la surface est humide, les propriétés antidérapantes peuvent être affectées. La certification n'inclut aucun test pour une utilisation dans le domaine de la rééducation et de l'assistance médicale à la personne. Durée maximale d'utilisation recommandée: 5 ans. Ne plus utiliser en cas de dommage.

Consignes de nettoyage et d'entretien: Veuillez respecter les consignes de nettoyage et d'entretien. Le non-respect de ces consignes peut endommager le produit. Veuillez nettoyer le produit délicatement avec de l'eau et un nettoyeur ménager doux. Frotter ensuite le produit avec un chiffon pour le sécher.

AVERTISSEMENT!

L'installateur doit s'assurer que la construction du mur garantit une fixation sécurisée pour toutes les vis de fixation murale. L'assemblage doit en tout état de cause être réalisé sur un mur stable avec une surface lisse. Attaches: Chevilles 10x50mm, vis hexagonaux 8x60mm, convient pour béton armé ou briques solides M20. Pour d'autres types de murs, une spécialiste de la fixation doit être consultée. Vérifiez régulièrement pour une prise sécurisée!

ES I ¡NOTA!

Estimado cliente, por favor lea las instrucciones de uso con atención antes de usar el producto y guárdelo para futuros usos. El fabricante no se responsabilza de un montaje mal realizado o de un uso indebido del producto.

Instrucciones de seguridad: El barra de apoyo para inodoro está diseñado para su uso en habitaciones húmedas y facilita sentarse y pararse en el baño. Mantenga los materiales del embalaje alejados de los niños. Las superficies húmedas pueden afectar la función antideslizante. El certificado no contiene tests para uso en personas/pacientes que se encuentran en rehabilitación o en cuidado médico. Recomendamos un uso máximo de 5 años. No usar si el producto si este dañado.
Instrucciones de limpieza y cuidado: Por favor preste atención a las instrucciones de limpieza y cuidado. Un uso indebido del producto puede dañarlo. Limpielo cuidado usando papel y un detergente estándar. Puede secarlo con un trapo normal.

¡ADVERTENCIA!

El instalador debe asegurarse de que la construcción de la pared garantiza una fijación segura de para todos los tornillos de montaje en pared. En cualquier caso, el montaje debe realizarse sobre una pared estable y con una superficie lisa. Sujetadores: Tacos 10x50 mm y tornillos hexagonales 8x60mm, adecuado para: hormigón armado o ladrillo macizo M20. Para otros tipos de pared, una especialista de la tecnología de fijación tiene que ser contactada. ¡Compruebe regularmente que la instalación sea segura!

RU I ВНИМАНИЕ!

Уважаемый клиент, перед использованием внимательно прочитайте инструкции по технике безопасности и сохраните их для дальнейшего использования. Производитель не несет ответственности за неправильную установку или неправильное, не целевое использование продукта.
Безопасность: Поручень для унитаза предназначен для использования во влажных помещениях и позволяет легко сидеть и стоять в ванной. Храните упаковочные материалы вдаль от детей.
вогкая/мокрая поверхность может ухудшить противскользящую функцию. Сертификация не включает в себя тестирование для использования в реабилитационных и медицинских центрах.
Рекомендуемый срок службы продукта - макс. 5 лет. Не используйте продукт, если он повреждён.
Инструкции по чистке и уходу: Пожалуйста примите во внимание инструкции по чистке и уходу. Неправильное, не целевое использование продукта может привести к повреждению изделия.
Аккуратно очистите продукт водой и коммерческим чистящим средством. Затем высушите продукт тряпкой.

ПРЕДУПРЕЖДЕНИЕ!

Установщик должен убедиться, что конструкция стены гарантирует надежное крепление всех винтов для настенного монтажа. Монтаж продукта должен выполняться на устойчивой несущей стене с гладкой поверхностью. Крепеж: дюбеля, 10x50 мм, Болты с шестигранной головкой 8x60мм, можно крепить к железобетонным стенам или стенам из сплошного кирпича M20. Для крепления на других типах стен необходимо вызвать специализированную фирму. Регулярно проверяйте надежность монтажа!

CZ I POZNÁMKA!

Vážení zákazníci, před použitím si pozorně přečtete bezpečnostní pokyny a uschovejte si jej pro další použití. Výrobce nepřebírá žádnou odpovědnost za vadnou montáž nebo nesprávné použití výrobku.
Bezpečnostní instrukce: Podpůrné madlo k WC ve vlnhkých místnostech a usnadňuje sedání a vstávání při používání toalety. Uchovávejte obalové materiály mimo dosah dětí. Vlhké povrchy mohou zhoršit protiskluzové vlastnosti. Certifikát neobsahuje testy pro použití osob / pacientů, kteří jsou v sektoru rehabilitace nebo lékařské péče. Doporučené použití: max. 5 let. Nepoužívejte, pokud je výrobek poškozen.
Pokyny k čištění a péči: Věnujte pozornost pokynům na čištění a péči. V případě nesprávného použití může dojít k poškození výrobku. Pečlivě jej vyčistěte vodou a běžnými komerčními čistícími prostředky. Následně můžete výrobek sušit hadříkem.

VAROVÁNÍ!

Montážní pracovník musí zajistit, aby konstrukce stěny zaručovala bezpečné uchycení všech šroubů na stěnu. Montáž musí být v každém případě provedena na stabilní nosné stěně s hladkým povrchem. Spojovací materiál: hmoždinky 10x50 mm a šestihřanné šrouby 8x60 mm, vhodné pro: železobeton nebo masivní cihla M20. U jiných typů stěn je třeba doplnit odbornou firmu upevňovací techniky. Pravidelně kontrolujte, zda je instalace bezpečná!

DK I BEMÆRK!

Kære kunde, læs venligst sikkerhedsmanualen omhyggeligt, før brug af produktet, og gem denne for senere brug. Producenten påtager sig intet ansvar for mangelfuld montering eller forkert brug af produktet.

Sikkerhedsinstruktioner: Toiletstøtте er designet til brug i vådrum og gør det lettere at sidde ned og rejse sig, når man bruger toiletlet. Opbevar emballagematerialer væk fra børn. Fugtige overflader kan påvirke anti-slip funktionen. Certifikatet indeholder ikke tests til brug for mennesker/patienter der er i rehabilitering eller til brug i lægehusе eller på hospitaler. The anbefalede maksimumbrug er 5 år. Benyt ikke produktet, hvis dette er skadet.
Instruktioner til rengøring og vedligeholdelse: Læs venligt både instruktioner til rengøring samt vedligeholdelse. I tilfælde af forkert brug, kan produktet blive beskadiget. Rengør produktet grundigt, med vand og almindelige rengøringsmidler. Derefter kan produktet tørres af med en klud.

ADVARSEL!

Installatøren skal sikre, at konstruktionen af væggen sikrer en sikker fastgørelse af alle vægmonte-ringskruer. Samlingen skal under alle omstændigheder udføres på en stabil, bærende væg med en glat overflade. Befæstning via: dyvler, 10x50 mm og sekskantede bolte 8x60 mm, velegnet til: armeret beton eller solid mursten M20. For andre vægtyper skal der konsulteres et specialistfirma for rådgivning om fastgørelsesmateriale. Kontroller regelmæssigt, at installationen er sikker!

EE I MÄRGE!

Hea klient, palun lugege enne kasutamist ohutu kasutamise juhiseid ja hoidke need edaspidiseks kasutamiseks alles. Tootja ei vastuta toote vale kokkupaneku või ebaõige kasutamise eest.

Turvalise kasutamise juhised: WC-haaratsi käepide on mõeldud kasutamiseks märgades ruumides ning hõlbustab tualeti kasutamist istumist ja püsti tõusmist. Hoidke pakendimaterjalid lastelalt ära. Nisike pind võib muutuda libisemisvastast funktsiooni. Sertifikaat ei sisalda testimist rehabilitatsiooni- või raviastustes viibivate inimeste poolt kasutamise tingimustes. Maksimaalne soovitatav kasutusiga on 5 aastat. Rikkis toodet kasutada ei tohi.
Puhastus- ja hooldusjuhend: Palun järgi puhastus- ja hooldusjuhendit. Mitteotstarbeka kasutamise tagajärjel võib toodet kahjustada. Puhasta hoolikalt vee ja tavalise pesuvahendiga. Pärast pesemist kuivata toodet lapiga.

HOIATUS!

Paigaldaja peab tagama, et seina konstruktsioon tagaks kõikide seinakinnituste kruvide turvalise kinnitamise. Kokkupanek peab igal juhul läbi viima stabiilse, kindev seina, millel on sile pind. Kinnitusvahendid: tüübid 10x50mm, kuuskantpolt 8x60mm, sobib raudbetoonist või tahke tellistest M20. Teiste seinte tüüpide puhul tuleb lisada spetsiaalse kinnitusvahendite tootja.

Kontrollige regulaarselt, kas paigaldamine on ohutu!

FI I HUOMAUTUS!

Hvå avsiakas, lukekaa turvallisuusohjeet huolellisesti ennen käyttöä ja säilyttääkää ne myöhempää käyttöä varten. Valmistaja ei vastaa tuotteiden ohjeidenvastaisteta asennuksesta tai asiankuuluttamattomasta käytöstä.

Turvallisuusohjeet: WC-tukikaide on suunniteltu käytettäväksi määrisä tiloissa, ja se helpottaa istumista ja nousua wc: tä käytettäessä. Pidä pakkausmateriaalit poissa lasten ulottuvilta. Kosteat pinnat voivat heikentää liukastumisen estäviä ominaisuuksia. Sertifikaatti ei sulje pois tuotteiden käyttöä lääketieteellisissä kuntoutuksessa. Tuotteiden suositeltu käyttöikä on enintään 5 vuotta. Tuotetta ei saa käyttää jos sen on vaurioitunut.
Puhdistus- ja hoito-ohjeet: Huomioikaa puhdistus- ja hoito-ohjeet. Epäasianmukainen puhdistus voi vahingoittaa tuotetta. Puhdista tuote kevyesti vedellä ja kaupallisella puhdistusaineella. Kuivatkaa tuote sitten kankaalla.

VAROITUS!

Asentajan on varmistettava, että seinärakenne sopii kaikkien seinäkinnitysruuvien turvallisen kiinnityksen. Asennus on tehtävä vakaalle kantokykyiselle seinälle, jossa on sileä pinta. Kiinnitys-materiaalit: tulpat 10x50 mm, kuusiokolopultit 8x60 mm, sopii kiinnitettäväksi betoniseinään tai tiiliseinään. Asennettaessa tuolia muille seinätyypeille on suositeltavaa konsultoida asiantuntijaa. Tarkista säännöllisesti, että asennus on turvallista!

HR I BILJEŠKA!

Dragi kupče, pažljivo pročitajte sigurnosne upute prije uporabe i čuvajte priručnik za daljnju uporabu. Proizvođač ne preuzima nikakvu odgovornost za neispravnu montažu ili nepravilno korištenje proizvoda.
Sigurnosne upute: Ručka za zahod dizajnirana je za uporabu u vlažnim područjima i olakšava sjedenje i ustajanje tijekom korištenja WC-a. Držite materijal za pakiranje od djece. Vlažne površine mogu umanjiti zaštitu protiv Proklizavanja. Certifikat ne sadrži testove za korištenje osoba / pacijenata koji se nalaze u sektorima rehabilitacije ili medicinske skrbi. Preporučena maksimalna uporaba: 5 godina. Nemojte ga koristiti ako je proizvod oštećen.
Upute za čišćenje i njegu: Obratite pozornost na upute za čišćenje i njegu. U slučaju nepravilne uporabe proizvod se može oštetiti. Pažljivo ga očistite vodom i standardnim komercijalnim deterdžentima. Nakon toga proizvod možete osušiti krpom.

UPOZORENJE!

Instalater mora osigurati da konstrukcija zida jamči sigurno pričvršćivanje svih vijaka za pričvršćivanje na zid. Sklop se u svakom slučaju mora provesti na stabilnom, nosivom zidu s glatkom površinom. Elementi za spajanje: tiple, 10x50 mm, vijak izrađen od nehrđajućeg čelika 8x60 mm, prikladno za armiranobetonske ili čvrste opeke M20. Za ostale vrste zida potrebno je dodati specijaliziranu tvrtku tehnologije pričvršćivanja. Redovito provjeravajte je li instalacija sigurna!

HU I CÉLZÁS!

Tisztelt vásárló, kérjük, figyelemesen olvassa el a figyelemesen a biztonsági utasításokat, és tartsa meg őket további felhasználás céljából. A gyártó nem vállal felelősséget a termék helytelen beszereléséért vagy helytelen használatáért.

Biztonság: A WC-ről felállást segítőfelálló rudat nedves helyiségekben való használatra tervezték, és megkönnyíti az ülést és a felkelést a WC használatá során. Tartsa távol a csomagolóanyagokat a gyermekektől. A nedves felületek csökkenthetik a csúszásgátló funkciót. A alkalmasság bizonyítvány nem tartalmazza a személyek rehabilitációjára és orvosi ellátására vonatkozó vizsgálatokat. A termék ajánlott élettartama max. 5 év. Ne használja, ha sérült.
Tisztítási és ápolási utasítások: Kérjük, vegye figyelembe a tisztítási és ápolási utasításokat. A nem megfelelő kezelés károsíthatja a terméket. Óvatosan tisztítsa meg a terméket vízzel és háztartási tisztítószerrel. Ezután szárítsa meg a terméket egy ruhával.

FIGYELMEZTETÉS!

A szerelőnek gondoskodnia kell arról, hogy a falszerkezet garantálja a csavarok biztos rögzítését a falra szerelés során. A felszerelés minden esetben stabil, sima felületű teherhordó falon kell elvégezni. Kötelelemek: dugók 10x50mm, hatlapú csavarok 8x60 mm, alkalmas fal vasbeton vagy tömör téglá M20. Más típusú falaknál konzultálni kell egy speciális rögzítéstechnikai céggel. Rendszeresen ellenőrizze, hogy a telepítés biztonságos-e!

IT I NOTA!

Caro cliente, leggere attentamente le istruzioni di sicurezza prima dell’uso e conservare il manuale per ulteriori utilizzi. Il produttore non si assume alcuna responsabilità per il montaggio difettoso o l’uso improprio del prodotto.

Istruzioni di sicurezza: La maniglia a muro del WC è progettata per l’uso in ambienti umidi e rende più facile sedersi e alzarsi quando si utilizza il WC. Tenere i materiali di imballaggio lontani dai bambini. Le superfici umide possono compromettere l’azione antiscivolo. Il certificato non contiene test per l’uso di persone / pazienti che si trovano in settori di riabilitazione o assistenza medica. Utilizzo massimo consigliato: 5 anni. Non usare se il prodotto è danneggiato.

Istruzioni per la pulizia e la cura: Si prega di prestare attenzione alle istruzioni di pulizia e cura. In caso di uso improprio, il prodotto può essere danneggiato. Pulire accuratamente con acqua e detersi gentili commerciali standard. Successivamente, è possibile asciugare il prodotto con un panno.

AVVISO!

L’installatore deve assicurarsi che la costruzione della parete garantisca un fissaggio sicuro di tutte le viti di fissaggio a parete. L’assemblaggio deve in ogni caso essere eseguito su una parete stabile e portante con superficie liscia. Elementi di fissaggio: tasselli 10x50mm, viti esagonali 8x60mm, adatto per cemento armato o mattone solido M20. Per altri tipi di pareti, è necessario aggiungere una ditta specializzata di tecnologia di fissaggio. Controllare regolarmente che l’installazione sia sicura!

LT I PASTABA!

Gerbiamas kliente, atidžiai perskaitykite saugos reikalavimus prieš naudojant ir laikykities naudojimosi instrukcijos. Gamintojas nepisima atsakomybės, jeigu prekė buvo netinkamai surinkta arba netinkamai naudojama.

Saugos instrukcija: Tuaelet sieninė rankena skirta naudoti drėgnoje aplinkoje ir palengvina sėdėjimą ir stovėjimą naudojant tualetą. Laikyti pakutes medžiagas nuo vaikų. Drėgnas paviršius silpnina neslystantį paviršiaus funkciją. Netestuota, kad produktas būtų skirtas ligoniams / pacientams, kurie yra reabilitacijos ar sveikatos priežiūros įstaigose. Rekomenduojamas maksimalus naudojimas – 5 metai. Nesinaudokite pažeistu ar sugadintu produktu.
Valymo ir priežiūros instrukcijos: Atkreipkite dėmesį į valymo ir priežiūros instrukcijas. Netinkamai naudojant, produktas gali būti pažeistas. Valymui vandeniu ir valymui tinkamiais valikliais. Nusausinkite sausa šluoste.

ĮSPĖJIMAS!

Montuotojas turi užtikrinti, kad sienos konstrukcija užtikrintų saugų visų sieninio montavimo varžtų tvirtinimą. Bet kokiu atveju surinkimas turi būti atliekamas ant stabilios, nejudančios sienos su lygiu paviršiumi. Tvirtinimo: kaiščiai 10x50mm, Nerūdijančio plieno varžtai 8x60mm, tinka gelžbetonio arba kieto molio M20. Kitų tipų sienoms reikia priverinti specialios tvirtinimo technologijos firmą. Reguliariai tikrinkite, ar montavimas yra saugus!

LV I PIEZĪME!

Gien klient, Pirms lietošanas rūpīgi izlasiet drošības norādījumus un saglabāiet šo instrukciju turpmākai uzziņai. Ražotājs neuzņemas nekādu atbildību par produkta nepareizu uzstādīšanu vai nepareizu lietošanu.

Drošības norādījumi: Statīvais stienis ir paredzēts lietošanai mitrās telpās, un tas atvieglo sēdēšanu un piecēlanos tualetes lietošanas laikā. Uzglabāt iepakojamu materiālus prom no bērniem. Mitrā virsma var pasliktināt pretslīdes funkciju. Šajā sertifikātā nav iekļauti testi lietošanai cilvēkiem / pacientiem rehabilitācijas vai medicīniskās aprūpes sektoros. Maksimālais ieteicamais lietošanas laiks ir 5 gadi. Nelietot, ja produkts ir bojāts.
Tīrīšanas un apkopes norādījumi: Ievērojiet tīrīšanas un apkopes norādījumus. Nepieņācīgas lietošanas gadījumā produktu var sabojāt. Jātura rūpīgi ar ūdeni un standarta komerciālajiem tīrīšanas līdzekļiem. Pēc tam var noslaucīt ar drānu.

BRĪDINĀJUMS!

Uzstādītājam jānodrošina, lai sienas konstrukcija garantētu visu sienas stiprinājumu skrūvju drošu tvirtinājumu. Montāžu jebkurā gadījumā jāveic stabila, nesoša siena ar gludu virsmu. Stiprinājumi: dibelī 10x50mm, sešstūra skrūves 8x60mm, Piemērots: dzelzsbetons vai ciets ķieģelis M20. Citu veidu sienām jāpievieno speciāls stiprinājumu tehnoloģiju uzņēmums. Regulāri pārbaudiet, vai uzstādīšana ir droša!

NL I AANWIJZING!

Geachte klant, a.u.b. voor gebruik zorgvuldig de veiligheidsaanwijzingen doorlezen en deze voor later gebruik opbergen. De fabrikant wijst alle verantwoordelijkheid bij niet correcte montage of onoordeelkundig gebruik van het product af.

Veiligheidsaanwijzing: De toiletbeugel is ontworpen voor gebruik in natte ruimtes en vergemakkelijkt het gaan zitten en opstaan bij gebruik van het toilet. Verwijder verpakkingsmateriaal van kinderen. Vochtige oppervlakken kunnen de antislip eigenschappen verminderen. De certificering geldt niet voor behandeling van personen in de paramedische of medische sector. De geadviseerde gebruiksduur van het product is max. 5 jaren. Bij beschadigingen niet meer gebruiken.
Reiniging en onderhoud: Wilt u a.u.b. de reinigings- en onderhoudsadviezen in acht nemen. Bij onoordeelkundig gebruik kan het product beschadigen. Reinig het product voorzichtig met water en een in de detailhandel verkrijgbaar huishoudreinigingsmiddel. Droog daarna het product met een doek af.

WAARSCHUWING!

De installateur moet ervoor zorgen dat de constructie van de muur een veilige bevestiging van alle wandbevestigingsschroeven garandeert. De montage moet in elk geval uitgevoerd worden op een stabiele, dragende muur met een glad oppervlak. Fasteners: pluggen 10x50mm, zeskantbout 8x60mm, geschikt voor gewapend beton of vaste baksteen M20. Voor andere soorten wand moet een specialistisch bevestigingsbedrijf worden geraadpleegd. Controleer regelmatig of de installatie veilig is!

NO I ANVISNINGER!

Kjære kunde, les sikkerhetsinstruksjonene nøye for du bruker produktet og oppbevar dem for senere bruk. Produzenten patar seg intet ansvar for feil montering eller feil bruk av produktet.

Sikkerhetsanvisninger: Støttehåndtak for toalett er designet for bruk i våtrom og gjør det lettere å sette seg ned og stå opp når du bruker toalettet. Hold emballasjematerialel borte fra barn. Fugtige overflater kan svekke anti-skli funksjonen. Sertifiseringen omfatter ikke prover for bruk i rehabilitering og medisinsk behandling av personer. Anbefalt brukstid for produktet: maksimalt 5 ar. Produktet må ikke brukes hvis det har skader.
Anvisninger for rengjøring og stell: Folg anvisningene for rengjøring og stell. Hvis det utføres feil, kan produktet bli skadet. Rengjør produktet forsiktig med vann og vanlig rengjøringsmiddel. Tork produktet med en klut etterpå.

ADVARSEL!

Montøren må sørge for at veggkonstruksjonen sikrer en sikker festing av alle veggmonteringskruger. Monteringen må under alle omstendigheter utføres på en stabil, bærende vegg med en jevn overflate. Festene: plugger 10x50mm, hex bolt 8x60mm, egnet for armert betong eller solid murstein M20. For andre typer vegger må et spesialfirma for festeteknologi kontaktes. Kontroller regelmessig at installasjonen er trygg!

PT I NOTA!

Estimado Cliente, por favor, leia com atenção as instruções de segurança antes de utilização e guarde este manual para futuras consultas. O fabricante não se responsabiliza por má montagem ou uso indevido do produto.

Instruções de segurança: A barra de segurança para toalete foi projetada para uso em salas úmidas e torna mais fácil sentar e levantar ao usar o banheiro. Mantenha as embalagens afastadas das crianças.As superfícies húmidas podem anular o efeito antiderrapante. A certificação não contempla a utilização por pessoas ou pacientes de centros de reabilitação ou a necessitar de cuidados médicos. A utilização máxima recomendada é de 5 anos. Não utilizez o produto se este estiver danificado.
Instruções de limpeza e outros cuidados a ter: Por favor, tenha em atenção as instruções de limpeza e cuidados a ter. No caso de utilização indevida, o produto pode danificar-se. Limpar cuidadosamente com água e detergentes comuns. De seguida, pode limpar o produto com um pano.

AVISO!

O instalador deve certificar-se que a construção da parede garanta uma fixação segura. A montagem deve ser realizada obrigatoriamente numa parede estável e lisa. Fixação: Bucha 10x50mm, parafusos hexagonais 8x60mm, adequado para betão armado ou tijolo sólido M20. Para outros tipos de paredes, é necessário recorrer a um instalador certificado. Verifique regularmente se a instalação é segura!

SE I NOTERA!

Bästa kund, var noga med att läsa säkerhetsanvisningarna noggrant före användning och förvara dem för vidare användning. Tillverkaren åtar sig inget ansvar för felaktig installation eller felaktig användning av produkten.

Säkerhetsåtgärder: WC-Armleghen sind für den Einsatz in Nassräumen konzipiert und erleichtern das Hinsetzen und Aufstehen beim Toilettengang. Förvara förpackningsmaterial borta från barn. Fuktiga ytor kan försämra antislipfunktionen. Certifieringen omfattar inte undersökningar för användning vid rehabilitering och vård av personer. Den rekommenderade användningsperioden för produkten är max. 5 år. Använd inte om den är skadad.

Rengöring och skötselråd: Observera rengörings- och skötselråd. Felaktig användning kan skada produkten. Rengör produkten försiktigt med vatten och lämplig rengöringsmedel. Torka sedan produkten med en trasa.

VARNING!

Installatören måste se till att väggkonstruktionen garanterar en säker fästningsättning av alla väggmonteringskrugar. Monteringen måste under alla omständigheter utföras på en stabil, bärande vägg med en jämn yta. Fästdon: dymling 10x50mm, sexkantsskrugar 8x60mm, lämplig för armerad betong eller fast tegelsten M20. För andra typer av väggar måste ett specialiserat företag för fästteknik konsulteras. Kontrollera regelbundet att installationen är säker!

SI I OPOMBA!

Dragi kupec, pred uporabo natančno preberite varnostna navodila in priročnik shranite za nadaljnjo uporabo. Proizvajalec ne prevzema odgovornosti za napačno montažo ali nepravilno uporabo izdelka.
Varnostna navodila: Stensko držalo je zasnovano za uporabo v mokrih prostorih in olajša sedenje in vstajanje pri uporabi stranišča. Odstranite embalažni material od otrok. Vlažne površine lahko poslabšajo funkcijo proti zdrsu. Potrdilo ne vsebuje testov za uporabo oseb / bolnikov, ki so v sektorju rehabilitacije ali zdravstvene oskrbe. Priporočena maksimalna uporaba: 5 let. Ne uporabljajte, če je izdelek poškodovan.
Navodila za čiščenje in nego: Prosimo, upoštevajte navodila za čiščenje in nego. V primeru nepravilne uporabe se izdelek lahko poškoduje. Previdno ga očistite z vodo in standardnimi čistilnimi sredstvi. Nato lahko izdelek posušite s krpo.

OPOZORILO!

Monter mora zagotoviti, da je gradnja zidu zagotavlja varno pritrditev vseh montažnih zid vijaki. Namestitvev je treba opraviti z gladko površino vsakokrat v stabilni, nosilni steni. Zaponke: moznik 10x50mm, šestkotni vijaki 8x60mm, primerno za armiranobetón ali trdno opeko M20. Za druge vrste sten je treba dodati specializirano podjetje za pritrdjevanje. Redno preverjajte, ali je namestitve varna!

RO I NOTĂ!

Dragi clienti, Țițiți cu atenție instrucțiunile de siguranță înainte de a utiliza și păstrați manualul pentru a utiliza ulterior. Producătorul nu își asumă răspunderea pentru montarea defectuoasă sau utilizarea necorespunzătoare a produsului.

Instrucțiuni de siguranță: Bara sustinere este proiectată pentru a fi utilizată în încăperi umede și face mai ușor să vă așezați și să vă ridicați atunci când utilizați toaleta. Păstrați materialele de ambalare departe de copii. Suprafa