



INSECT SCREEN FOR WINDOWS, TELESCOPIC AND FOLDABLE 120X140CM

(EN)
**INSECT SCREEN FOR WINDOWS,
TELESCOPIC AND FOLDABLE 120X140CM**

Assembly manual

(DE)
**INSEKTENSCHUTZ FÜR FENSTER
TELESKOPIER- UND KLAPPBAR 120X140CM**

Montageanleitung

(FR)
**MOUSTIQUAIRE TÉLESCOPIQUE ET
PLIABLE POUR FENÊTRE 120 X 140 CM**

Manuel de montage

(NL)
**INSECTENBESCHERMING VOOR TELE-
SCOPISCHE EN INKLAPBARE RUITEN
120X140CM**

Montage-instructie

(CZ)
**TELESKOPICKÁ A SKLOPNÁ OCHRANA
PROTI HMYZU NA OKNA 120X140CM**

Montážní návod

(PL)
**OCHRONA PRZED INSEKTAMI DO
OKIEN ROZKŁADANA TELESKOPOWO
I SKŁADANA 120×140 CM**

Instrukcja montażu

(SK)
**TELESKOPICKÁ A SKLOPNÁ OCHRANA
PROTI HMYZU NA OKNÁ 120X140CM**

Návod na montáž

(ES)
**MOSQUITERA PARA VENTANAS TELE-
SCÓPICA Y PLEGABLE 120X140CM**

Instrucciones de montaje

(SI)
**ZAŠČITA PRED MRČESOM ZA OKNO,
RAZTEGLJIVA IN ZLOŽLJIVA, 120 X 140 CM**

Navodila za montažo

(DK)
**TELESKOPISK OG FOLDBAR INSEKTBE-
SKYTTELSE TIL VINDUER 120X140CM**

Monteringsvejledning

(HR)
**TELESKOPSKI I SKLOPIVI KOMARNIK ZA
PROZOR 120X140 CM**

Upute za montažu

(RO)
**PLASA DE PROTECȚIE ÎMPOTRIVA INSEC-
TELOR PENTRU FERESTRE, EXTENSIBILĂ ȘI
RABATABILĂ, 120X140CM**

Instrucțiuni de montaj

(BG)
**ЗАЩИТА ОТ НАСЕКОМИ ЗА ПРОЗОРЕЦ,
ТЕЛЕСКОПИЧНА И СГЪВАЕМА 120X140CM**

Ръководство за монтаж

(GR)
**ΣΗΤΑ ΠΡΟΣΤΑΣΙΑΣ ΑΠΟ ΤΑ ΕΝΤΟΜΑ ΓΙΑ ΠΑ-
ΡΑΘΥΡΑ ΜΕ ΔΥΝΑΤΟΤΗΤΑ ΑΝΑΔΙΠΛΩΣΗΣ ΚΑΙ
ΤΗΛΕΣΚΟΠΙΚΗΣ ΠΡΟΣΑΡΜΟΓΗΣ 120X140CM**

Οδηγίες συναρμολόγησης

(IT)
**ZANZARIERA TELESCOPICA E
ARROTOLABILE PER FINESTRA 120X140**

Istruzioni di montaggio

(HU)
**ROVARVÉDELEM TELESZKÓPOS ÉS BILLE-
NŐABLAKOKRA, 120X140 CM**

Szerelési útmutató

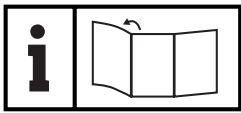

EN

Before reading, unfold the page with the illustrations and then familiarise yourself with all the components of the insect screen door.

DE

Klappen Sie vor dem Lesen die Seite mit den Abbildungen aus und machen Sie sich anschließend mit allen Bauteilen der Insektenschutztür vertraut.

FR

Avant la lecture, dépliez la page contenant les illustrations et familiarisez-vous ensuite avec tous les composants de la moustiquaire.

NL

Vouw voor het lezen de pagina met de afbeeldingen open en maak u vervolgens vertrouwd met alle onderdelen van de hordeur.

CZ

Než si přečtete návod, rozložte si stránku s obrázky a poté se dobře seznamte se všemi díly dveří na ochranu proti hmyzu.

PL

Przed przeczytaniem należy rozłożyć stronę z ilustracjami, a następnie zapoznać się ze wszystkimi częściami konstrukcyjnymi drzwi z ochroną przed insektami.

SK

Pred prečítaním návodu si rozložte stranu s obrázkami oboznámte sa so všetkými dielmi ochrany proti hmyzu.

ES

Antes de leer las instrucciones, despliegue la página con ilustraciones y, después, familiarícese con todas las partes de la puerta mosquitera.

DK

Før du går i gang med læsningen, skal du folde siden med illustrationerne ud, og blive fortrolig med alle komponenterne til insektbeskyttelsesdøren.

SI

Pred branjem razprite stran s slikami in se seznanite z vsemi sestavnimi deli vrat za zaščito pred mrčesom.

HR

Prije čitanja otvorite stranicu sa slikama i upoznajte se svim elementima vrata s komarnikom.

RO

Înainte de a citi, desfăceți pagina cu imagini și familiarizați-vă cu toate componentele uzii de protecție împotriva insectelor.

BG

Преди да прочетете ръководството, разгърнете страницата с илюстрации и се запознайте с всички части на защитата от насекоми.

GR

Πριν την ανάγνωση ξεδιπλώστε τη σελίδα με τις εικόνες και εξοικειωθείτε με όλα τα εξαρτήματα της σήτας προστασίας από τα έντομα.

IT

Prima di leggere, aprire la pagina con le figure e poi familiarizzare con tutti i componenti della zanzariera.

HU

Olvasás előtt hajtsa szét az illusztrációkat tartalmazó oldalt, majd ismerkedjen meg a rovarvédő ajtó összes alkatrészével.

EN Installation instructio

Page 15

DE / AT Montageanleitung

Seite 18

FR Manuel de montage

page 21

NL Montage-instructie

Pagina 24

CZ Montážní návod

Strana 27

PL Instrukcja montażu

Strona 30

SK Návod na montáž

Strana 33

ES Instrucciones de montaje

Página 36

SI Navodila za montažo

Stran 39

DK Monteringsvejledning

Side 42

HR Upute za montažu

Stranica 45

RO Instrucțiuni de montaj

Pagina 48

BG Ръководство за монтаж

страница 51

GR Οδηγίες συναρμολόγησης

σελίδα 54

IT Istruzioni di montaggio

Pagina 57

HU Szerelési útmutató

60. oldal

1 2x

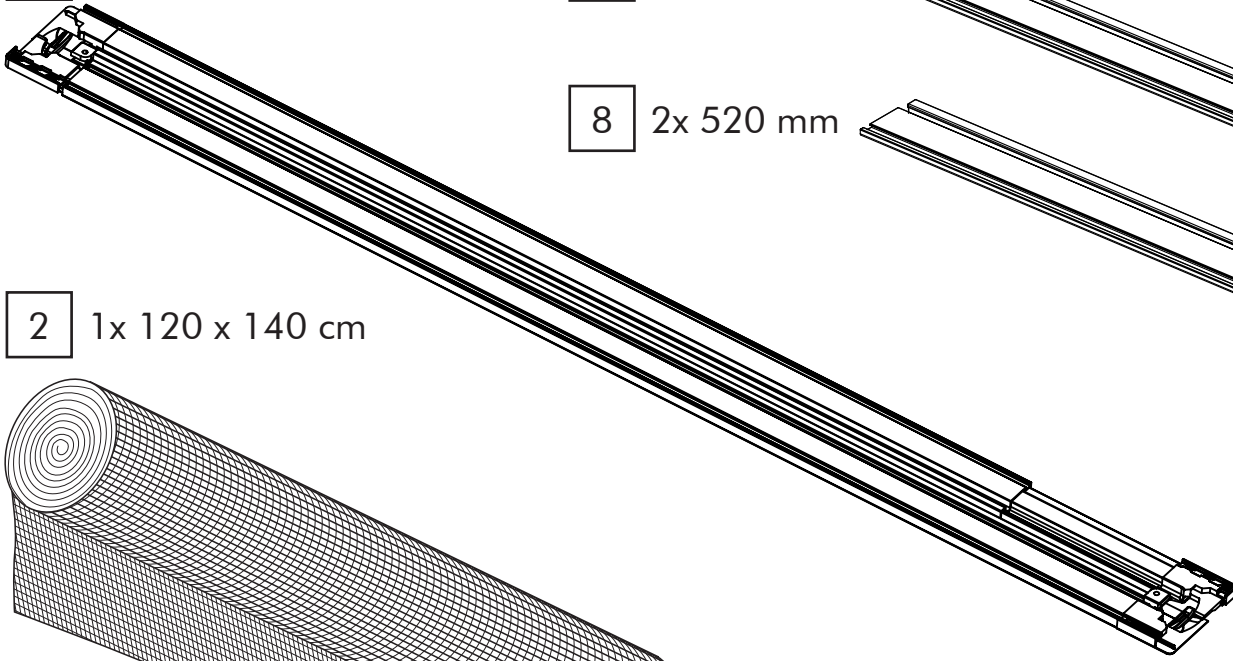

7 2x 620 mm

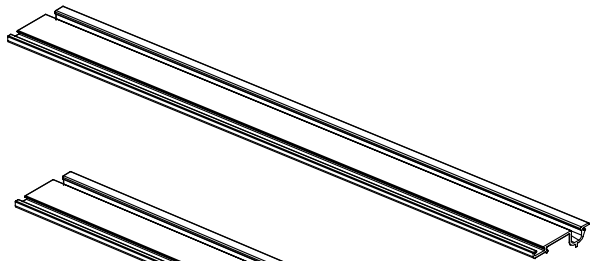

8 2x 520 mm

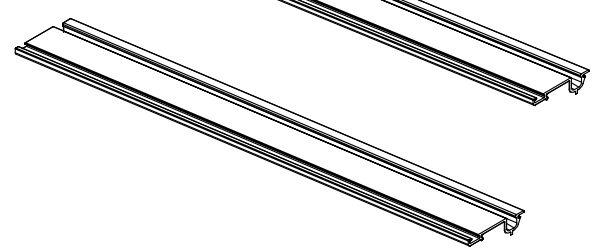

2 1x 120 x 140 cm

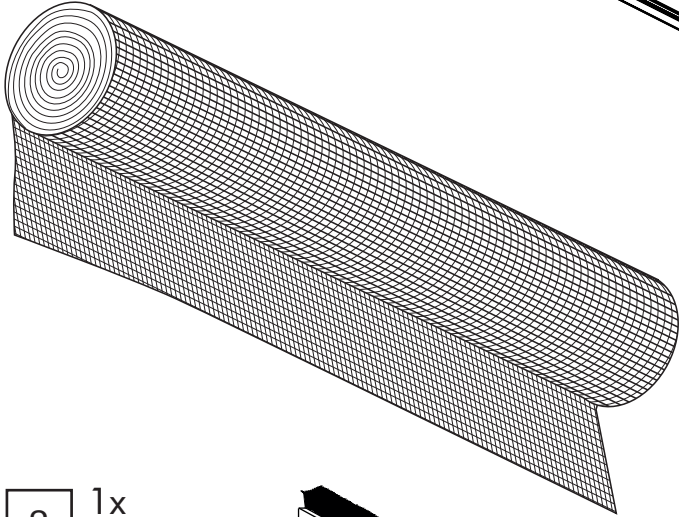

3 1x 5160 mm

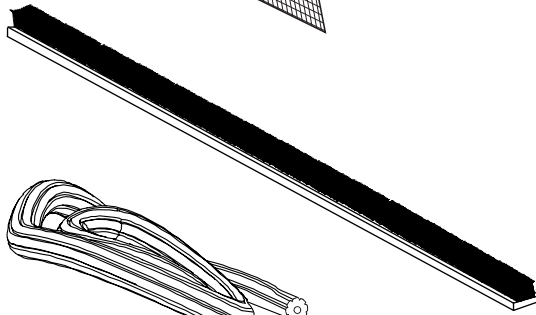

4 1x 5200 mm

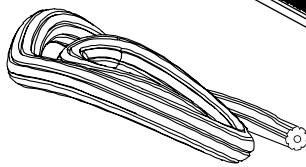

5 1x

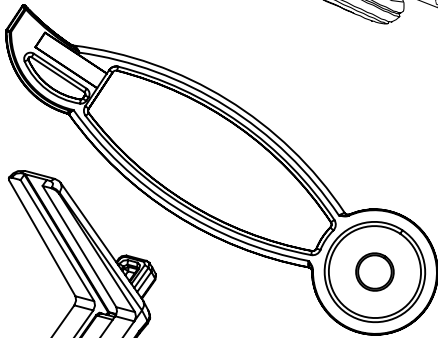

6 1x

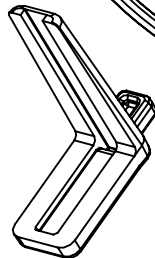

9 2x

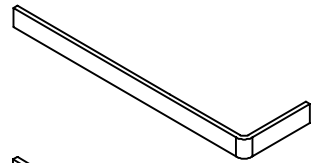

10 2x

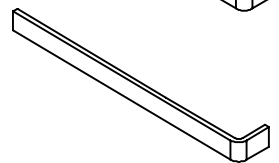

11 2x

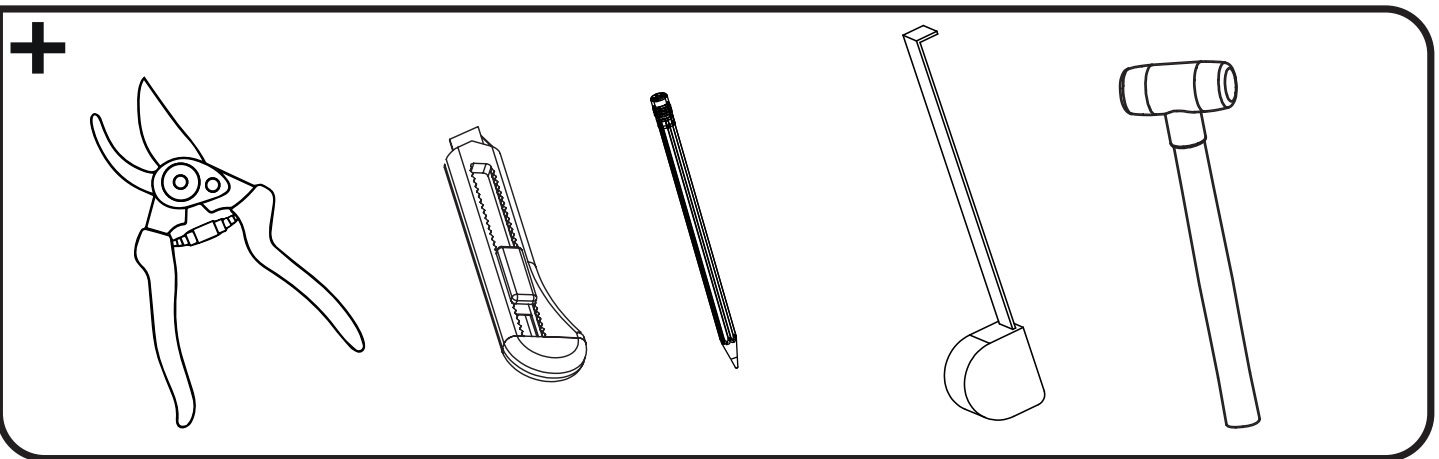
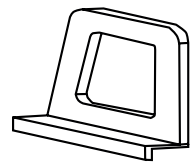



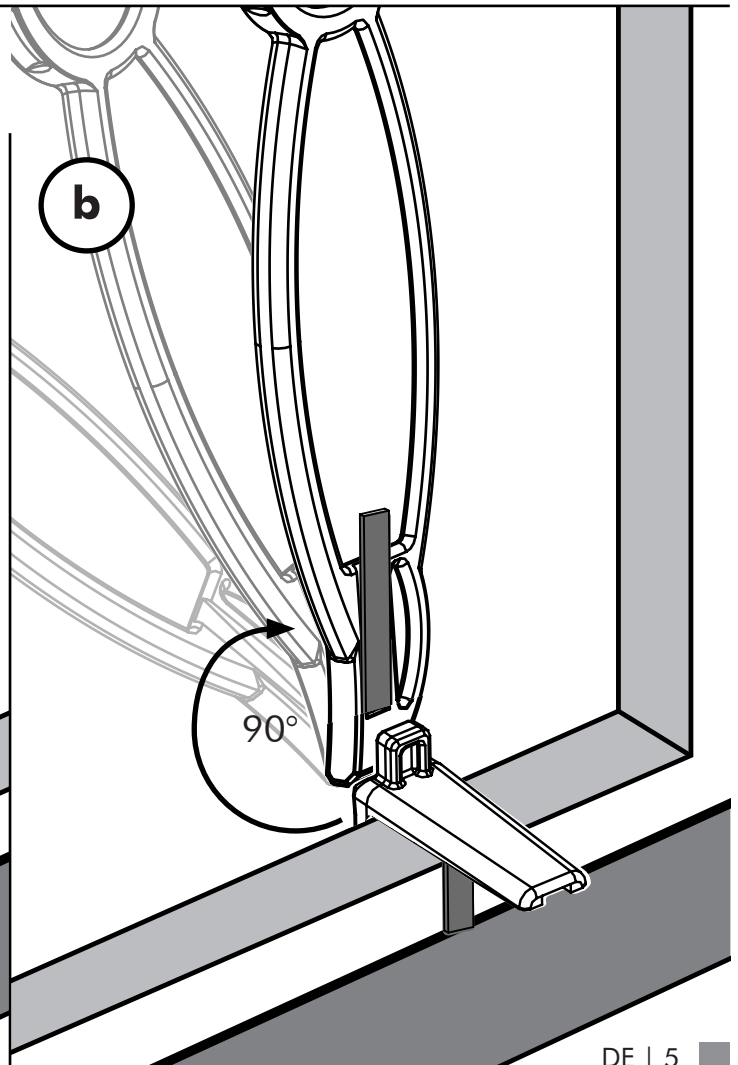
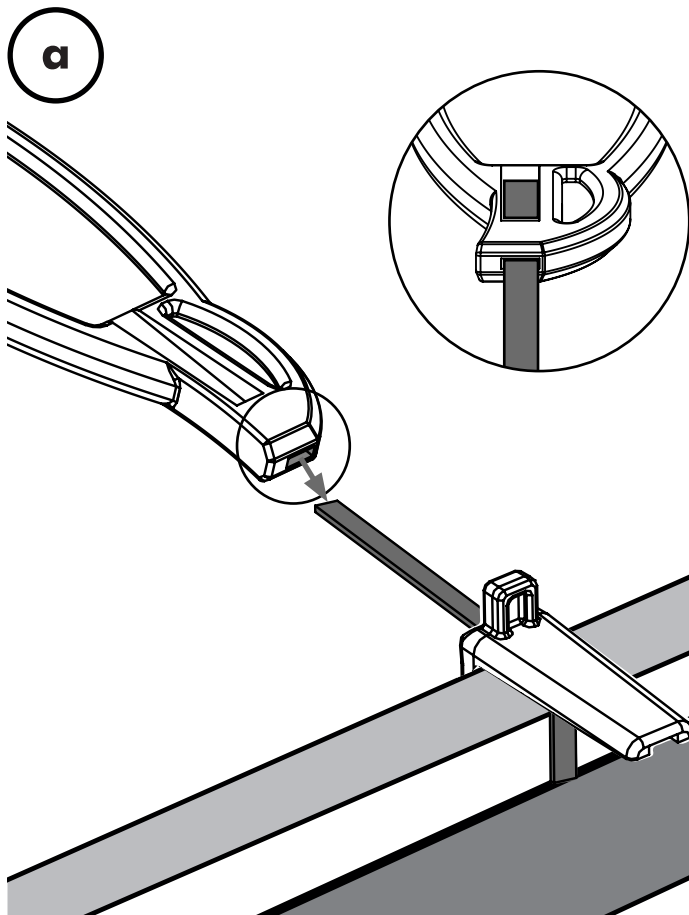
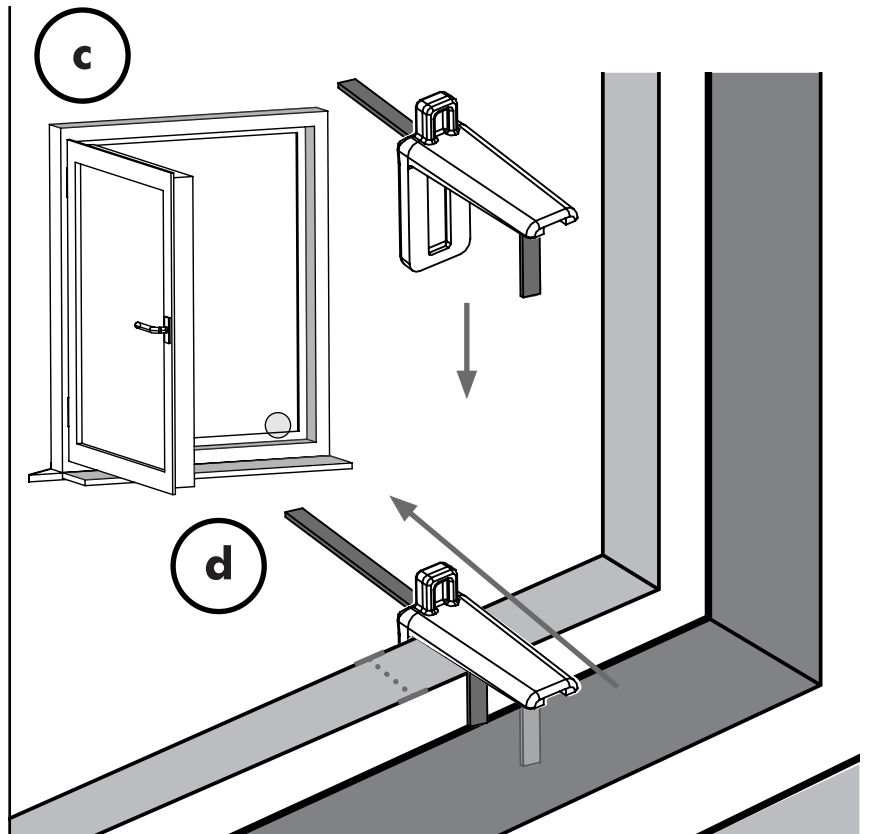
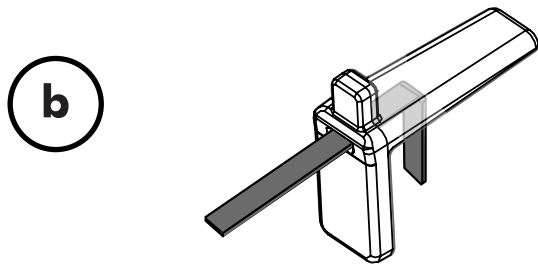
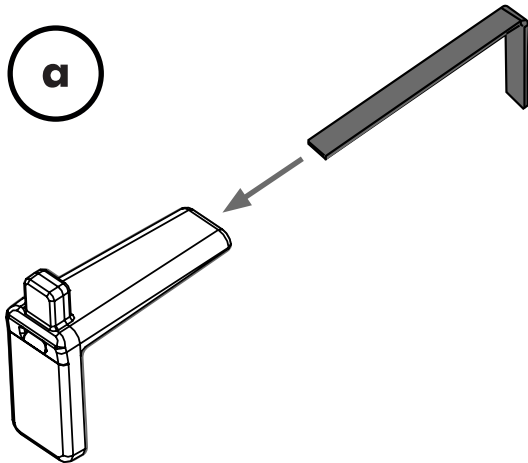
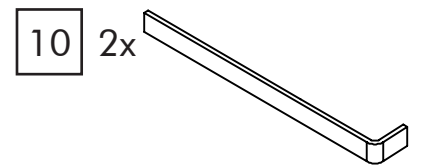
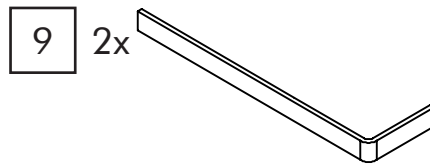
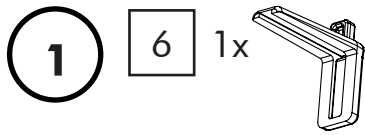

3

a

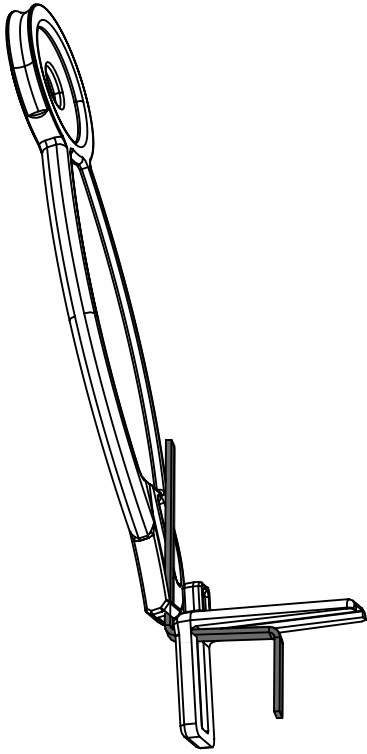

b

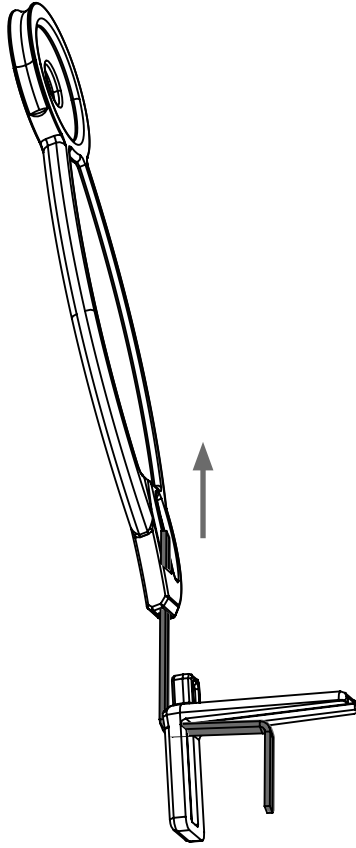

c

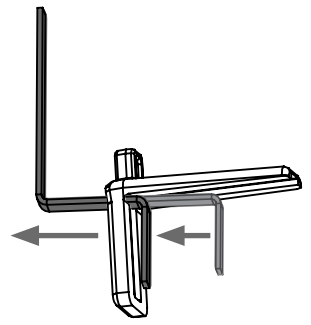

d

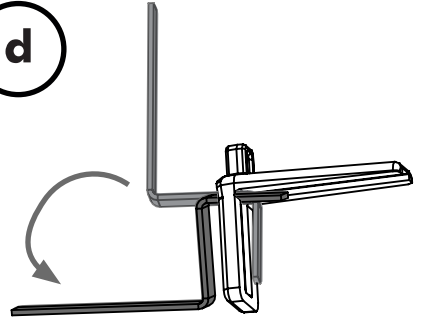

e

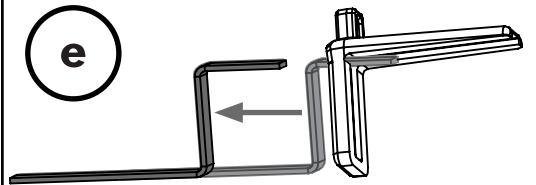

1

3

4

1

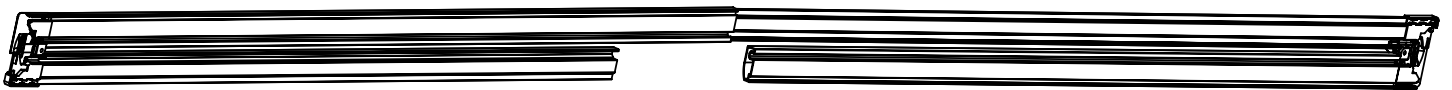

5

2 2x

9 2x

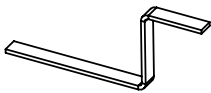

10 2x

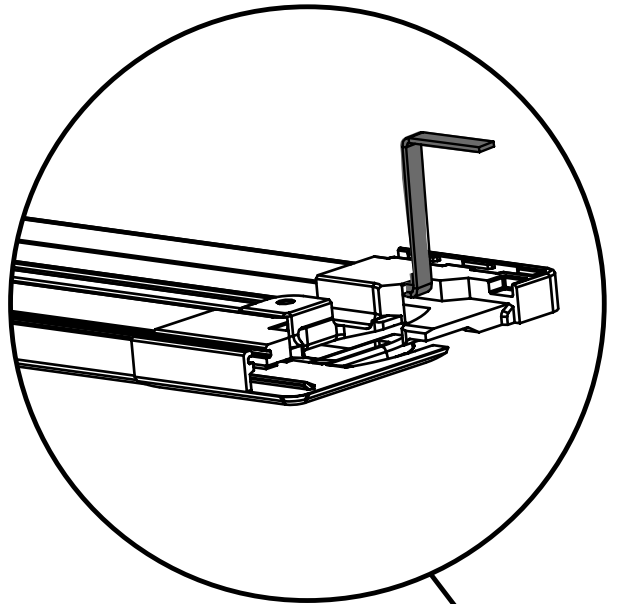
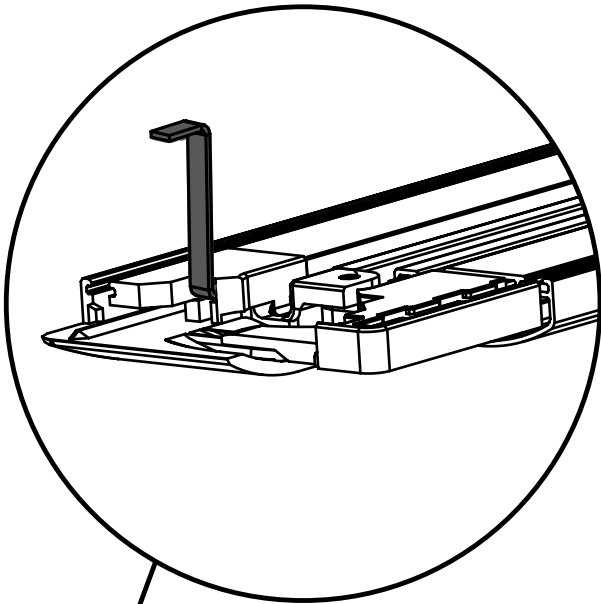

10



9

10



9

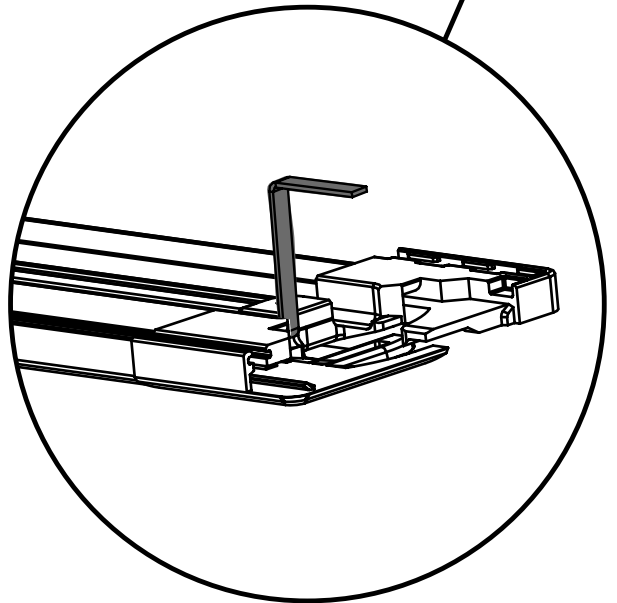
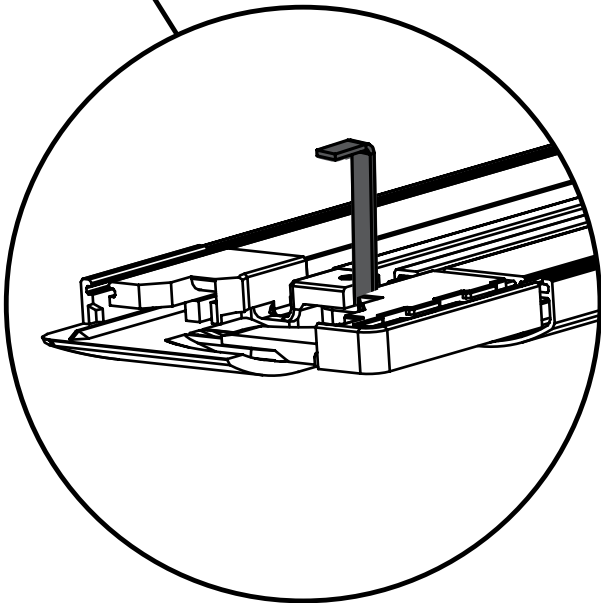

6

1 2x

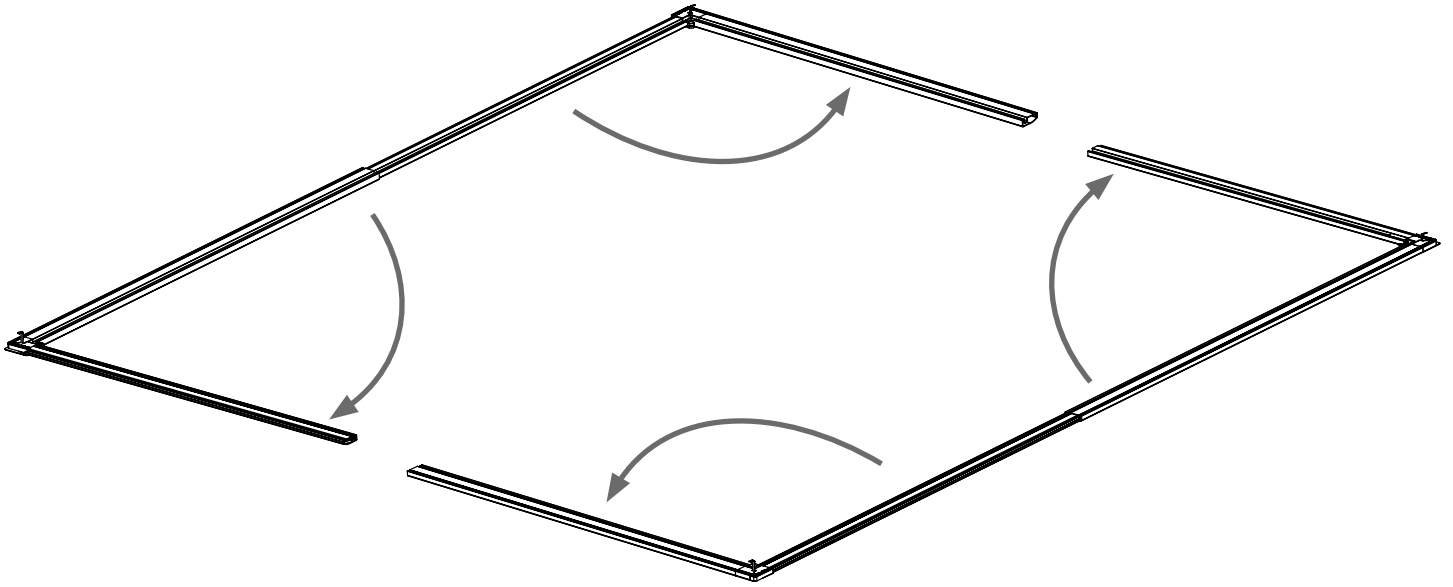

7

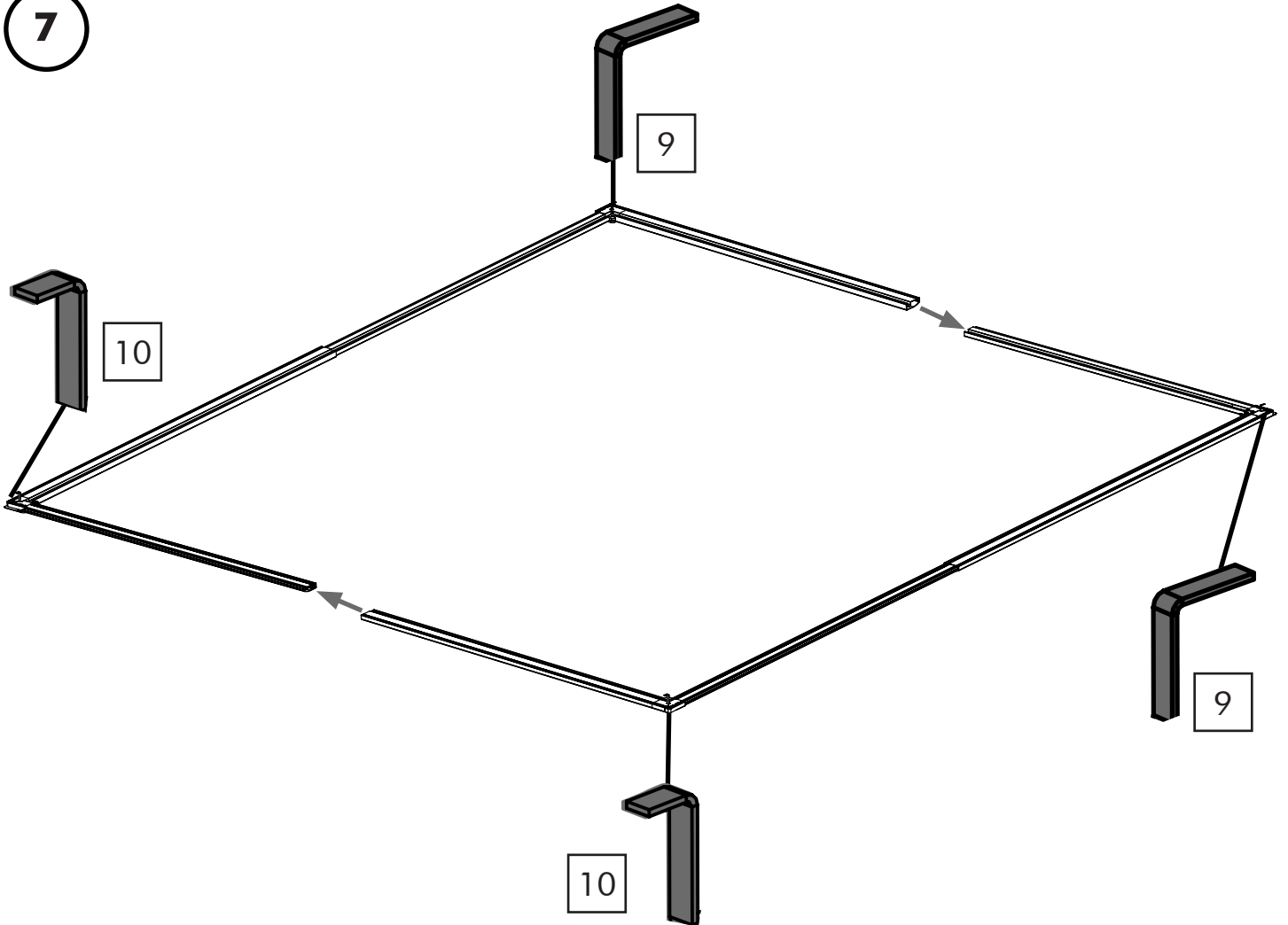

8

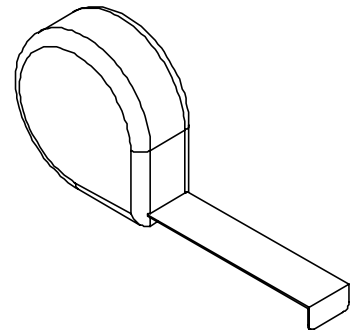
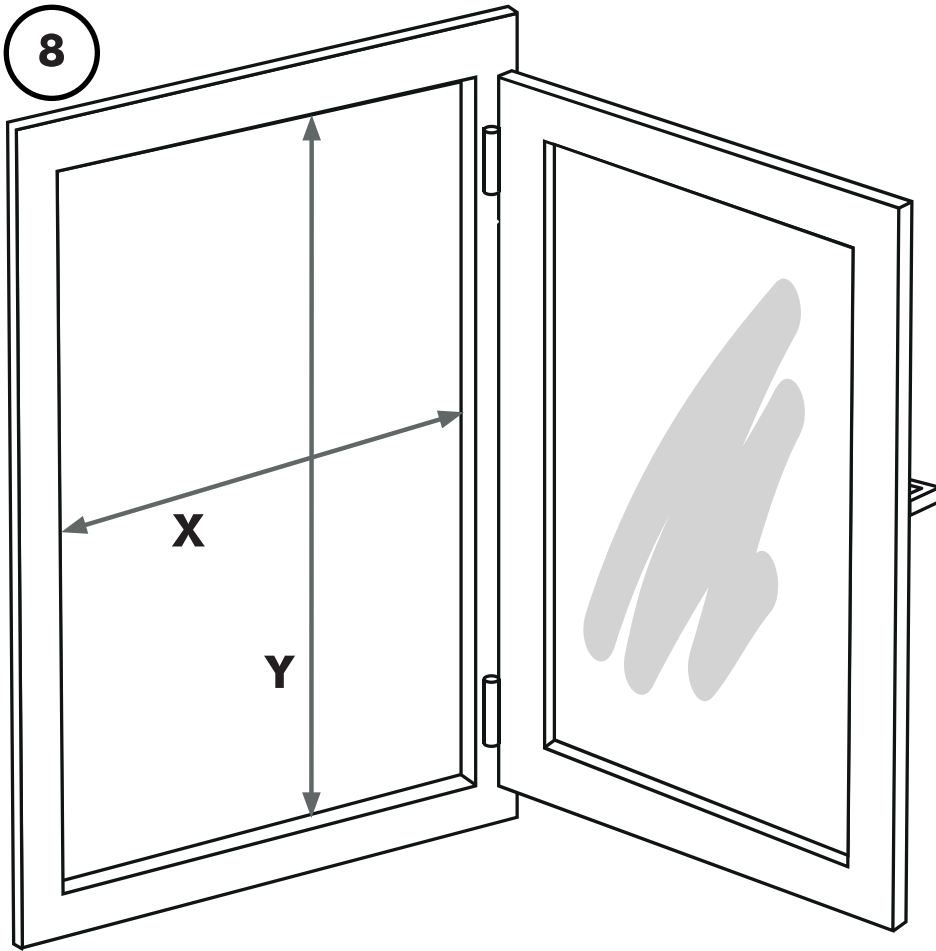

X = _____ **mm**

Y = _____ **mm**

9

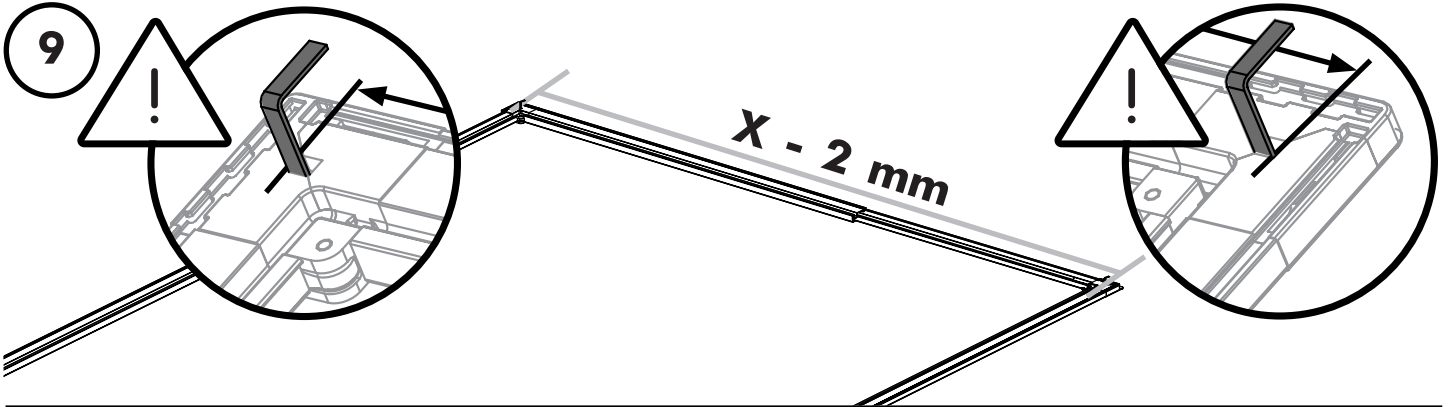

10

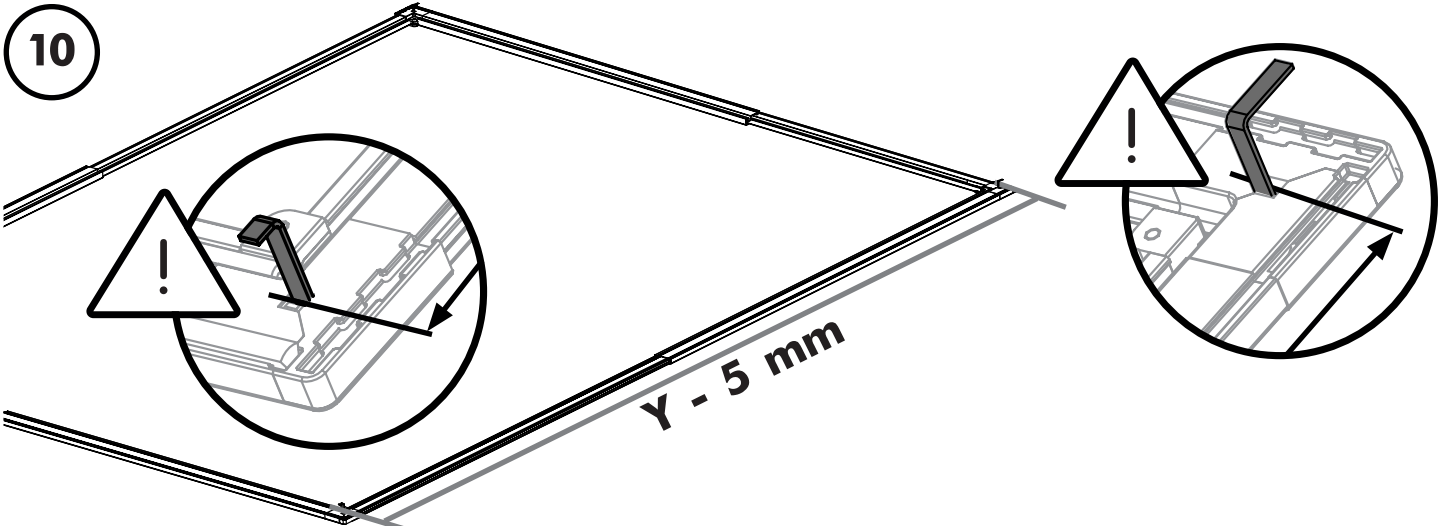

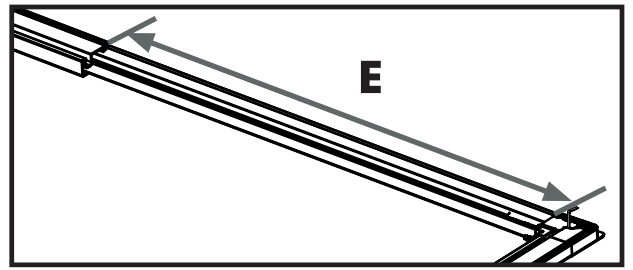
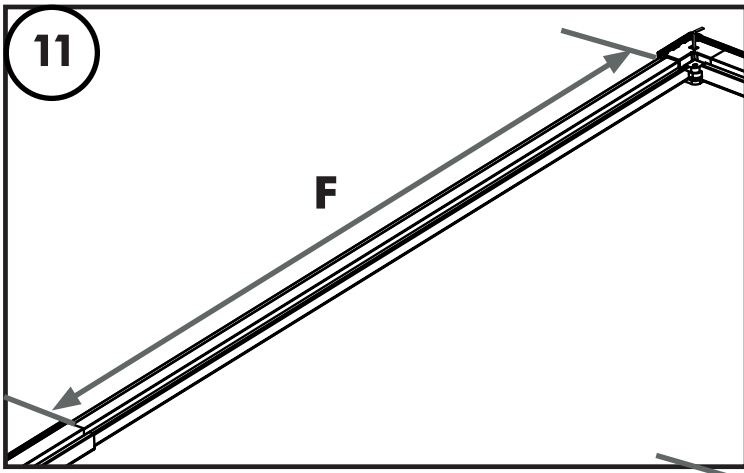

E = _____ mm

F = _____ mm

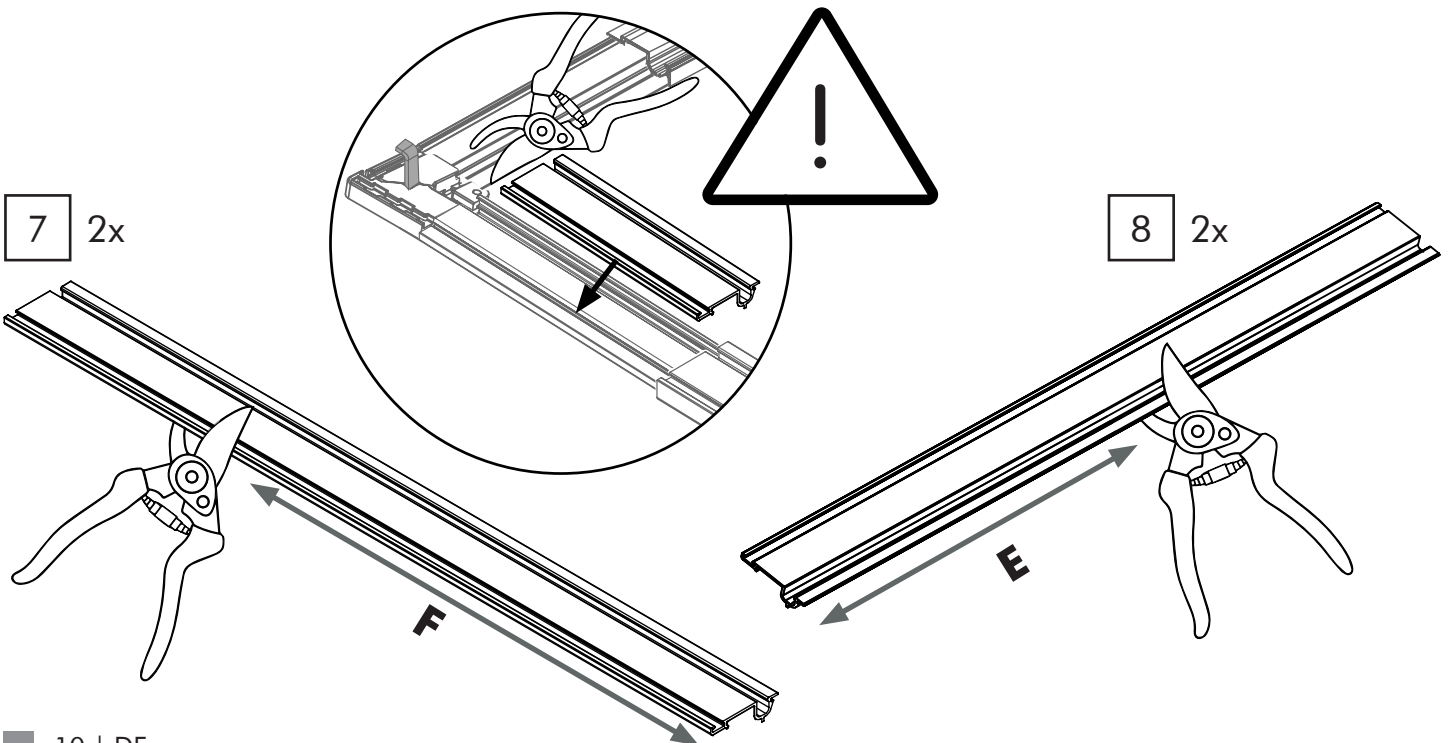
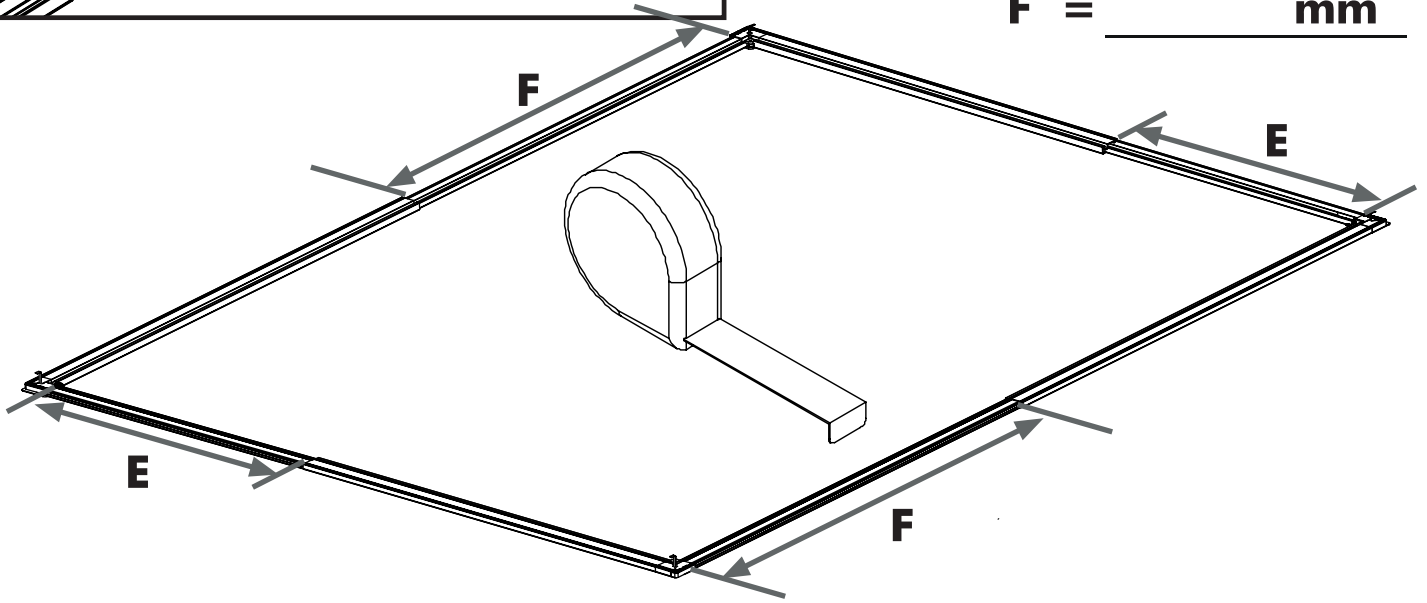

13

CLICK

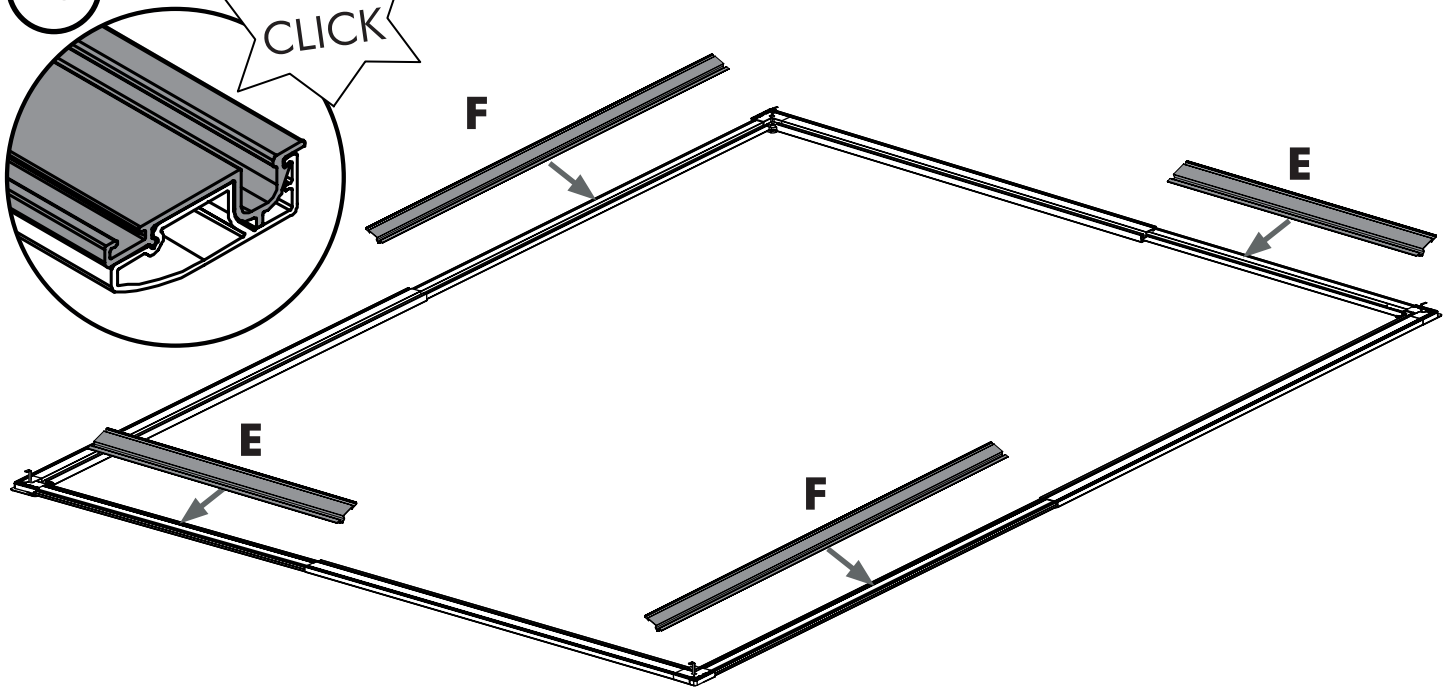

14

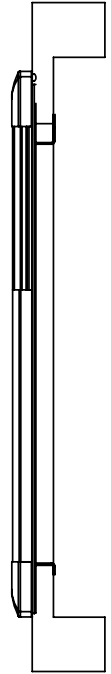
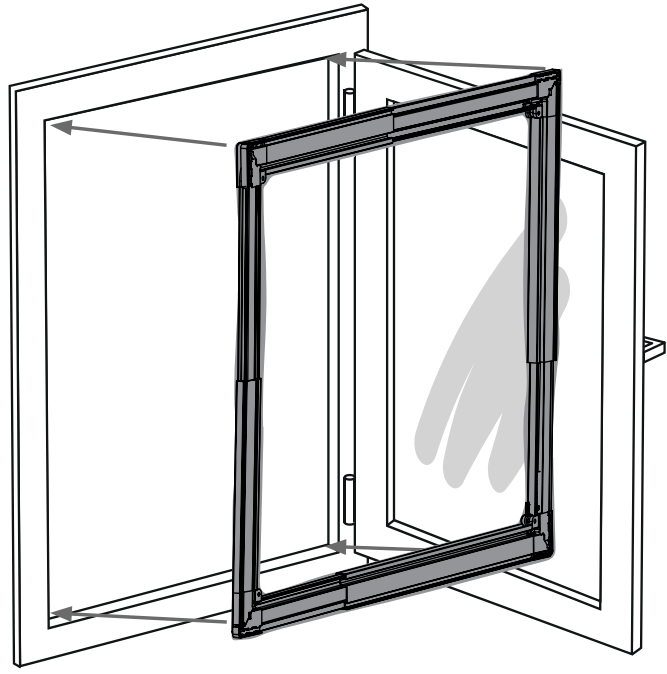
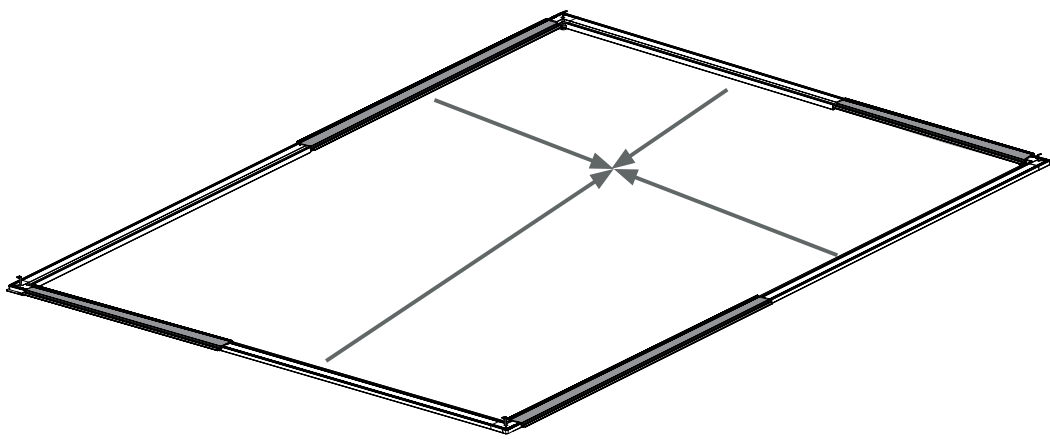
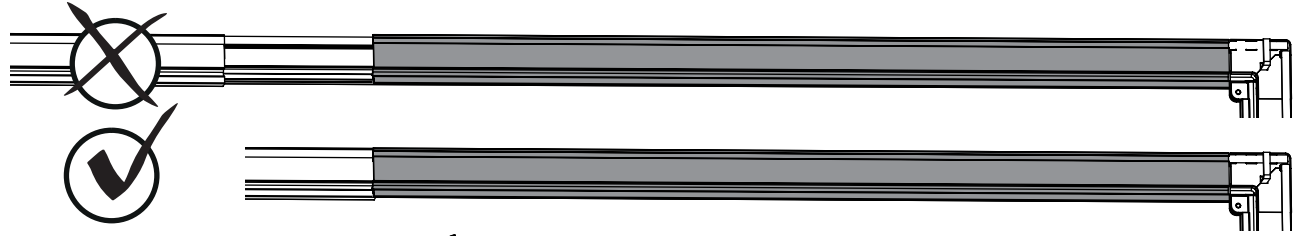

15

2

1x 120 x 140 cm

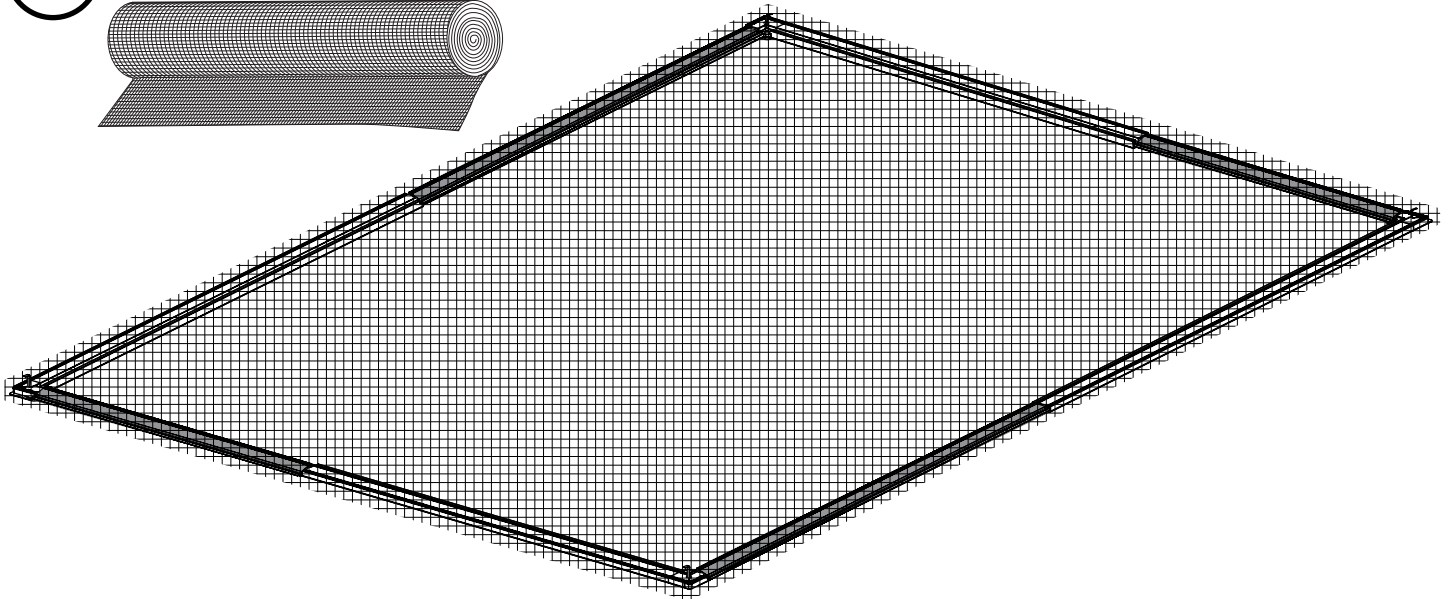
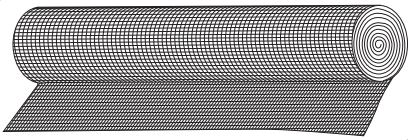

16

4

1x 5200 mm



5

1x



11

2x

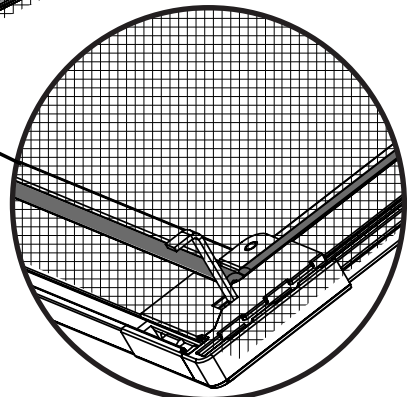
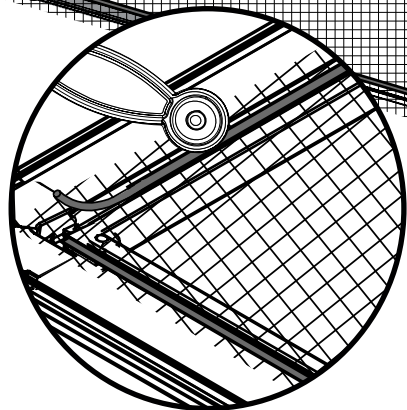
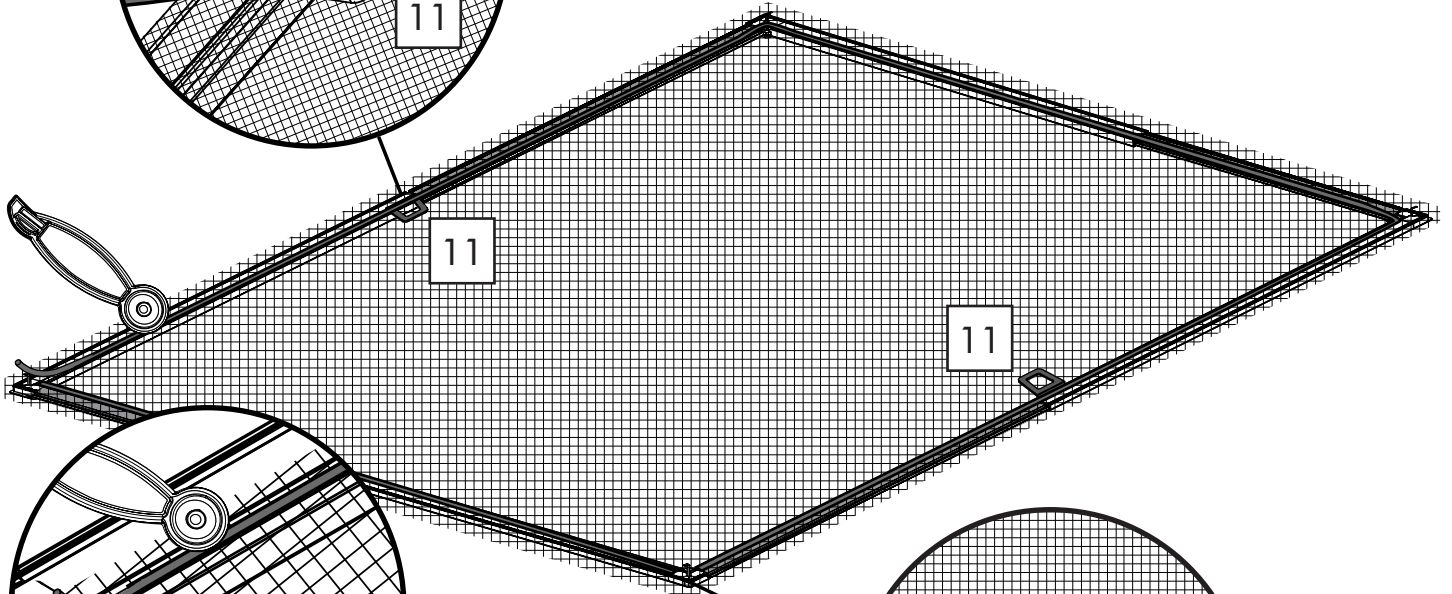
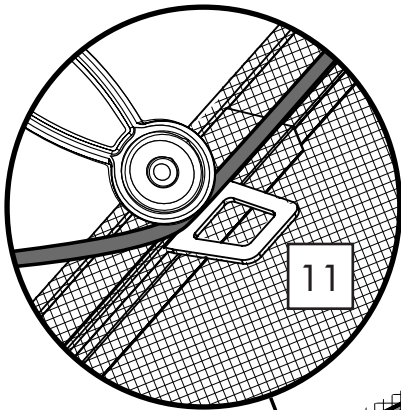
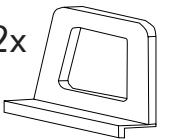

17

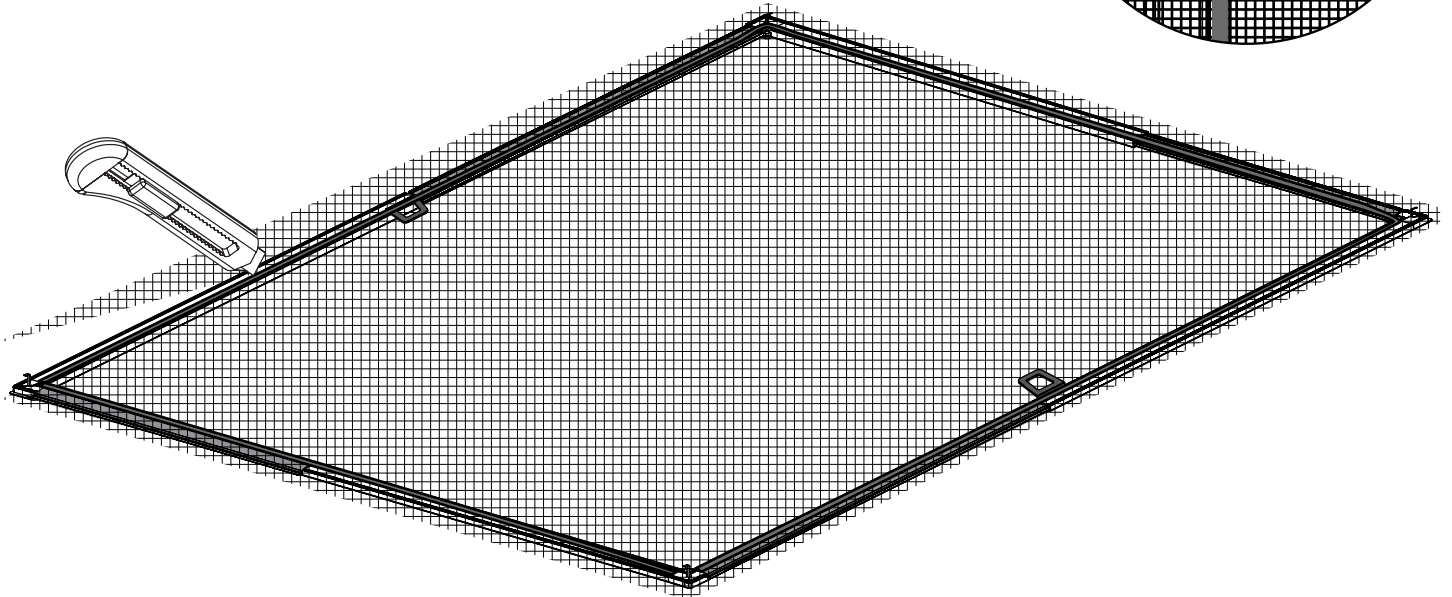
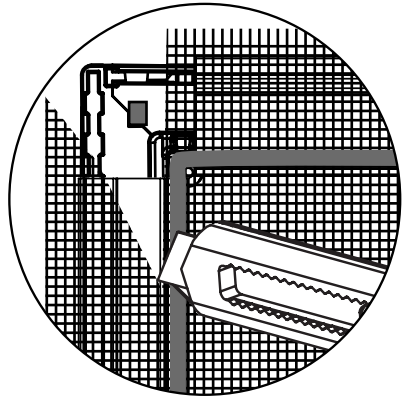

18



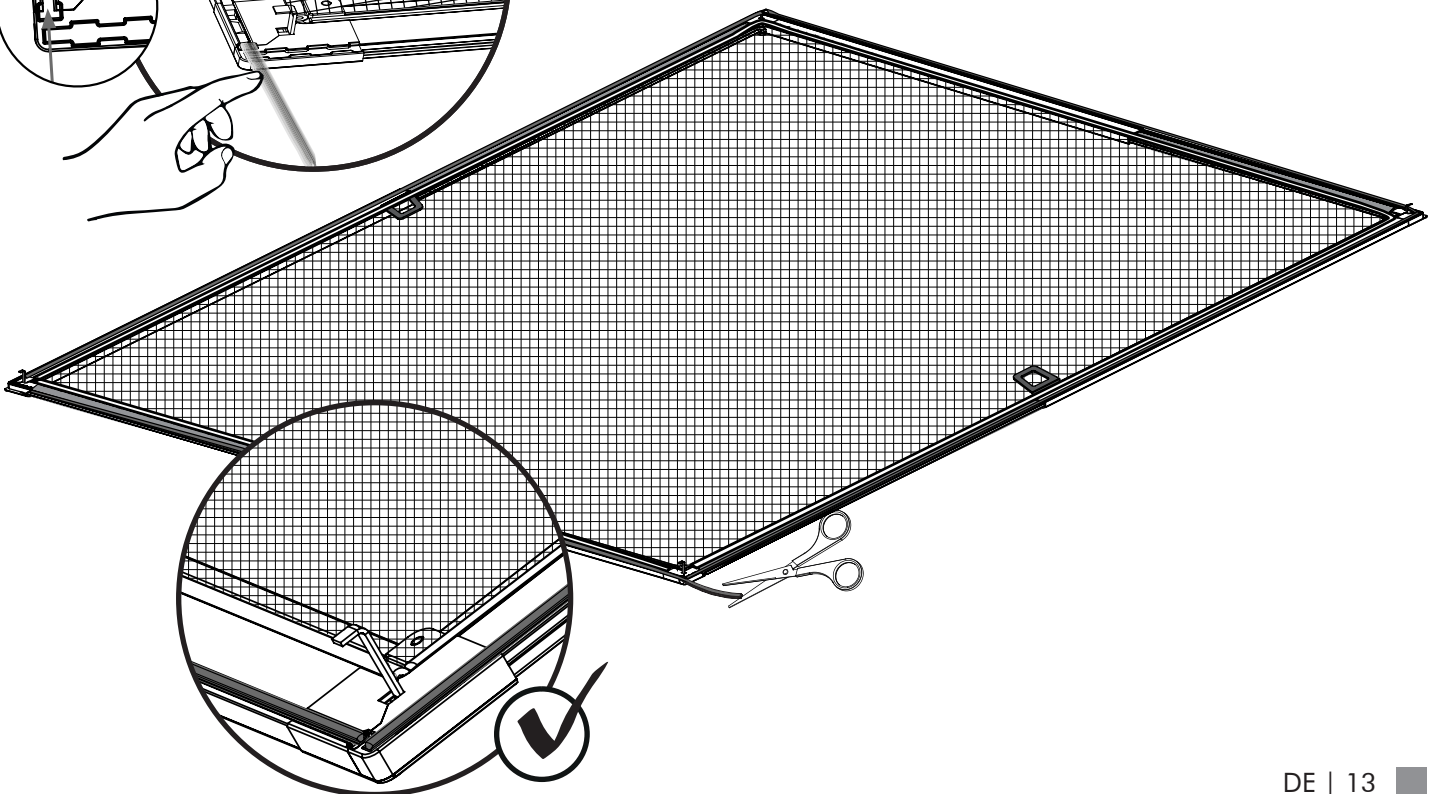
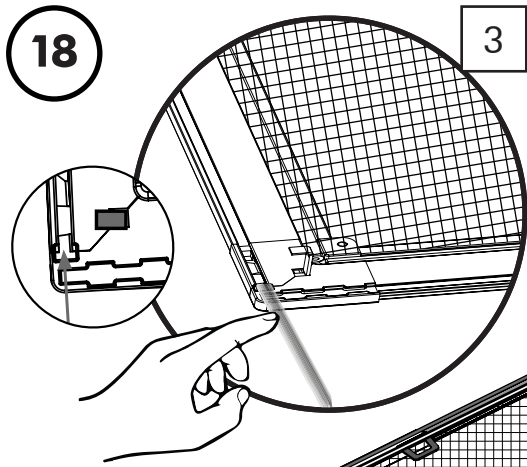
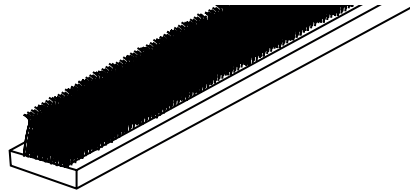

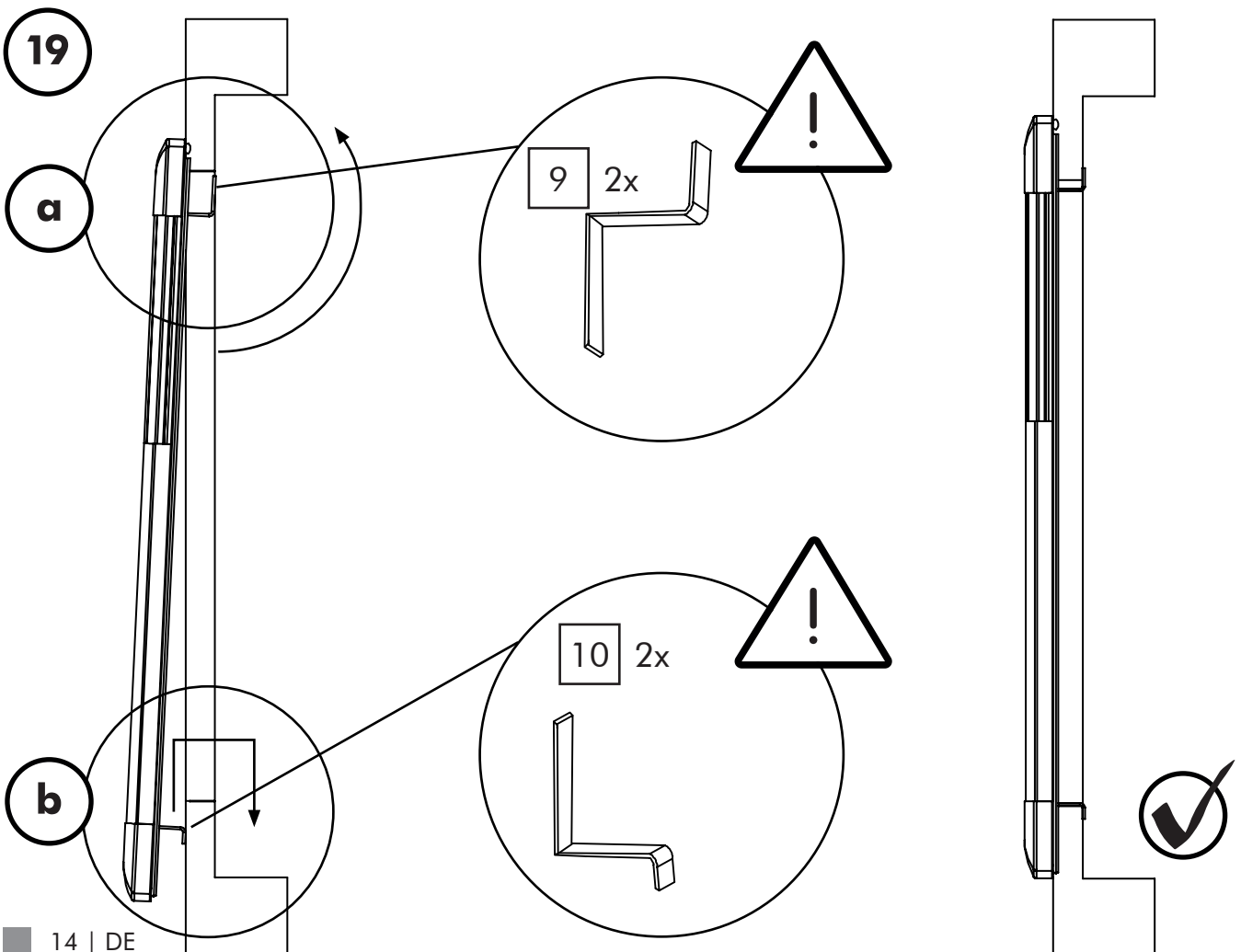
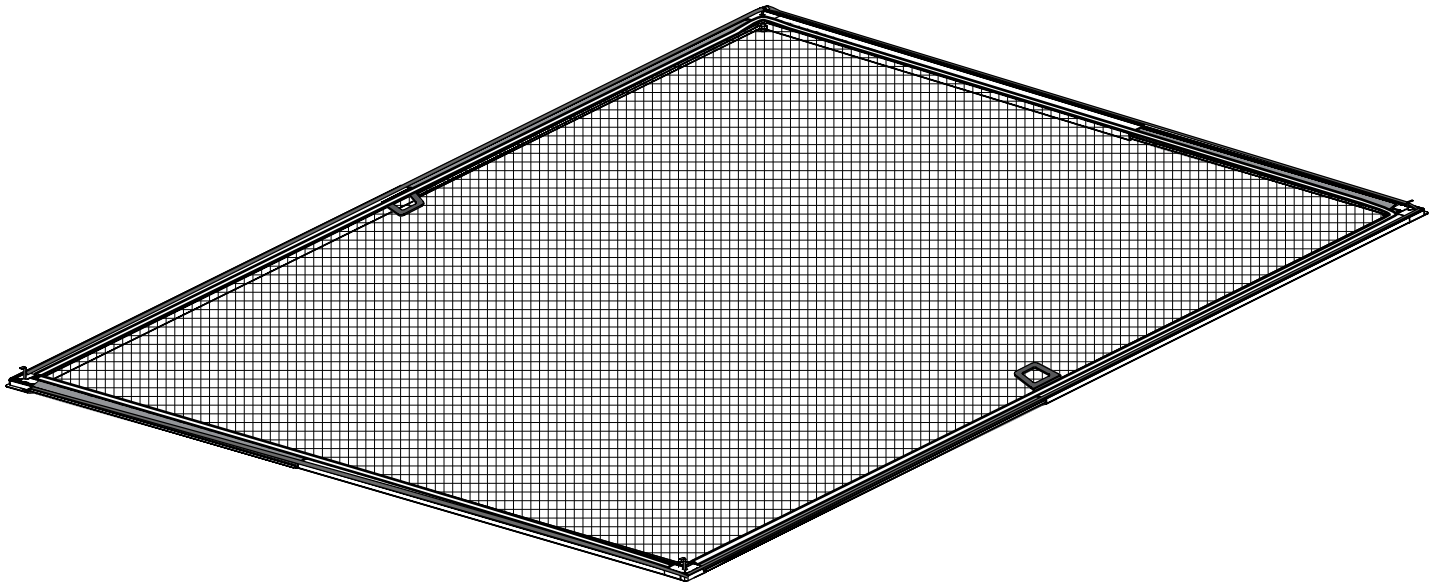

3 4,8x4





Assembly instructions in the form of pictures	05
Legends of the pictograms used	16
Introduction	
Proper or intended use.....	16
Safety instructions.....	17
Scope of supply/accessories	
Parts description/Scope of supply.....	16
Assembly instructions in the form of text	16
Cleaning	17
Storage	17
Disposal instruction	17
Liability	17
Warranty	17
Manufacturer/Service	17
Download assembly manual	17

Introduction/ General safety instructions

Pictograms used			
	Fold out the folded page		Observe warning and safety instructions!
	Read instructions!		Do not expose fibreglass fabric or any plastic parts to open flames or any other source of heat.
	Risk of falling down! Do not lean against the frame.		Products and packaging should be disposed of in an environmentally friendly manner.
			Recycling code for cardboard disposal.

Insect screen for window, telescopic

• Introduction

 Congratulations on the purchase of your new product. You have chosen a high quality product. Familiarise yourself with the product before using it for the first time. Please read the following operating instructions and the safety instructions carefully. Use the product only as described and for the specified applications. Keep this manual in a safe place. Hand over all documents when passing on the product to third parties.

• Intended use

The insect screen product may be used only for its intended, non-commercial use (installation on the existing door frame). Misuse may cause hazards. Additional loads on this product due to attached objects or operation beyond the mechanical limitations may result in damage to the product and are therefore not permitted. The manufacturer shall not assume any liability for the damages resulting herefrom.

• Safety instructions

 Please read the instructions carefully before assembly! Keep the instructions and hand them over when passing on the product!

 Do not expose fibreglass fabric or any plastic parts to open flames or any other source of heat.

 **CAUTION! RISK OF INJURY!**
Be careful when using the cutter knife.

• Part description/Scope of supply

- 1** 2x half frames
- 2** 1x fabric 120 x 140 cm
- 3** 1x 5160 mm brush
- 4** 1x 5200 mm beading
- 5** 1x beading cutter
- 6** 1x bending tool
- 7** 2x 620 mm clip profile
- 8** 2x 520 mm clip profile
- 9** 2x large bending angle
- 10** 2x small bending angle
- 11** 2x handles

• Assembly

 **CAUTION!** Risk of damage to the product! When assembling, place a blanket or something similar underneath to prevent scratches.

- Fig. 1:**
- a** Insert a bending angle **9** or **10** pointing down with the long side into the opening of the bending tool **6**.

- b** Pull the long end of the bending angle slightly out of the bending tool.
- c** Place the bending tool and bending angle on the part of the window where the insect screen needs to be mounted.
- d** Pull the bending angle out of the bending tool on the long side until the window frame is wedged tightly.

Fig. 2:

- a** Slide the beading cutter **5** with the opening over the long side of the bending angle
- b** Bend the beading cutter **5** with the long side of the bending angle at 90° angle facing up.

Fig. 3:

- a** Lift the assembly of bending angle, bending tool **6** and beading cutter **5** from the window frame.
- b** Pull the beading cutter **5** vertically upwards from the bending angle.
- c** Push the bending angle with the long side facing backwards as far as possible horizontally out of the bending tool **6**
- d** Tilt the bending angle down and pull it out of the bending tool.
- 4x** Repeat steps 1, 2 and 3 for all the other bending angles.

Fig. 4:

- Hold one half of the frame **1** by the two short sides and pull them apart until two of the 4 profiles are separated.
- Repeat the process for the second half **1**.

Fig. 5:

- Turn the frame half **1** with the open side towards yourself
- Push the small bending angle **10** with the bent side facing inside into the top left opening of the open corner.
- Push the large bending angle **9** with the bent side facing inside into the top right opening of the open corner.
- Turn the other frame half **1** with the open side away from yourself
- Push the small bending angle **10** with the bent side facing inside into the bottom left opening of the open corner.
- Push the large bending angle **9** with the bent side facing inside into the bottom right opening of the open corner.

Fig. 6:

- Open the two halves of the frame **1** the loose profiles outwards at right angles so that the corner connectors lock into place.

Fig. 7:

- Slide the loose profiles into each other. **CAUTION! Both the**

large **9** and the small bending angles **10** must point in the same direction!

Fig. **8**:

- Measure the inside dimensions of the window (X = width, Y = height)
- Open the window to do this (see Fig. 9)
- Enter the dimensions in the fields provided

Fig. **9**:

- Slide the horizontal profiles into the width side **X-2 mm CAUTION! Measure X from the outer edge of the bending angle!**

Fig. **10**:

- Slide the vertical profiles into the height side **Y-5 mm CAUTION! Measure Y from the inside of the bending angle!**

Fig. **11**:

- Measure the length **E** of the narrow, vertical profiles
- Measure the length **F** of the narrow, horizontal profiles

Fig. **12**:

- Shorten the clip profile 2x **7** to the length **F**
- Shorten the clip profile 2x **8** to the length **E**

CAUTION! Shorten the profiles such that each of the edges subsequently points in the direction of the bending angle.

Fig. **13**:

- Clip the shortened clip profiles **E** along the projection of the narrow, horizontal profiles
- Clip the shortened clip profiles **F** along the projection of the narrow, vertical profiles

Fig. **14**:

- Push the frame to its minimum size so that the narrow profiles are completely covered by the clip profiles
- Check if all dimensions are correct by briefly mounting the frame in the window.

Fig. **15**:

- Lay out the fabric **2** straight on the frame

Fig. **16**:

- Press in the handles **11** with the short side down opposite on the sides of the vertical profiles into the inner grooves above the fabric
- Press in the beading **4** with the beading cutter **5** around into the inside grooves over the fabric and handles

Fig. **17**:

- Cut off the protruding fabric with a cutter knife. **CAUTION! RISK OF INJURY!** Be careful when using the cutter knife.

Fig. **18**:

- Push the brush **3** over the corner connectors into the outer brush channel, and shorten each of the projections

Fig. **19**:

- **a** Push the insect screen window with the large bending angles **9** facing up under the blind frame
- **b** Now push the insect screen window with the small bending angles **10** facing down over the blind frame

CAUTION! Make sure that the bending angles are attached at 90° angle.

• Cleaning

Use only a damp cloth with mild detergent for cleaning. You can remove dust from the fibreglass fabric with a vacuum cleaner (brush attachment) or hand broom.

• Storage

Store the product dry and clean in a temperature-controlled room when not in use.

• Disposal instruction

Don't forget about environmental protection. There is a public take-back system for the disposal of packaging materials and old appliances. You can get information about collection points and current regulations from your city or municipal administration.

• Liability

In the case of non-observance of the instructions and information given in this manual, in the case of improper use or use outside the intended purpose, the manufacturer rejects the warranty for damage to the product. Liability for consequential damage to elements of any kind or persons is excluded.

• Warranty

The product has been carefully produced according to strict quality guidelines and conscientiously tested before delivery. In the event of defects in this product, you have legal rights against the seller of the product. These statutory rights are not limited by our warranty set out below.

This product comes with a 3 year warranty from the date of purchase. The warranty period begins on the date of purchase. Please keep the original receipt in a safe place. This document is required as proof of purchase.

If a material or manufacturing defect occurs within three years from the date of purchase of this product, we will replace the product, free of charge for you, with a product of our choice. In this case, the warranty period starts afresh (valid only in Poland and Portugal). This warranty is void if the product is damaged, improperly used or maintained.

The warranty covers material or manufacturing defects. This warranty does not cover product parts that are subject to normal wear and tear (e.g. weathering) and can therefore be considered wear parts or for damage to the fabric that has been torn by heavy use (stretching or sharp objects).

• Manufacturer/Service

bash-tec GmbH

Hoorwaldstr. 42

DE-57299 Burbach

GERMANY

service@bash-tec.com

IAN 438740_2207

For all inquiries, please have the receipt and item number (e.g. IAN 12345) available as proof of purchase.

Note: The pictures in this manual are exemplary and may differ from the product.

• Download assembly manual









At www.lidl-service.com you can download these and many other manuals, product videos and installation software.

This QR code will take you directly to the Lidl service page (www.lidl-service.com) and you can open your manual by entering the article number (IAN) 438740_2207 .

Montage als Bildanleitung	05
Legende der verwendeten Piktogramme	19
Einleitung	
Bestimmungsgemäße Verwendung.....	19
Sicherheitshinweise.....	20
Lieferumfang/ Zubehör	
Teilebeschreibung/Lieferumfang.....	19
Montage in Textform	19
Reinigung	20
Lagerung	20
Entsorgungshinweis	20
Haftung	20
Garantie	20
Hersteller/ Service	20
Download Montageanleitung	20

Einleitung/ Allgemeine Sicherheitshinweise

Legende der verwendeten Piktogramme			
	Einklappseite ausklappen		Warn- und Sicherheitshinweise beachten!
	Anweisungen lesen!		Fiberglasgewebe sowie alle Kunststoffteile nicht offenem Feuer oder einer anderen Hitzequelle aussetzen.
	Sturzgefahr! Nicht gegen den Rahmen lehnen.		Produkte und Verpackungen sollen umweltschonend entsorgt werden.
			Recycling-Code zur Entsorgung von Pappe.

Insektenschutz für Fenster teleskopierbar

• Einleitung

 Wir beglückwünschen Sie zum Kauf Ihres neuen Produkts. Sie haben sich damit für ein hochwertiges Produkt entschieden. Machen Sie sich vor der ersten Inbetriebnahme mit dem Produkt vertraut. Lesen Sie hierzu aufmerksam die nachfolgende Bedienungsanleitung und die Sicherheitshinweise. Benutzen Sie das Produkt nur wie beschrieben und für die angegebenen Einsatzbereiche. Bewahren Sie diese Anleitung an einem sicheren Ort auf. Händigen Sie alle Unterlagen bei Weitergabe des Produktes an Dritte mit aus.

• Bestimmungsgemäße Verwendung

Das Insektenschutzprodukt darf nur für den bestimmungsgemäßen, nicht gewerblichen Gebrauch (Montage an den vorhandenen Tür- rahmen) verwendet werden. Bei missbräuchlicher Nutzung kann es zu Gefährdungen kommen. Zusätzliche Belastungen dieses Produktes durch angehängte Gegenstände oder Bedienung über die mechanischen Begrenzungen hinaus können zur Beschädigung des Produktes führen und sind daher nicht zulässig. Für hieraus resultierende Schäden haftet der Hersteller nicht.

• Sicherheitshinweise

 Vor der Montage die Anleitung bitte sorgfältig durchlesen! Anleitung aufbewahren und bei Weitergabe des Produktes mit aushändigen!

 Fiberglasgewebe sowie alle Kunststoffteile nicht offenem Feuer oder einer anderen Hitzequelle aussetzen.

 **VORSICHT! VERLETZUNGSGEFAHR!**
Gehen Sie vorsichtig mit dem Cuttermesser um.

• Teilebeschreibung/Lieferumfang

-  1 2x Rahmenhälfte
-  2 1x Gewebe 120 x 140 cm
-  3 1x Bürste 5160 mm
-  4 1x Keder 5200 mm
-  5 1x Kedermesser
-  6 1x Biegetool
-  7 2x Clipprofil 620 mm
-  8 2x Clipprofil 520 mm
-  9 2x Biegewinkel groß
-  10 2x Biegewinkel klein
-  11 2x Haltegriffe

• Montage



 **ACHTUNG!** Gefahr von Produktschäden! Bei Montage eine Decke oder Ähnliches unterlegen, um Kratzer zu verhindern.

Abb.  1:

-  a Führen Sie einen Biegewinkel  9 oder  10 nach unten zeigend

mit der langen Seite in die Öffnung des Biegetools  6 ein.



-  b Ziehen Sie das lange Ende des Biegewinkels ein Stück aus dem Biegetool heraus.
-  c Setzen Sie Biegetool und Biegewinkel auf den Teil des Fensters auf, an dem der Insektenschutz eingehängt werden soll.
-  d Ziehen Sie den Biegewinkel an der langen Seite so weit aus dem Biegetool, dass der Fensterrahmen straff eingeklemmt ist.

Abb.  2:





-  a Schieben Sie das Kedermesser  5 mit der Öffnung über die lange Seite des Biegewinkels
-  b Biegen Sie das Kedermesser  5 mit der langen Seite des Biegewinkels im 90° Winkel nach oben.

Abb.  3:









-  a Heben Sie die Verbindung von Biegewinkel, Biegetool  6 und Kedermesser  5 vom Fensterrahmen.
-  b Ziehen Sie das Kedermesser  5 senkrecht nach oben vom Biegewinkel ab.
-  c Schieben Sie den Biegewinkel mit der langen Seite nach hinten so weit es geht waagrecht aus dem Biegetool  6
-  d Kippen Sie den Biegewinkel nach unten und ziehen Sie ihn aus dem Biegetool.
-  4x Wiederholen Sie Schritt 1, 2 und 3 für alle weiteren Biegewinkel

Abb.  4:



- Fassen Sie eine Rahmenhälfte  1 an den beiden kurzen Seiten und ziehen Sie sie auseinander, bis zwei der 4 Profile nicht mehr ineinander stecken.
- Wiederholen Sie den Vorgang für die zweite Hälfte  1.

Abb.  5:







- Drehen Sie eine Rahmenhälfte  1 mit der geöffneten Seite zu sich
- Schieben Sie einen Biegewinkel klein  10 mit der selbstgebogenen Seite nach innen in die linke obere Öffnung der aufgeklappten Ecke.
- Schieben Sie einen Biegewinkel groß  9 mit der selbstgebogenen Seite nach innen in die rechte obere Öffnung der aufgeklappten Ecke.
- Drehen Sie die andere Rahmenhälfte  1 mit der geöffneten Seite von sich
- Schieben Sie einen Biegewinkel klein  10 mit der selbstgebogenen Seite nach innen in die linke untere Öffnung der aufgeklappten Ecke.
- Schieben Sie einen Biegewinkel groß  9 mit der selbstgebogenen Seite nach innen in die rechte untere Öffnung der aufgeklappten Ecke.

Abb.  6:

- Klappen Sie bei beiden Rahmenhälften  1 die losen Profile im

rechten Winkel nach außen auf, sodass die Eckverbinder einrasten.

Abb. 7:

- Schieben Sie die losen Profile ineinander. **ACHTUNG! Die großen 9 und die kleinen Biegewinkel 10 müssen jeweils in die gleiche Richtung zeigen!**

Abb. 8:

- Messen Sie die Innenmaße des Fensters (X = Breite, Y = Höhe)
- Fenster dazu öffnen (siehe Abb. 9)
- Tragen Sie die Maße in die vorgesehenen Felder ein

Abb. 9:

- Schieben Sie die waagerechten Profile auf die Breite **X-2 mm** **ACHTUNG! Messen Sie X von der Aussenkannte der Biegewinkel!**

Abb. 10:

- Schieben Sie die senkrechten Profile auf die Höhe **Y-5 mm** **ACHTUNG! Messen Sie Y von der Innenseite der Biegewinkel!**

Abb. 11:

- Messen Sie die Länge **E** der schmalen, senkrechten Profile
- Messen Sie die Länge **F** der schmalen, waagerechten Profile

Abb. 12:

- Kürzen Sie 2x das Clipprofil 7 auf die Länge **F**
- Kürzen Sie 2x das Clipprofil 8 auf die Länge **E** **ACHTUNG! Kürzen Sie die Profile so, das die Schnittkante später jeweils in Richtung des Biegewinkels liegt!**

Abb. 13:

- Clipsen Sie die gekürzten Clipprofile **E** auf den Überstand der schmalen, waagerechten Profile
- Clipsen Sie die gekürzten Clipprofile **F** auf den Überstand der schmalen, senkrechten Profile

Abb. 14:

- Schieben Sie den Rahmen auf sein Minimalmaß, sodass die schmalen Profile komplett von den Clipprofilen bedeckt sind
- Kontrollieren Sie durch ein kurzes Einhängen des Rahmens ins Fenster, ob alle Maße korrekt sind.

Abb. 15:

- Legen Sie das Gewebe 2 gerade auf dem Rahmen aus

Abb. 16:

- Drücken Sie die Griffe 11 mit der kurzen Seite nach unten gegenüberliegend auf den Seiten der senkrechten Profile in die innenliegende Rillung über dem Gewebe ein
- Drücken Sie den Keder 4 mit dem Kedermesser 5 rundum in die innenliegende Rillung über Gewebe und Griffen ein

Abb. 17:

- Schneiden Sie das überstehende Gewebe mit einem Cuttermesser ab. **VORSICHT! VERLETZUNGSGEFAHR!** Gehen Sie vorsichtig mit dem Cuttermesser um.

Abb. 18:

- Schieben Sie die Bürste 3 über die Eckverbinder in den außenliegenden Bürstenkanal ein und kürzen Sie jeweils den Überstand

Abb. 19:

- a) Schieben Sie das Insektenschutzfenster mit den Biegewinkeln groß 9 nach oben unter den Blendrahmen
- b) Schieben Sie nun das Insektenschutzfenster mit den Biegewinkeln klein 10 nach unten über den Blendrahmen **ACHTUNG! Stellen Sie sicher, dass die Biegewinkel im 90° Winkel eingehangen werden.**

• Reinigung

Verwenden Sie zur Reinigung nur ein feuchtes Tuch mit mildem Reinigungsmittel. Das Fiberglasgewebe können Sie mit einem Staubsauger (Bürstenaufsatz) oder Handbesen von Staub befreien.

• Lagerung

Lagern Sie das Produkt bei Nichtgebrauch trocken und sauber in einem temperierten Raum.

• Entsorgungshinweis

Denken Sie an den Umweltschutz. Zur Entsorgung von Verpackungsmaterialien und Altgeräten gibt es ein öffentliches Rücknahmesystem. Auskünfte über Sammelstellen und aktuelle Bestimmungen erhalten Sie bei Ihrer Stadt- oder Gemeindeverwaltung.

• Haftung

Bei Nichtbeachtung der in dieser Anleitung angegebenen Hinweise und Informationen, bei nicht bestimmungsgemäßem Gebrauch oder Einsatz außerhalb des vorgesehenen Verwendungszwecks lehnt der Hersteller die Gewährleistung für Schaden am Produkt ab. Die Haftung für Folgeschäden an Elementen aller Art oder Personen ist ausgeschlossen.

• Garantie

Das Produkt wurde nach strengen Qualitätsrichtlinien sorgfältig produziert und vor Anlieferung gewissenhaft geprüft. Im Falle von Mängeln dieses Produkts stehen Ihnen gegen den Verkäufer des Produkts gesetzliche Rechte zu. Diese gesetzlichen Rechte werden durch unsere im Folgenden dargestellte Garantie nicht eingeschränkt.

Sie erhalten auf dieses Produkt 3 Jahre Garantie ab Kaufdatum. Die Garantiefrist beginnt mit dem Kaufdatum. Bitte bewahren Sie den Original-Kassenbon gut auf. Diese Unterlage wird als Nachweis für den Kauf benötigt. Tritt innerhalb von drei Jahren ab dem Kaufdatum dieses Produkts ein Material- oder Fabrikationsfehler auf, wird das Produkt von uns - nach unserer Wahl - für Sie kostenlos ersetzt. In diesem Fall beginnt die Garantiezeit erneut (gilt nur in Polen und Portugal). Diese Garantie verfällt, wenn das Produkt beschädigt, nicht sachgemäß benutzt oder gewartet wurde. Die Garantieleistung gilt für Material- oder Fabrikationsfehler. Diese Garantie erstreckt sich nicht auf Produktteile, die normaler Abnutzung ausgesetzt sind (z. B. Verwitterung) und daher als Verschleißteile angesehen werden können oder für Beschädigungen am Gewebe, das durch starke Beanspruchung (Dehnung oder scharfe Gegenstände) eingerissen wurde.

• Hersteller/Service

bash-tec GmbH

Hoorwaldstr. 42

DE-57299 Burbach

GERMANY

kostenlose Service-Hotline:

+49-180-3000841

service@bash-tec.com

IAN 438740_2207

Bitte halten Sie für alle Anfragen den Kassenbon und die Artikelnummer (z. B. IAN 12345) als Nachweis für den Kauf bereit.

Hinweis: Die Bilder in dieser Anleitung sind exemplarisch und können vom Produkt abweichen.



• Download Montageanleitung

Auf www.lidl-service.com können Sie diese und viele weitere Handbücher, Produktvideos und Installationssoftware herunterladen.

Mit diesem QR-Code gelangen Sie direkt auf die Lidl-Service-Seite (www.lidlservice.com) und können durch die Eingabe der Artikelnummer (IAN) 438740_2207 ihre Bedienungsanleitung öffnen.

Montage sous forme de notice illustrée	05
Légende des pictogrammes utilisés	22
Introduction	
Utilisation conforme.....	22
Consignes de sécurité.....	23
Contenu de la livraison/accessoires	
Description des pièces/contenu de la livraison.....	22
Montage sous forme de texte	22
Nettoyage	23
Stockage	23
Consignes d'élimination	23
Responsabilité	23
Garantie	23
Fabricant/Entretien	23
Télécharger la notice d'installation	23

Introduction/Consignes générales de sécurité

Légende des pictogrammes utilisés			
	Déplier la page pliable		Respecter les avertissements et les consignes de sécurité !
	Lire les instructions !		Ne pas exposer le tissu en fibre de verre ainsi que les pièces en plastique à un feu ouvert ou toute autre source de chaleur.
	Risque de chute ! Ne pas s'appuyer sur le cadre.		Les produits et emballages doivent être éliminés de manière écologique.
Moustiquaire pour fenêtre télescopique			Code de recyclage pour l'élimination du carton.

Moustiquaire pour fenêtre télescopique

• Introduction

Nous vous félicitons de l'achat de votre nouveau produit. Avec celui-ci, vous avez opté pour un produit de haute qualité. Familiarisez-vous avec le produit avant sa première mise en service. Lisez à cette fin attentivement le mode d'emploi suivant et les consignes de sécurité. Utilisez le produit uniquement comme décrit et pour les champs d'application indiqués. Conservez ce mode d'emploi dans un endroit sûr. Remettez tous les documents lors de la transmission du produit à un tiers.

• Utilisation conforme aux dispositions

La moustiquaire doit être utilisée uniquement pour l'utilisation non commerciale prévue (montage sur le cadre de fenêtre existant). Une utilisation non conforme peut entraîner des risques. Des sollicitations supplémentaires du produit par la suspension d'objets ou l'utilisation au-delà des limites mécaniques peuvent entraîner l'endommagement du produit et ne sont donc pas autorisées. Le fabricant n'est pas responsable des dommages en résultant.

• Consignes de sécurité

Avant de commencer le montage, veuillez lire attentivement le manuel ! Conserver le manuel et le remettre lors de la transmission du produit !

Ne pas exposer le tissu en fibre de verre ainsi que les pièces en plastique à un feu ouvert ou à toute autre source de chaleur.

ATTENTION ! RISQUE DE BLESSURES !
Manipulez le cutter avec prudence.

• Description des pièces / Contenu de la livraison

- 2 x moitiés de cadre
- 1 x tissu 120 x 140 cm
- 1 x brosse 5 160 mm
- 1 x passepoil 5200 mm
- 1 x couteau rotatif
- 1 x outil de pliage
- 2 x profilé à clip 620 mm
- 2 x profilé à clip 520 mm
- 2 x grandes équerres pliables
- 2 x petites équerres pliables
- 2 x poignées

• Montage

ATTENTION ! Risque d'endommagement du produit ! Lors du montage, placer une couverture ou similaire sur le sol, pour éviter les rayures.

Fig. 1 :

- Insérez une équerre pliable ou pointant vers le bas avec le côté long dans l'ouverture de l'outil de pliage .
- Faites dépasser une partie du côté long de l'équerre

pliable de l'outil de pliage.

- Posez l'outil de pliage et l'équerre pliable sur la partie de la fenêtre sur laquelle la moustiquaire doit être suspendue.
- Tirez le côté long de l'équerre pliable hors de l'outil de pliage de façon à enserrer fermement le cadre de la fenêtre.

Fig. 2 :

- Faites glisser le couteau rotatif avec l'ouverture placée au-dessus du côté de l'équerre pliable
- Faites pivoter vers le haut le couteau rotatif avec le côté long de l'équerre pliable de façon former un angle de 90°.

Fig. 3 :

- Désolidarisez l'équerre pliable, l'outil de pliage et le couteau rotatif du cadre de fenêtre.
- Tirez vers le haut le couteau rotatif à la verticale pour le dégager de l'équerre pliable.

- Extrayez à l'horizontale l'équerre pliable de l'outil de pliage en poussant aussi loin que possible son côté long .
- Faites basculer vers le bas l'équerre pliable et dégagez-la de l'outil de pliage.

- Répétez les étapes 1, 2 et 3 pour toutes les autres équerres pliables

Fig. 4 :

- Prenez une moitié de cadre par les deux côtés courts et écartez-les jusqu'à ce que 2 des 4 profils soient désolidarisés.
- Répétez l'opération avec la deuxième moitié .

Fig. 5 :

- Faites pivoter la moitié de cadre avec la partie ouverte vers vous
- Insérez une petite équerre pliable avec le côté que vous avez plié tourné vers l'intérieur dans l'ouverture supérieure gauche du coin ouvert.
- Insérez une grande équerre pliable avec le côté que vous avez plié tourné vers l'intérieur dans l'ouverture supérieure droite du coin ouvert.
- Faites pivoter l'autre moitié de cadre avec la partie ouverte tournée vers vous
- Insérez une petite équerre pliable avec le côté que vous avez plié tourné vers l'intérieur dans l'ouverture inférieure gauche du coin ouvert.
- Insérez une grande équerre pliable avec le côté que vous avez plié tourné vers l'intérieur dans l'ouverture inférieure droite du coin ouvert.

Fig. 6 :

- Déployez les deux moitiés de cadre . Les profils mobiles se déploient à angle droit vers l'extérieur de façon à ce que les raccords d'angle s'enclenchent.

Montage

Fig. 7 :

- Emboîtez les uns dans les autres les profils mobiles. **ATTENTION ! Les grandes équerres 9 et les petites équerres pliantes 10 doivent pointer dans la même direction !**

Fig. 8 :

- Mesurez les dimensions intérieures de la fenêtre (X = largeur, Y = hauteur)
- Pour ce faire, ouvrez la fenêtre (voir fig. 9)
- Inscrivez les dimensions dans les champs prévus à cet effet

Fig. 9 :

- Faites glisser les profilés horizontaux sur la largeur **X-2 mm** **ATTENTION ! Mesurez X depuis le bord extérieur de l'équerre pliable !**

Fig. 10 :

- Faites glisser les profilés verticaux sur la hauteur **Y-5 mm** **ATTENTION ! Mesurez Y depuis le bord intérieur de l'équerre pliable !**

Fig. 11 :

- Mesurez la longueur **E** des profilés étroits verticaux
- Mesurez la longueur **F** des profilés étroits horizontaux

Fig. 12 :

- Raccourcissez les deux profilés à clip 7 à la longueur **F**
- Raccourcissez les deux profilés à clip 8 à la longueur **E** **ATTENTION ! Raccourcissez les profilés de manière à ce que les bords coupés soient ensuite dirigés vers l'équerre pliable !**

Fig. 13 :

- Clipsez les profilés à clip raccourcis **E** sur la partie proéminente des profilés étroits horizontaux
- Clipsez les profilés à clip raccourcis **F** sur la partie proéminente des profilés étroits verticaux

Fig. 14 :

- Remettez le cadre aux dimensions minimales de façon à ce que les profilés étroits soient entièrement recouverts par les profilés à clip.
- Assurez-vous que toutes les cotes sont correctes en suspendant brièvement le cadre à la fenêtre.

Fig. 15 :

- Placez le tissu 2 à plat sur le cadre

Fig. 16 :

- Enfoncez les poignées 11, petit côté vers le bas, sur les côtés des profilés verticaux dans la rainure intérieure au-dessus du tissu.
- Avec le couteau rotatif 5, pressez le passepoil 4 sur tout le tour dans la rainure intérieure au-dessus du tissu et des poignées

Fig. 17 :

- Coupez l'excédant de tissu avec un cutter. **ATTENTION ! RISQUE DE BLESSURES !** Manipulez le cutter avec prudence.

Fig. 18 :

- Faites glisser la brosse 3 sur les raccords d'angle dans le canal à brosse extérieur et coupez la partie qui dépasse

Fig. 19 :

- **a** Poussez vers le haut la moustiquaire sous le cadre avec les grandes équerres pliantes 9
- **b** Poussez à présent vers le bas la moustiquaire sur le

cadre avec les petites équerres pliantes 10

ATTENTION ! Assurez-vous que les équerres pliantes soient positionnées à un angle de 90°.

• Nettoyage

Pour le nettoyage, utilisez uniquement un tissu humide avec un produit de nettoyage doux. Vous pouvez éliminer la poussière du tissu de fibres de verre au moyen d'un aspirateur (embout à brosse) ou d'une balayette.

• Entreposage

Entreposez le produit dans une pièce tempérée propre et sèche, lors de la non-utilisation.

• Indication d'élimination

Pensez à la protection de l'environnement. Il existe un système de reprise public pour l'élimination des matériaux d'emballage et des appareils. Des informations sur les points de collecte et les dispositions en vigueur peuvent être obtenues auprès de votre administration municipale ou communale.

• Responsabilité

Le fabricant décline toute garantie pour des dommages au produit en cas de non respect des indications et informations contenues dans le présent manuel, en cas d'utilisation non conforme ou en cas d'utilisation différente de l'utilisation prévue. La responsabilité pour les dommages consécutifs à des personnes ou des éléments de tout type est exclue.

• Garantie

Le produit a été fabriqué soigneusement selon des directives de qualité très strictes et contrôlé consciencieusement avant sa livraison. En cas de défauts, vous pouvez faire valoir vos droits contre le vendeur du produit. Les droits légaux ne sont pas limités par notre garantie présentée ci-dessous.

Vous recevez une garantie de 3 ans à partir de la date d'achat sur ce produit. La période de garantie débute à la date d'achat. Veuillez conserver le ticket de caisse original. Ce document est requis comme preuve de l'achat. Si durant la période de trois ans à partir de la date d'achat de ce produit un défaut de matériau ou de fabrication se présente, nous vous remplaçons le produit gratuitement, à notre choix. Dans ce cas, la période de garantie recommence (valable uniquement pour la Pologne et le Portugal). La présente garantie est annulée si le produit a été endommagé, mal utilisé ou mal entretenu.

La garantie couvre les défauts de matériau ou de fabrication. La présente garantie ne s'étend pas aux pièces du produit qui sont soumises à une usure normale (p. ex. due aux intempéries) et qui peuvent par conséquent être considérées des pièces d'usure, ou aux endommagements du tissu dus à de fortes sollicitations (étirement ou objets coupants).

• Fabricant / service

bash-tec GmbH
Hoorwaldstr. 42
DE-57299 Burbach
GERMANY
service@bash-tec.com

IAN 438740_2207

Pour toute question, veuillez préparer le ticket de caisse et le numéro d'article (p. ex. IAN 12345), comme preuves de l'achat.

Remarque : Les figures dans ce manuel sont exemplaires et peuvent différer du produit.



• Télécharger la notice d'installation

Vous pouvez télécharger cette notice ainsi que de nombreux autres manuels, vidéos de produits et logiciels d'installations sur www.lidl-service.com.

Ce code QR vous renvoie directement sur la page Lidl Service (www.lidlservice.com) sur laquelle vous pouvez ouvrir votre mode d'emploi en saisissant le numéro de l'article (IAN) 438740_7890.

Montage als fotohandleiding	05
Legenda van de gebruikte pictogrammen	25
Inleiding	
Beoogd gebruik.....	25
Veiligheidsinstructies.....	26
Levering/toebehoren	
Onderdeelbeschrijving/levering.....	25
Montage in tekstvorm	25
Reiniging	26
Opslag	26
Informatie over afvalverwijdering	26
Aansprakelijkheid	26
Garantie	26
Fabrikant/service	26
Montagehandleiding downloaden	26

Inleiding/algemene veiligheidsvoorschriften

Legenda van de gebruikte pictogrammen			
	Open te vouwen pagina openvouwen		Let op de waarschuwings- en veiligheidsinstructies!
	Instructies lezen!		Stel glasvezeldoek of plastic onderdelen niet bloot aan open vuur of andere warmtebronnen.
	Kans op vallen! Niet tegen het kozijn leunen.		Producten en verpakkingen moeten op een milieuvriendelijke manier worden afgevoerd.
			Recycling-code voor het afvoeren van karton.

Insectenbescherming voor telescopische ruiten

Inleiding

 Gefeliciteerd met de aankoop van uw nieuwe product. U hebt gekozen voor een hoogwaardig product. Maak uzelf voor de inbedrijfstelling vertrouwd met het product. Lees hiervoor aandachtig de volgende handleiding en de veiligheidsinstructies. Gebruik het product alleen zoals beschreven en voor de aangegeven toepassingsgebieden. Bewaar deze handleiding op een veilige plek. Overhandig alle documenten bij het overdragen van het product aan derden.

Beoogd gebruik

Het insectenbeschermingsproduct mag alleen voor het reglementaire gebruik, niet-commercieel gebruik (montage op de aanwezige deurkozijnen) worden toegepast. Misbruik kan tot gevaarlijke situaties leiden. Extra belastingen van dit product door aangehangen voorwerpen of bediening buiten de mechanische begrenzingen om kan tot schade aan het product leiden en zijn daarom niet toegestaan. Voor daaruit resulterende schade kan de fabrikant niet aansprakelijk worden gesteld.

Veiligheidsinstructies

 Voor de montage de handleiding alstublieft zorgvuldig doorlezen! Handleiding bewaren en bij overdragen van het product overhandigen!

 Stel glasvezeldoek of plastic onderdelen niet bloot aan open vuur of andere warmtebronnen.

 **VOORZICHTIG! GEVAAR VOOR LETSEL!**
Ga voorzichtig met het snijmes om.

Onderdeelbeschrijving/levering

- 1 2 x kozijnhelften
- 2 1 x vezel 120 x 140 cm
- 3 1 x borstel 5160 mm
- 4 1 x leidingen 5200 mm
- 5 1 x leidingmeter
- 6 1 x buiggereedschap
- 7 2 x clipprofiel 620 mm
- 8 2 x clipprofiel 520 mm
- 9 2 x buighoek groot
- 10 2 x buighoek klein
- 11 2 x handgreep

Montage

 **LET OP!** Gevaar op productschade! Leg er tijdens de montage een deken of iets dergelijks onder om krassen te voorkomen.

Afb. 1:

- a Leid een buighoek 9 of 10 naar beneden wijzend met de

lange zijde in het gat van het buiggereedschap 6.

- b Trek het lange uiteinde van de buighoek een stukje uit het buiggereedschap.
- c Plaats het buiggereedschap en de buighoek op het deel van de ruit waarop de insectenbescherming moet worden opgehangen.
- d Trek de buighoek op de lange zijde zo ver uit het buiggereedschap dat het ruitkozijn strak is ingeklemd.

Afb. 2:

- a Schuif de leidingmeter 5 met het gat over de lange zijde van de buighoek
- b Buig de leidingmeter 5 met de lange zijde van de buighoek in een hoek van 90° naar boven.

Afb. 3:

- a Til de verbinding tussen buighoek, buiggereedschap 6 en leidingmeter 5 van het ruitkozijn.
- b Trek de leidingmeter 5 loodrecht naar boven van de buighoek af.
- c Schuif de buighoek met de lange zijde zo ver mogelijk naar achteren horizontaal uit het buiggereedschap 6
- d Kantel de buighoek naar onder en trek deze uit het buiggereedschap.
- 4x Herhaal de stappen 1, 2 en 3 voor alle andere buighoeken

Afb. 4:

- Pak één kozijnhelft 1 aan de beide korte zijden vast en trek dat uit elkaar, totdat de 4 profielen niet meer in elkaar steken.
- Herhaal het proces voor de tweede helft 1.

Afb. 5:

- Draai één kozijnhelft 1 met de geopende zijde naar u toe
- Schuif een kleine buighoek 10 met de zelfgebogen kant naar binnen in het gat linksboven van de uitgeklapte hoek.
- Schuif een grote buighoek 9 met de zelfgebogen kant naar binnen in het gat rechtsboven van de uitgeklapte hoek.
- Draai de andere kozijnhelft 1 met de geopende zijde naar u toe
- Schuif een kleine buighoek 10 met de zelfgebogen kant naar binnen in het gat linksonder van de uitgeklapte hoek.
- Schuif een grote buighoek 9 met de zelfgebogen kant naar binnen in het gat rechtsonder van de uitgeklapte hoek.

Afb. 6:

- Klap de beide kozijnhelften 1 met de losse profielen in de rechterhoek naar buiten, zodat de hoekverbindingen vastklikken.

Afb. 7:

- Schuif de losse profielen in elkaar. **LET OP! De grote 9 en de kleine buighoeken 10 moeten elk in dezelfde richting wijzen!**

Afb. 8:

- Meet de binnenmaat van de ruit (X = breedte, Y = hoogte)
- Open daarvoor de ruit (zie afb. 9)
- Voer de maten in de daarvoor bedoelde velden in

Afb. 9:

- Schuif het horizontale profiel op de breedte **X-2 mm LET OP! Meet X vanuit de buitenkant van de buighoek!**

Afb. 10:

- Schuif het verticale profiel op de hoogte **Y-5 mm LET OP! Meet Y vanuit de binnenkant van de buighoek!**

Afb. 11:

- Meet de lengte **E** van het smalle, verticale profiel
- Meet de lengte **F** van het smalle, horizontale profiel

Afb. 12:

- Verkort 2x het clipprofiel 7 tot de lengte **F**
- Verkort 2x het clipprofiel 8 tot de lengte **E**
LET OP! Verkort het profiel zo dat de snijkant later in de richting van de buighoek wijst!

Afb. 13:

- Klip de ingekorte clipprofielen **E** op de overhang van de smalle, horizontale profielen
- Klip de ingekorte clipprofielen **F** op de overhang van de smalle, verticale profielen

Afb. 14:

- Schuif het kozijn zo op zijn minimale maat, dat de smalle profielen volledig door de clipprofielen worden bedekt
- Controleer door het kort inhangen van het kozijn in de ruit of alle maten juist zijn.

Afb. 15:

- Plaats de vezel 2 recht op het kozijn

Afb. 16:

- Druk de greep 11 met de korte zijde naar onder tegenovergesteld aan de zijde van de verticale profielen in de groeven aan de binnenzijde van het vezel
- Druk de leiding 4 met de leidingmeter 5 rondom in de groeven aan de binnenzijde van de weefsel en de grepen

Afb. 17:

- Snijd de overstekende vezel weg met een snijmes. **VOORZICHTIG! GEVAAR VOOR LETSEL!** Ga voorzichtig met het snijmes om.

Afb. 18:

- Duw de borstels 3 via de hoekverbindingstukken in het externe borstelkanaal en kort de overhang in

Afb. 19:

- a** Schuif de insectenhor voor het raam met de grote buighoeken 9 naar boven onder het kozijn
- b** Schuif na de insectenhor voor het raam met de kleine buighoeken 10 naar beneden onder het kozijn
LET OP! Controleer of de buighoeken in een hoek van 90° worden gehangen.

• Reiniging

Gebruik voor de reiniging alleen een wat vochtige doek met een mild reinigingsmiddel. U kunt stof van de glasvezeldoek verwijderen met een stofzuiger (borstelopzetstuk) of handbezem.

• Opslag

Sla het product bij niet-gebruik droog en schoon op in een ruimte met een temperatuurregeling.

• Informatie over afvalverwijdering

Denk aan de bescherming van het milieu. Er is een openbaar terugnamesysteem voor de verwijdering van verpakkingsmateriaal en oude apparaten. Informatie over inzamelpunten en actuele voorschriften kunt u opvragen bij uw stad- of gemeentebestuur.

• Aansprakelijkheid

Als de instructies en informatie in deze handleiding niet worden opgevolgd, als het product niet wordt gebruikt in overeenstemming met het reglementair gebruik of als het wordt gebruikt buiten het beoogde doel, wijst de fabrikant elke garantie voor schade aan het product af. De aansprakelijkheid voor gevolgschade aan welke elementen dan ook of letselschade is uitgesloten.

• Garantie

Het product is volgens strenge kwaliteitsrichtlijnen zorgvuldig geproduceerd en voor levering nauwgezet getest. In het geval van defecten aan dit product heeft u wettelijke rechten jegens de verkoper van het product. Deze wettelijke rechten worden niet beperkt door onze garantie zoals hieronder wordt beschreven.

Op dit product ontvangt u 3 jaar garantie vanaf de aankoopdatum. De garantietermijn begint op de aankoopdatum. Bewaar de originele kassabon goed. Dit document heeft u als bewijs van de aankoop nodig.

Als er binnen drie jaar vanaf de aankoopdatum van dit product een materiaal- of fabricagedefect optreedt, dan wordt het product door ons - volgens onze beoordeling - voor u gratis vervangen. In dit geval begint de garantietermijn opnieuw (geldt alleen voor Polen en Portugal). Deze garantie vervalt wanneer het product beschadigd, niet correct gebruikt of onderhouden wordt.

De garantie geldt voor materiaal- of fabricagefouten. Deze garantie dekt geen onderdelen van het product die onderhevig zijn aan normale slijtage (bijv. weersinvloeden) en daarom kunnen worden beschouwd als slijtageonderdelen, of voor schade aan de stof die is gescheurd door intensief gebruik (uittrekkende of scherpe voorwerpen).

• Fabrikant/service

bash-tec GmbH
Hoorwaldstr. 42
DE-57299 Burbach
GERMANY
service@bash-tec.com

IAN 438740_2207

Houd voor alle vragen de kassabon en het artikelnummer (bijv. IAN 12345) bij de hand als aankoopbewijs.

Opmerking: De foto's in deze handleiding zijn een voorbeeld en kunnen van het product afwijken.





• Montagehandleiding downloaden

Op www.lidl-service.com kunt u deze en vele andere handboeken, productvideo's en installatiesoftware downloaden.

Met deze QR-code komt u direct bij de Lidl-service-pagina (www.lidl-service.com) en kunt u door het invoeren van het artikelnummer (IAN) 438740_2207 uw handleiding openen.

Montáž jako obrazový návod	05
Legenda k použitým piktogramům	28
Úvod	
Použití k určenému účelu.....	28
Bezpečnostní pokyny.....	29
Rozsah dodávky/ příslušenství	
Popis dílů/rozsah dodávky.....	28
Montáž v textové podobě	29
Čištění	29
Skladování	29
Pokyny k likvidaci	29
Ručení	29
Záruka	29
Výrobce/ servis	29
Stažení montážního návodu	29

Úvod/všeobecné bezpečnostní pokyny

Legenda k použitým piktogramm			
	Rozložte složenou stránku.		Dodržujte výstražné a bezpečnostní pokyny!
	Přečtěte si návod!		Sklolaminátovou tkaninu a všechny plastové díly chraňte před otevřeným ohněm a nevystavujte je žádnému zdroji tepla.
	Nebezpečí pádu! Neopírejte se o rám.		Produkty a obaly zlikvidujte ekologickým způsobem.
Teleskopická ochrana proti hmyzu na okna			Recyklační kód pro likvidaci lepenky.
• Úvod			

 Gratulujeme vám ke koupi vašeho nového produktu. Rozhodli jste se pro kvalitní výrobek. Před prvním uvedením do provozu se s výrobkem dobře seznámte. Pozorně si přečtěte následující návod k použití a bezpečnostní pokyny. Výrobek používejte pouze popsáním způsobem a pro uvedené oblasti použití. Tento návod si uložte na bezpečném místě. Při předání výrobku jiné osobě jí předejte také veškeré podklady.

• Použití k určenému účelu

Tento produkt na ochranu proti hmyzu se smí používat pouze k určenému účelu, ne ke komerčnímu využití (montáž na stávající dřevní rám). Při nesprávném použití v rozporu s účelem může dojít k ohrožení osob. Další zatěžování tohoto výrobku zavěšenými předměty nebo posouvání přes mechanické meze mohou vést k poškození výrobku, a proto jsou nepřipustné. Za škody takto vzniklé nenese výrobce žádnou zodpovědnost.

• Bezpečnostní pokyny

 Před montáží si pozorně přečtěte návod! Návod si dobře uložte a při předání výrobku ho předejte spolu s výrobkem!

 Sklolaminátovou tkaninu a všechny plastové díly chraňte před otevřeným ohněm a nevystavujte je žádnému zdroji tepla.

 **OPATRNÍ! NEBEZPEČÍ PÁDU!**
S řezacím nožem nakládejte opatrně.

• Popis dílů/rozsah dodávky

- 1 2x polovina rámu
- 2 1x tkanina 120 x 140 cm
- 3 1x kartáč 5160 mm
- 4 1x keдр 5200 mm
- 5 1x nůž na keдр
- 6 1x ohýbací nástroj
- 7 2x úchytný profil 620 mm
- 8 2x úchytný profil 520 mm
- 9 2x ohybový úhelník velký
- 10 2x ohybový úhelník malý
- 11 2x úchytky

• Montáž

 **POZOR!** Nebezpečí poškození výrobku! Při montáži podložte dekou apod., aby nedošlo k poškrábání.

Obr. 1:

- a Zaveďte ohybový úhelník 9 nebo 10 směřující dlouhou stranou dolů do otvoru ohýbacího nástroje 6.

- b Mírně povytáhněte dlouhý konec ohybového úhelníku z ohýbacího nástroje.
- c Nasadte ohýbací nástroj a ohybový úhelník na část okna, na které má být zavěšena ochrana proti hmyzu.
- d Vytahujte ohybový úhelník na dlouhé straně tak dlouho z ohýbacího nástroje, dokud nebude rám okna pevně uchycen.

Obr. 2:

- a Nůž na keдр 5 nasadte otvorem na delší stranu ohybového úhelníku.
- b Ohněte nůž na keдр 5 společně s vloženou dlouhou stranou ohybového úhelníku v úhlu 90° směrem nahoru.

Obr. 3:

- a Zvedněte spojení ohybového úhelníku, ohýbací nástroj 6 a nůž na keдр 5 z rámu okna.
- b Vytáhněte nůž na keдр 5 svisle směrem nahoru z ohybového úhelníku.
- c Posuňte ohybový úhelník vodorovně z ohýbacího nástroje dlouhou stranou dozadu, jak jen to jde. 6
- d Sklopte ohybový úhelník dolů a vytáhněte ho z ohýbacího nástroje.
- 4x Zopakujte krok 1, 2 a 3 pro všechny další ohybové úhelníky.

Obr. 4:

- Uchopte jednu polovinu rámu 1 za obě krátké strany a odtahujte je od sebe, dokud se dva ze 4 profilů nerozpojí.
- Tento proces zopakujte s druhou polovinu 1.

Obr. 5:

- Otočte jednu polovinu rámu 1 otevřenou stranou k sobě.
- Zasuňte malý ohybový úhelník 10 ohnutou stranou dovnitř do levého horního otvoru rozevřeného rohu.
- Zasuňte velký ohybový úhelník 9 ohnutou stranou dovnitř do pravého horního otvoru rozevřeného rohu.
- Otočte druhou polovinu rámu 1 otevřenou stranou od sebe.
- Zasuňte malý ohybový úhelník 10 ohnutou stranou dovnitř do levého spodního otvoru rozevřeného rohu.
- Zasuňte velký ohybový úhelník 9 ohnutou stranou dovnitř do pravého spodního otvoru rozevřeného rohu.

Obr. 6:

- Odklopte u obou polovin rámu 1 uvolněné profily v pravém úhlu směrem ven tak, aby zaskočila rohová spojka.

Obr. 7:

- Zasuňte do sebe uvolněné profily. **POZOR! Velké 9 a malé ohybové úhelníky 10 musí vždy ukazovat stejným směrem!**

Obr. 8:

- Změřte vnitřní rozměry okna (X = šířka, Y = výška).
- Otevřete okno (viz obrázek 9).
- Zanechte rozměry do určených polí.

Obr. 9:

- Zasuňte vodorovné profily na šířku **X-2 mm**. **POZOR! Změřte X od vnější hrany ohybových úhelníků!**

Obr. 10:

- Zasuňte svislé profily na výšku **Y-5 mm**. **POZOR! Změřte Y od vnitřní strany ohybových úhelníků!**

Obr. 11:

- Změřte délku **E** úzkých, svislých profilů.
- Změřte délku **F** úzkých, vodorovných profilů.

Obr. 12:

- Zkratek 2 úchytné profily 7 na délku **F**.
- Zkratek 2 úchytné profily 8 na délku **E**. **POZOR! Zkratek profily tak, aby řezná hrana poté ležela vždy směrem k ohybovému úhelníku!**

Obr. 13:

- Upevněte zkrácené úchytné profily **E** na přesah úzkých, vodorovných profilů.
- Upevněte zkrácené úchytné profily **F** na přesah úzkých, svislých profilů.

Obr. 14:

- Posuňte rám na jeho minimální rozměr tak, aby úzké profily byly kompletně pokryty úchytnými profily.
- Zkontrolujte krátkým zavěšením rámu do okna, zda jsou všechny rozměry správné.

Obr. 15:

- Položte tkaninu 2 rovně na rám.

Obr. 16:

- Zatlačte úchyty 11 krátkou stranou dolů na opačných stranách svislých profilů do vnitřní drážky nad tkaninou.
- Zatlačte keder 4 pomocí nože na keder 5 po celém obvodu do vnitřní drážky nad tkaninou a úchyty.

Obr. 17:

- Přesahující tkaninu odřízněte řezacím nožem. **OPATRNĚ! NEBEZPEČÍ ÚRAZU!** S řezacím nožem nakládejte opatrně.

Obr. 18:

- Zasuňte kartáč 3 přes rohové spojky do vnějšího kanálu kartáče a případně zkratek přesah.

Obr. 19:

- **a** Posuňte okno s ochranou proti hmyzu s velkými ohybovými úhelníky 9 nahoru pod osazovací rám.
- **b** Nyní posuňte okno s ochranou proti hmyzu s malými ohybovými úhelníky 10 dolů nad osazovací rám. **POZOR! Zajistěte, aby byly ohybové úhelníky nasazeny v úhlu 90°.**

• Čištění

K čištění používejte pouze vlhkou utěrku s jemným čistícím prostředkem. Sklolaminátovou tkaninu můžete očistit od prachu vysavačem (s nástavcem s kartáčem) nebo ručním kartáčem.

• Skladování

Pokud výrobek nepoužíváte, uložte ho na suché a čisté místo v temperované místnosti.

• Pokyny k likvidaci

Myslete na ochranu životního prostředí. K likvidaci obalových materiálů a starých přístrojů existuje veřejný sběrný systém. Informace o sběrných místech a aktuálních ustanoveních obdržíte u své městské nebo obecní správy.

• Ručení

Při nerespektování pokynů a informací uvedených v tomto návodu, při použití jinak než v souladu s určením nebo při použití mimo určený účel použití odmítá výrobce veškeré záruky a ručení za produkt. Odpovědnost za následné škody na prvcích jakéhokoli druhu nebo za újmu na zdraví osob je zcela vyloučená.

• Záruka

Výrobek byl pečlivě vyroben podle přísných směrnic kvality a před dodávkou byl svědomitě zkontrolován. V případě nedostatků tohoto výrobku máte vůči prodejci tohoto výrobku zákonná práva. Uvedená zákonná práva nejsou nijak omezena našimi záručními podmínkami, které jsou vypsány dále.

Na tento výrobek dostáváte záruku 3 roky ode dne koupě. Záruční lhůta začíná běžet dnem koupě. Dobře si uschovejte originální pokladní stvrzenku. Tato stvrzenka je třeba jako doklad o koupi.

Jestliže se v průběhu tříleté lhůty od data koupě tohoto výrobku projeví chyba materiálu nebo výroby, vyměníme vám výrobek podle naší volby zdarma. V takovém případě začíná běžet záruční doba znovu (platí jen v Polsku a Portugalsku). Tato záruka zaniká, pokud byl výrobek poškozen, nebyl používán správně nebo nebyla správně prováděna jeho údržba.

Záruční výkon platí pro vady materiálu nebo vady výroby. Tato záruka se nevztahuje na díly výrobku, které jsou vystaveny běžnému opotřebení (například působením povětrnostních vlivů), a proto je lze považovat za díly podléhající opotřebení, ani na poškození tkaniny (protřetí) vzniklé působením silného namáhání (protážení nebo ostré předměty).

• Výrobce/servis

bash-tec GmbH

Hoorwaldstr. 42

DE-57299 Burbach

NĚMECKO

service@bash-tec.com

IAN 438740_2207

Pro případ jakýchkoli dotazů mějte připravenou pokladní stvrzenku a číslo výrobku (například IAN 12345) jako doklad o koupi.

Upozornění: Obrázky v tomto návodu jsou jen příklady a mohou se lišit od výrobku.



• Stažení montážního návodu

Na adrese www.lidl-service.com si můžete stáhnout tuto i mnoho dalších příruček, produktových videí i instalační software.

Naskenováním tohoto QR kódu se dostanete přímo na stránky servisu společnosti Lidl (www.lidlservice.com) a po zadání čísla zboží (IAN) 438740_2207 si můžete otevřít návod k obsluze.

Montaż jako instrukcja ilustracyjna	05
Legenda użytych piktogramów	31
Wprowadzenie	
Użytkowanie zgodne z przeznaczeniem.....	31
Zasady bezpieczeństwa.....	32
Zakres dostawy / osprzęt	
Opis części / zakres dostawy.....	31
Montaż w formie tekstowej	31
Czyszczenie	32
Przechowywanie	32
Wskazówka dotycząca utylizacji	32
Odpowiedzialność	32
Gwarancja	32
Producent / serwis	32
Pobierz instrukcję montażu	32

Wprowadzenie / ogólne zasady bezpieczeństwa

Legenda użytych pictogramy			
	Rozłóż stronę złożoną.		Stosuj się do ostrzeżeń i zasad i bezpieczeństwa!
	Przeczytaj instrukcję!		Nie wystawiaj tkaniny z włókna szklanego ani żadnych części plastikowych na działanie otwartego ognia lub innego źródła ciepła.
	Niebezpieczeństwo upadku! Nie opierać się o ramkę.		Produkty i opakowania należy usuwać w sposób przyjazny dla środowiska.
			Kod recyklingu do utylizacji kartonu.

Ochrona przed insektami do okien rozkładana teleskopowo

Wprowadzenie

Gratulujemy zakupu nowego produktu. W ten sposób wybrałeś produkt wysokiej jakości. Zapoznaj się z produktem przed jego pierwszym użyciem. Przeczytaj uważnie poniższą instrukcję obsługi i zasady bezpieczeństwa. Używaj produktu tylko w sposób opisany i dla określonych zastosowań. Przechowuj tę instrukcję w bezpiecznym miejscu. Wydadz wszystkie dokumenty przy przekazaniu produktu osobom trzecim.

Użytkowanie zgodne z przeznaczeniem

Produkt do ochrony przed insektami może być używany tylko zgodnie z jego przeznaczeniem, w celach niekomercyjnych (montaż na istniejącej framudze drzwi). Niewłaściwe użycie może spowodować zagrożenia. Dodatkowe obciążenia tego produktu spowodowane dołączonymi przedmiotami lub eksploatacją wykraczającą poza ograniczenia mechaniczne mogą prowadzić do uszkodzenia produktu i dlatego nie są dozwolone. Za wynikłe stąd szkody producent nie odpowiada.

Zasady bezpieczeństwa

Należy przeczytać uważnie instrukcję przed montażem! Zachowaj instrukcje i wydaj ją przy przekazaniu dalej produktu!

Nie wystawiaj tkaniny z włókna szklanego ani żadnych części plastikowych na działanie otwartego ognia lub innego źródła ciepła.

OSTRONIE! NIEBEZPIECZESTWO SKALECZENIA!
Obchodź się ostrożnie z nożem do cięcia.

Opis części / zakres dostawy

- 1 2x połowa ramy
- 2 1x tkanina 120 x 140 cm
- 3 1x szczotka 5160 mm
- 4 1x kedra 5200 mm
- 5 1x nóż do kedry
- 6 1x narzędzie do zginania
- 7 2x profil wczepiany 620 mm
- 8 2x profil wczepiany 520 mm
- 9 2x narożnik zginany duży
- 10 2x narożnik zginany mały
- 11 2x uchwyty

Montaż

UWAGA! Niebezpieczeństwo uszkodzenia produktu! Przy montażu podłóż koc lub coś podobnego, aby nie zadrapać produktu.

Rys. 1:

- a Wsuń skierowany w dół kątownik zginany 9 lub 10 długą

stroną w otwór narzędzia do zginania 6.

- b Wyciągnij nieco długi koniec kątownika zginanego z narzędzia do zginania.
- c Nałóż narzędzie do zginania i kątownik zginany na część okna, na której zostanie zawieszona ochrona przed insektami.
- d Wyciągnij kątownik zginany długą stroną na tyle z narzędzia do zginania, aby rama okna była mocno zaciśnięta.

Rys. 2:

- a Wsuń nóż do kedry 5 otworem na długą stronę narzędzia do zginania.
- b Wygnij nóż do kedry 5 długą stroną kątownika zginanego pod kątem 90° ku górze.

Rys. 3:

- a Unieś połączenie kątownika zginanego, narzędzia do zginania 6 i noża do kedry 5 z ramy okna.
- b Ściągnij nóż do kedry 5 pionowo do góry z kątownika zginanego.
- c Zsuń kątownik zginany długą stroną skierowaną do tyłu na tyle, na ile to możliwe, poziomo z narzędzia do zginania 6.
- d Odchyl kątownik zginany do dołu i ściągnij go z narzędzia do zginania.
- 4x Powtórz krok 1, 2 i 3 ze wszystkimi pozostałymi kątownikami zginanymi.

Rys. 4:

- Chwyć połowę ramy 1 po obu krótkich stronach i ją rozsuń, tak aby dwa z czterech profili się nie stykały.
- Powtórz proces z drugą połową 1.

Rys. 5:

- Obróć połowę ramy 1 otwartą stroną do siebie.
- Wsuń kątownik zginany mały 10 samodzielnie zagiętą stroną do wewnątrz w lewy górny otwór rozłożonego narożnika.
- Wsuń kątownik zginany duży 9 samodzielnie zagiętą stroną do wewnątrz w prawy górny otwór rozłożonego narożnika.
- Obróć drugą połowę ramy 1 otwartą stroną od siebie.
- Wsuń kątownik zginany mały 10 samodzielnie zagiętą stroną do wewnątrz w lewy dolny otwór rozłożonego narożnika.
- Wsuń kątownik zginany duży 9 samodzielnie zagiętą stroną do wewnątrz w prawy dolny otwór rozłożonego narożnika.

Rys. 6:

- Przy obu połowach ramy 1 rozłóż luźne profile pod kątem prostym na zewnątrz, tak aby łączniki narożne się zaryglowały.

Rys. 7:

- Zsuń luźne profile do siebie. **UWAGA! Duże [9] i małe kątowniki zginane [10] muszą wskazywać odpowiednio w tym samym kierunku!**

Rys. 8:

- Zmierz wymiary wewnętrzne okna (X = szerokość, Y = wysokość).
- W tym celu otwórz okno (patrz rys. 9).
- Wpisz wymiary w odpowiednich polach.

Rys. 9:

- Wsuń poziome profile na szerokość **X-2 mm .UWAGA! Zmierz wymiar X od krawędzi zewnętrznej kątowników zginanych!**

Rys. 10:

- Wsuń pionowe profile na wysokość **Y-5 mm. UWAGA! Zmierz wymiar Y od krawędzi wewnętrznej kątowników zginanych!**

Rys. 11:

- Zmierz długość **E** wąskich, pionowych profili.
- Zmierz długość **F** wąskich, poziomych profili.

Rys. 12:

- Skróć 2x profil wczepiany [7] na długość **F**.
- Skróć 2x profil wczepiany [8] na długość **E**.
- UWAGA! Skróć profile tak, aby przycięta krawędź była ułożona odpowiednio w kierunku kątownika zginanego!**

Rys. 13:

- Wczep skrócone profile wczepiane **E** na wystający fragment wąskich, poziomych profili.
- Wczep skrócone profile wczepiane **F** na wystający fragment wąskich, pionowych profili.

Rys. 14:

- Wsuń ramę na jej minimalny wymiar tak, aby wąskie profile były całkowicie zakryte przez profile wczepiane.
- Przyłóż ramę do okna, aby sprawdzić, czy wszystkie wymiary są prawidłowe.

Rys. 15:

- Rozłóż tkaninę [2] prosto na ramie.

Rys. 16:

- Wciśnij uchwyty [11] krótką stroną do dołu po przeciwnych stronach pionowych profili do wewnętrznych rowków na tkaninę.
- Wciśnij kędry [4] nożem do kędry [5] wokół do wewnętrznych rowków na tkaninę i uchwyty.

Rys. 17:

- Obetnij nadmiar tkaniny nożem do cięcia. **OSTROŻNIE! NIE-BEZPIECZEŃSTWO SKALECZENIA!** Obchodź się ostrożnie z nożem do cięcia.

Rys. 18:

- Wsuń szczotkę [3] na łączniki narożne do zewnętrznego kanału szczotki i obetnij wystającą część.

Rys. 19:

- a** Wsuń ochronę przed insektami do okna z kątownikami zginanymi dużymi [9] skierowanymi ku górze pod ramę maskującą.
- b** Następnie wsuń ochronę przed insektami do okna z kątownikami zginanymi małymi [10] skierowanymi w dół na ramę maskującą.

UWAGA! Upewnij się, że kątowniki zginane zostaną zawieszane pod kątem 90°.

• **Czyszczenie**

Używaj do czyszczenia tylko wilgotnej szmatki z łagodnym środkiem czyszczącym. Tkaninę z włókna szklanego możesz uwolnić odkurzaczem (nasadą ze szczotką) lub zmiotką ręczną z kurzu.

• **Przechowywanie**

Przechowuj produkt w suchym i czystym pomieszczeniu o kontrolowanej temperaturze, gdy nie jest używany.

• **Zasada usuwania**

Pamiętaj o ochronie środowiska. Istnieje publiczny system odbioru zużytych materiałów opakowaniowych i starych urządzeń. Informacje o punktach zbiórki i obowiązujących przepisach można uzyskać w urzędzie miasta lub gminy.

• **Odpowiedzialność**

W przypadku nieprzestrzegania podanych w niniejszej instrukcji zasad i informacji, w przypadku niewłaściwego lub niezgodnego z przeznaczeniem użycia lub zastosowania, producent nie udziela gwarancji na uszkodzenia produktu. Odpowiedzialność za szkody wtórne na elementach wszelkiego rodzaju lub osobach jest wyłączona.

• **Gwarancja**

Produkt został starannie wyprodukowany zgodnie z surowymi wytycznymi jakościowymi i sumiennie sprawdzony przed dostawą. W przypadku wystąpienia wad tego produktu przysługują Ci ustawowe prawa wobec sprzedawcy produktu. Te ustawowe prawa nie są ograniczone przez naszą poniżej przedstawioną gwarancję.

Ten produkt jest objęty 3-letnią gwarancją od daty zakupu. Okres gwarancji rozpoczyna się w dniu zakupu. Oryginał paragonu należy przechowywać w bezpiecznym miejscu. Ten dokument jest wymagany jako dowód zakupu. Jeśli w ciągu trzech lat od daty zakupu tego produktu wystąpi wada materiałowa lub produkcyjna, wymienimy go - według naszego uznania - bezpłatnie. W tym przypadku okres gwarancji jest liczony od nowa (dotyczy tylko Polski i Portugalii). Niniejsza gwarancja jest nieważna, jeśli produkt został uszkodzony, był niewłaściwie użytkowany lub konserwowany.

Gwarancja obejmuje wady materiałowe lub produkcyjne. Niniejsza gwarancja nie obejmuje części produktu, które narażone są na normalne zużycie (np. wpływ czynników atmosferycznych) i dlatego mogą być uważane za części podlegające zużyciu ani za uszkodzenia tkaniny, która została rozdarta w wyniku intensywnego użytkowania (rozciąganie lub ostre przedmioty).

• **Producent / Serwis**

bash-tec GmbH
Hoorwaldstr. 42
DE-57299 Burbach
GERMANY
service@bash-tec.com

IAN 438740_2207

Należy przedstawić paragon i podać numer artykułu (np. IAN 12345) jako dowód zakupu dla wszystkich zapytań.

Wskazówka: Ilustracje w tej instrukcji są przykładowe i mogą różnić się od właściwego produktu.



• **Pobierz instrukcję montażu**

Na stronie www.lidl-service.com można pobrać ten i wiele innych podręczników, filmów produktowych i oprogramowanie instalacyjne.

Po zeskanowaniu tego kodu QR nastąpi przekierowanie do strony Lidl-Service (www.lidl-service.com), a po wpisaniu numeru artykułu (IAN) 438740_2207 możliwe będzie otwarcie odpowiedniej instrukcji obsługi.

Montáž podľa obrázkového návodu	05
Legenda k použitým piktogramom	34
Úvod	
Používanie v súlade s určením.....	34
Bezpečnostné pokyny.....	35
Obsah balenia / Príslušenstvo	
Popis častí / Obsah balenia.....	34
Popis montáže	34
Čistenie	35
Skladovanie	35
Poznámky k likvidácii	35
Zodpovednosť	35
Záruka	35
Výrobca/ Servis	35
Stiahnite si montážny návod	35

Úvod / Všeobecné bezpečnostné pokyny

Rozhnaní piktogramy			
	Otvorte rozkladaciu stranu.		Zohľadnite upozornenia a bezpečnostné pokyny!
	Prečítajte si návod!		Sklolaminátové a plastové prvky nevystavujte otvorenému ohňu alebo iným zdrojom tepla.
	Riziko pádu! Neopierajte sa o rám.		Produkty a obaly likvidujte ekologickým spôsobom.
Teleskopická ochrana proti hmyzu na okná			Recyklačný kód na likvidáciu kartónu.
• Úvod			

Gratulujeme vám za nákup nového produktu. Rozhodli ste sa pre kvalitný produkt. Pred prvým použitím sa zoznámte s produktom. Pozorne si prečítajte tento návod na použitie a bezpečnostné pokyny. Produkt používajte len popísaným spôsobom a len na uvedené účely. Tento návod uchovajte na bezpečnom mieste. Pri odovzdaní produktu tretej osobe priložte všetky podklady.

• Používanie v súlade s určením

Ochrana proti hmyzu smie byť používaná len v súlade s jej určením a na neprofesionálne účely (montáž na existujúce rámy dverí). Pri nesprávnom používaní môže hroziť nebezpečenstvo. Dodatočné zaťaženie produktu zavesenými predmetmi alebo prekročenie mechanických obmedzení pri jeho ovládaní môže viesť k poškodeniu produktu a preto nie je dovolené. Za škody, ktoré z toho vyplývajú, výrobca neručí.

• Bezpečnostné pokyny

Pred montážou si pozorne prečítajte návod na montáž! Návod uchovajte a pri odovzdaní produktu tretej osobe ho priložte tiež!

Sklolaminátové a plastové prvky nevystavujte otvorenému ohňu alebo iným zdrojom tepla.

POZOR! NEBEZPEČENSTVO ZRANENIA!
S orezávačom narábajte opatrne.

• Popis častí / Obsah balenia

- 1** 2x rámová polovica
- 2** 1x sieť 120 x 140 cm
- 3** 1x kefa 5160 mm
- 4** 1x kéder 5200 mm
- 5** 1x nožík na kéder
- 6** 1x ohýbací nástroj
- 7** 2x úchytný profil 620 mm
- 8** 2x úchytný profil 520 mm
- 9** 2x veľký ohybový uholník
- 10** 2x malý ohybový uholník
- 11** 2x držiaky

• Montáž

POZOR! Nebezpečenstvo poškodenia produktu! Pred montážou položte pod produkt deku alebo podobnú ochranu, aby ste sa vyhli poškriabaniu produktu.

Obr. **1**:

- **a** Vložte ohybový uholník **9** alebo **10** dlhú stranu nadol do otvoru ohýbacieho **6** nástroja.
- **b** Dlhý koniec ohýbacieho uholníka mierne povytiahnite z ohýbacieho nástroja.

- **c** Umiestnite ohýbací nástroj a ohýbací uholník na tú časť okna, kde sa má zavesiť sieťka proti hmyzu.
- **d** Ohybový uholník vyťahujte na dlhej strane z ohýbacieho nástroja, kým nebude rám okna pevne upnutý.

Obr. **2**:

- **a** Nôž na kéder nasadte **5** otvorom cez dlhú stranu ohybového uholníka.
- **b** Nôž na kéder ohnite **5** spoločne s vloženou dlhou stranou ohybového uholníka pod 90° uhlom nahor.

Obr. **3**:

- **a** Zdvihnite spojenie medzi ohýbacím uhlom, ohýbacím nástrojom **6** a nožom na kéder **5** z okenného rámu.
- **b** Vytiahnite nôž na kéder **5** z ohybového uholníka zvisle nahor.
- **c** Vysuňte ohybový uholník vodorovne von z ohýbacieho nástroja dlhšou stranou smerom dozadu, pokiaľ je to možné. **6**
- **d** Nakloňte ohybový uholník nadol a vytiahnite ho z ohýbacieho nástroja.
- **4x** Kroky 1, 2 a 3 zopakujte pre všetky ostatné ohybové uholníky.

Obr. **4**:

- Uchopte polovicu rámu **1** na dvoch krátkych stranách a rozťahnite ju, kým dva zo 4 profilov už do seba nezapadajú.
- Tento postup zopakujte aj s druhou polovicou **1**.

Obr. **5**:

- Jednu polovicu rámu otočte **1** otvorenou stranou smerom k vám.
- Zasuňte malý ohybový uholník **10** ohnutou stranou dovnútra do ľavého horného otvoru rozloženého rohu.
- Zasuňte veľký ohybový uholník **9** ohnutou stranou dovnútra do pravého horného otvoru rozloženého rohu.
- Otočte druhú polovicu rámu **1** otvorenou stranou smerom k vám.
- Zasuňte malý ohybový uholník **10** ohnutou stranou dovnútra do ľavého dolného otvoru rozloženého rohu.
- Zasuňte veľký ohybový uholník **9** ohnutou stranou dovnútra do pravého dolného otvoru rozloženého rohu.

Obr. **6**:

- Na oboch polovicách rámu **1** vyklopte uvoľnené profily v pravom uhle smerom von tak, aby rohové spojky zapadli na miesto.

Obr. **7**:

- Uvoľnené profily zatlačte do seba. **POZOR! Veľký **9** a malý ohybový uholník **10** musí smerovať rovnakým smerom!**

Obr. 8:

- Zmerajte vnútorné rozmery okna (X = šírka, Y = výška).
- Za týmto účelom otvorte okno (pozri obr. 9).
- Poznačte si rozmery do vyznačených riadkov.

Obr. 9:

- Vodorovné profily zasunúte na šírku **X-2 mm**. **POZOR! Rozmer X merajte od vonkajšieho okraja ohybového uholníka!**

Obr. 10:

- Zvislé profily nastavte na výšku **Y-5 mm**. **POZOR! Rozmer Y merajte z vnútornej strany ohybového uholníka!**

Obr. 11:

- Odmerajte dĺžku **E** úzkych, zvislých profilov.
- Odmerajte dĺžku **F** úzkych, vodorovných profilov.

Obr. 12:

- Skráťte 2x úchytný profil **7** na dĺžku **F**.
- Skráťte 2x úchytný profil **8** na dĺžku **E**. **POZOR! Skráťte profily tak, aby rezná hrana potom ležala vždy v smere k ohybovému uholníku!**

Obr. 13:

- Skrátené úchytné profily **E** pripevnite na presah úzkych, vodorovných profilov.
- Skrátené úchytné profily **F** pripevnite na presah úzkych, zvislých profilov.

Obr. 14:

- Posuňte rám na minimálny rozmer tak, aby úzke profily boli úplne zakryté úchytnými profilmi.
- Skontrolujte správnosť všetkých rozmerov krátkym zavesením rámu do okna.

Obr. 15:

- Položte sieť **2** rovno na rám.

Obr. 16:

- Zatlačte držiaky **11** oproti sebe – krátkou časťou nadol – do vnútornej drážky zvislých profilov tak, aby sieť bola pod nimi.
- Zatlačte kédery **4** nožom na kédery **5** po celom obvode do vnútornej drážky nad sieťou a úchytnými.

Obr. 17:

- Prečnievajúcu sieť odrežte orezávačom. **POZOR! NEBEZPEČENSTVO ZRANENIA!** S orezávačom narábajte opatrne.

Obr. 18:

- Kefu **3** zasunúte cez rohové spojky do vonkajšieho kanála kefy, a prečnievajúcu časť odrežte.

Obr. 19:

- **a** Zatlačte okno siete proti hmyzu s veľkými ohybovými uholníkmi **9** nahor pod rám okna.
- **b** Následne zatlačte okno siete proti hmyzu s malými ohybovými uholníkmi **10** nadol cez rám okna. **POZOR! Uistite sa, že ohybové uholníky sú nasadené pod uhlom 90°.**

• Čistenie

Na čistenie použite len mokrú utierku so šetrným čistiacim prostriedkom. Tkanivo zo skleneného vlákna môžete zbaviť prachu vysávačom (s nasadenou kefou) alebo metlou.

• Skladovanie

Ak produkt nepoužívate, skladujte ho v suchých, čistých a vykurovaných priestoroch.

• Poznámky o likvidácii

Nezabúdajte na ochranu životného prostredia. Na likvidáciu obalových materiálov a starých zariadení existuje verejný systém zberu odpadov. Informácie o zberných miestach a aktuálnych predpisoch vám poskytnú na mestských a obecných úradoch.

• Záruka

V prípade nedodržania pokynov a informácií uvedených v tomto návode, resp. nesprávneho použitia produktu alebo jeho používania na iné účely, než na ktoré bol určený, výrobca odmieta záruku na poškodenie produktu. Zodpovednosť za následné poškodenie predmetov akéhokoľvek druhu alebo za zranenie osôb je vylúčená.

• Garancia

Produkt bol vyrobený pri dodržaní prísnych kvalitatívnych predpisov a pred dodávkou bol dôsledne skontrolovaný. V prípade nedostatkov produktu máte nárok na uplatnenie svojich zákonných práv voči predajcovi produktu. Tieto zákonné práva nie sú obmedzené garanciou, ktorú poskytuje naša spoločnosť a ktorá je popísaná nižšie.

Na tento produkt poskytujeme trojročnú garanciu, ktorá začína dňom kúpy. Záručná doba sa začína dňom kúpy. Uchovajte originálny pokladničný blok. Tento dokument slúži ako potvrdenie nákupu.

Ak sa do troch rokov od nákupu tohto produktu vyskytne materiálová alebo výrobná chyba, produkt vám – podľa nášho zváženia – bezplatne vymeníme. V takom prípade sa záručná lehota začína znova (platí len v Poľsku a Portugalsku). V prípade poškodenia, nesprávneho použitia alebo nesprávnej údržby produktu táto záruka zaniká.

Poskytnutá záruka sa vzťahuje na materiálové alebo výrobné chyby. Táto záruka sa nevzťahuje na časti produktu, ktoré sú vystavené bežnému opotrebovaniu (napr. poveternostným vplyvom), a preto ich možno považovať za spotrebné diely alebo na poškodenie tkaniny, ktorá bola roztrhnutá z dôvodu silného namáhania (rozťahovanie alebo ostré predmety).

• Výrobca/Servis

bash-tec GmbH
Hoorwaldstr. 42
DE-57299 Burbach
NEMECKO
service@bash-tec.com

IAN 438740_2207

V prípade akýchkoľvek otázok si pripravte pokladničný blok a výrobné číslo (napr. IAN 12345) ako potvrdenie o kúpe.

Upozornenie: Obrázky v tomto návode slúžia len ako pomôcka a môžu sa odlišovať od produktu.



• Stiahnite si montážny návod

Tieto a mnoho ďalších návodov, produktových videí a inštalačného softvéru si môžete stiahnuť z www.lidl-service.com.

Tento QR kód vás zavedie priamo na servisnú stránku Lidl (www.lidl-service.com), kde si zadaním čísla artiklu (IAN) 438740_2207 môžete otvoriť návod na obsluhu.

Montaje con instrucciones en imágenes	05
Leyenda de los pictogramas utilizados	37
Introducción	
Uso previsto.....	37
Instrucciones de seguridad.....	38
Volumen de suministro/ Accesorios	
Descripción de las piezas/volumen de suministro.....	37
Montaje con instrucciones de texto	37
Limpieza	38
Almacenamiento	38
Indicaciones para el desechado	38
Responsabilidad	38
Garantía	38
Fabricante/ servicio	38
Descargar instrucciones de montaje	38

Introducción/ Instrucciones generales de seguridad

Leyenda del pictograma utilizado			
	Abra la página desplegable		Siga las instrucciones de seguridad y advertencia.
	Lea las instrucciones.		No exponga la tela de fibra de vidrio ni ninguna pieza de plástico al fuego ni a ninguna otra fuente de calor.
	¡Peligro de caída! No se apoye contra el marco.		Los productos y embalajes deben desecharse de manera respetuosa con el medio ambiente.
Mosquitera para ventanas telescópica			Código de reciclaje para el desecho de cartón.

• Introducción

Enhorabuena por la compra de su nuevo producto. Ha escogido un producto de alta calidad. Familiarícese con el producto antes de utilizarlo por primera vez. Lea atentamente las siguientes indicaciones e instrucciones de seguridad.

Utilice el producto únicamente de la manera descrita y para los fines previstos. Guarde las instrucciones en un lugar seguro. Entregue todos los documentos cuando ceda el producto a terceros.

• Uso previsto

La mosquitera solo se puede utilizar para su uso previsto no comercial (montaje en el marco de la puerta). La mala utilización puede provocar situaciones peligrosas. No está permitido cargar este producto con objetos que cuelguen de él ni sobrepasar sus límites mecánicos, ya que podría dañarse. El fabricante no asumirá ningún daño resultante de esos otros usos.

• Indicaciones de seguridad

Lea las instrucciones detenidamente antes de realizar el montaje. Conserve las instrucciones y entréguelas cuando ceda el producto.

No exponga la tela de fibra de vidrio ni ninguna pieza de plástico al fuego ni a ninguna otra fuente de calor.

PRECAUCIYN! PELIGRO DE LESIONES!
Maneje el cúter con cuidado.

• Descripción de las piezas/Volumen de suministro

- 1 2x mitades del marco
- 2 1x tela 120 x 140 cm
- 3 1x cepillo 5160 mm
- 4 1x ribete 5200 mm
- 5 1x cortaplumas
- 6 1x herramienta de doblado
- 7 2x perfil de clip 620 mm
- 8 2x perfil de clip 520 mm
- 9 2x ángulos de doblado grandes
- 10 2x ángulos de doblado pequeños
- 11 2x asas

• Montaje

ATENCIYN! ¡Peligro por daños en el producto! Durante el montaje, coloque debajo una manta o algo similar para evitar arañazos.

Fig. 1:

- **a** Introduzca el lado largo de un ángulo de doblado 9 o 10 mirando hacia abajo en el agujero de la herramienta de doblado 6.
- **b** Saque el extremo largo del ángulo de doblado un poco de la herramienta de doblado.
- **c** Coloque la herramienta de doblado y el ángulo de do-

blado sobre el componente de la ventana en el que se vaya a colgar la mosquitera.

- **d** Saque el ángulo de doblado por el lado largo de la herramienta de doblado, de tal forma que el marco de la ventana quede enganchado y tenso.

Fig. 2:

- **a** Deslice el cortaplumas 5 con el agujero por el lado largo del ángulo de doblado
- **b** Doble el cortaplumas 5 con el lado largo del ángulo de doblado hacia arriba en un ángulo de 90°.

Fig. 3:

- **a** Levante la combinación de ángulo de doblado, herramienta de doblado 6 y cortaplumas 5 del marco de la ventana.
- **b** Retire el cortaplumas 5 del ángulo de doblado en posición vertical hacia arriba.
- **c** Saque el ángulo de doblado con el lado largo hacia atrás en posición horizontal todo lo posible de la herramienta de doblado 6
- **d** Incline el ángulo de doblado hacia abajo y sáquelo de la herramienta de doblado.
- **4x** Repita los pasos 1, 2 y 3 para el resto de ángulos de doblado

Fig. 4:

- Tome una de las mitades del marco 1 por los dos lados cortos y tire de ellos para separarlos hasta que dos de los cuatro perfiles dejen de estar encajados.
- Repita el procedimiento para la segunda mitad 1.

Fig. 5:

- Gire una mitad del marco 1 con el lado abierto hacia usted
- Inserte un ángulo de doblado pequeño 10 con el lado doblado hacia dentro en el agujero superior izquierdo de la esquina desplegada.
- Inserte un ángulo de doblado grande 9 con el lado doblado hacia dentro en el agujero superior derecho de la esquina desplegada.
- Gire la otra mitad del marco 1 con el lado abierto hacia usted
- Inserte un ángulo de doblado pequeño 10 con el lado doblado hacia dentro en el agujero inferior izquierdo de la esquina desplegada.
- Inserte un ángulo de doblado grande 9 con el lado doblado hacia dentro en el agujero inferior derecho de la esquina desplegada.

Fig. 6:

- Despliegue en las dos mitades del marco 1 los perfiles sueltos en el ángulo derecho hacia fuera para que se encajen en el conector

de esquina.

Fig. 7:

- Inserte los perfiles sueltos entre sí. **¡ATENCIÓN! ¡Los ángulos de doblado grandes 9 y pequeños 10 deben apuntar en la misma dirección!**

Fig. 8:

- Mida las dimensiones interiores de la ventana (X = anchura, Y = altura)
- Para ello, abra la ventana (ver Fig. 9)
- Anote las dimensiones en los campos facilitados

Fig. 9:

- Deslice los perfiles horizontales a la anchura **X-2 mm ¡ATENCIÓN! ¡Mida X desde el borde exterior del ángulo de doblado!**

Fig. 10:

- Deslice los perfiles verticales a la altura **Y-5 mm ¡ATENCIÓN! ¡Mida Y desde el lado interior del ángulo de doblado!**

Fig. 11:

- Mida la longitud **E** de los perfiles verticales estrechos
- Mida la longitud **F** de los perfiles horizontales estrechos

Fig. 12:

- Acorte 2x el perfil de clip 7 a la longitud **F**
- Acorte 2x el perfil de clip 8 a la longitud **E**
- **¡ATENCIÓN! Acorte los perfiles de tal forma que el borde de corte quede en dirección del ángulo de doblado correspondiente.**

Fig. 13:

- Enganche los perfiles de clip acortados **E** en la parte sobresaliente de los perfiles horizontales estrechos
- Enganche los perfiles de clip acortados **F** en la parte sobresaliente de los perfiles verticales estrechos

Fig. 14:

- Empuje el marco al tamaño mínimo de modo que los perfiles estrechos queden completamente cubiertos por los perfiles de clip
- Cuelgue brevemente el marco en la ventana para comprobar si todas las medidas son correctas.

Fig. 15:

- Coloque la tela 2 recta sobre el marco

Fig. 16:

- Presione las asas 11 con el lado corto hacia abajo contra los lados de los perfiles verticales en la zona estriada interior sobre la tela
- Presione el ribete 4 con el cortaplumas 5 por toda la zona estriada interior sobre la tela

Fig. 17:

- Corte con un cúter la tela sobrante. **¡PRECAUCIÓN! ¡PELIGRO DE LESIONES! Maneje el cúter con cuidado.**

Fig. 18:

- Empuje el cepillo 3 sobre los conectores de esquina en el canal exterior y recorte la parte que sobresalga

Fig. 19:

- **a** Empuje la mosquitera con los ángulos de doblado grandes 9 hacia arriba por debajo del marco
- **b** Empuje ahora la mosquitera con los ángulos de doblado pequeños 10 hacia abajo sobre el marco

¡ATENCIÓN! Asegúrese de colgar los ángulos de doblado en un ángulo de 90°.

• Limpieza

Para la limpieza, utilice únicamente un paño húmedo y un limpiador suave. Puede limpiar el polvo de la tela de fibra de vidrio con un aspirador de polvo (accesorio de cepillado) o con un cepillo de mano.

• Almacenamiento

Cuando no esté en uso, almacene el producto en un lugar limpio y seco en una habitación que tenga una temperatura agradable.

• Indicaciones para el desechado

Piense en la protección del medio ambiente. Para el desechado de materiales de embalaje y aparatos usados existe un sistema oficial de recogida. Puede obtener información sobre los puntos de recogida y la normativa vigente de su ciudad o autoridad local.

• Responsabilidad

Si no se siguen las indicaciones y la información recogidas en estas instrucciones, y si no se utiliza el producto de conformidad con el uso previsto, el fabricante rechaza cualquier garantía en caso de que se produzcan daños. Queda excluida la responsabilidad por daños indirectos a elementos de cualquier tipo o a personas.

• Garantía

El producto se fabricó cuidadosamente de conformidad con pautas estrictas de calidad y se revisó rigurosamente antes de la entrega. En caso de defectos en este producto, el comprador cuenta con derechos legales contra el vendedor del producto. Como se establece a continuación, estos derechos legales no están restringidos por nuestra garantía.

Este producto tiene una garantía de 3 años a partir de la fecha de compra. El período de garantía comienza a partir de la fecha de compra. Guarde el recibo original en un lugar seguro. Este documento es necesario como comprobante de compra.

Si se detecta un defecto de material o de fabricación en un plazo de tres años a partir de la fecha de compra de este producto, reemplazaremos el producto a nuestra elección de manera gratuita. En este caso, la garantía comenzará de nuevo (solo aplicable en Polonia y Portugal). Esta garantía es nula si el producto se daña, se utiliza incorrectamente o se repara.

La garantía se aplica a defectos de material o de fabricación. Esta garantía no cubre las partes del producto expuestas a un desgaste normal (por ejemplo, a la intemperie) y, por tanto, pueden considerarse piezas de desgaste o daños la tela desgarrada por un uso intenso (estiramiento u objetos afilados).

• Fabricante/Servicio

bash-tec GmbH
Hoorwaldstr. 42
DE-57299 Burbach
ALEMANIA
service@bash-tec.com

IAN 438740_2207

Tenga a mano el recibo y el número de artículo (por ejemplo, IAN 12345) como prueba de compra para todas las consultas.

Indicación: Las imágenes de estas instrucciones son ejemplos y pueden diferir del producto.

• Descargar instrucciones de montaje

Puede descargar estos y muchos otros manuales, vídeos de productos y software de instalación a través de www.lidl-service.com. Con este código QR accederá directamente a la página de servicio de Lidl (www.lidl-service.com) e introduciendo el número de artículo (IAN) 438740_2207 podrá abrir su manual de instrucciones.



Montaža po slikovnih navodilih	05
Legenda uporabljenih piktogramov	40
Uvod	
Namenska uporaba.....	40
Napotki za varnost.....	41
Obseg dobave/pribor	
Opis delov/obseg dobave.....	40
Montaža v besedilni obliki	40
Čiščenje	41
Shranjevanje	41
Napotek za odstranjevanje	41
Izjava o omejitvi odgovornosti	41
Garancija	41
Proizvajalec/servis	41
Prenos navodil za montažo	41

Uvod/splošni varnostni napotki

Legenda uporabljenih piktogramov			
	Razprite zložljivo stran		Upoštevajte opozorila in napotke za varnost!
	Preberite navodila!		Tkanine iz steklenih vlaken ne izpostavljajte ognju ali drugih virom vročine.
	Nevarnost padca! Ne naslanjajte se na okvir.		Izdelke in ovojnine odstranite v skladu z okoljevarstvenimi predpisi.
Zaščita pred mrčesom za okno, raztegljiva			Koda za recikliranje za odstranjevanje kartona.

Zaščita pred mrčesom za okno, raztegljiva

• Uvod

Čestitamo vam ob nakupu vašega novega izdelka. S tem ste se odločili za visoko kakovosten izdelek. Pred prvo uporabo se seznanite z izdelkom. V ta namen skrbno preberite naslednja navodila za uporabo in napotke za varnost. Izdelek uporabljajte samo v skladu z opisom in za navedeno področje uporabe. Navodila shranite na varnem mestu. Ob prenosu izdelka na drugo osebo z njim izročite vso dokumentacijo.

• Namenska uporaba

Izdelek za zaščito pred mrčesom uporabljajte samo v skladu z namenom, ne za poslovno uporabo (montaža na obstoječi okvir vrat). Ob nepravilni uporabi lahko pride do nevarnosti. Dodatne obremenitve izdelka z obešenimi predmeti ali delovanjem prek mehanskih omejitev lahko povzročijo poškodbo izdelka, zato niso dovoljene. Za posledično škodo proizvajalec ne prevzema odgovornosti.

• Varnostni napotki

Pred montažo skrbno preberite navodila! Shranite navodila in jih ob prenosu izdelka izročite novemu lastniku!

Tkanine iz steklenih vlaken ne izpostavljajte ognju ali drugih virom vročine.

PREVIDNO! NEVARNOST POKOBDI!
S tapetniškim nožem delajte previdno.

• Opis delov/obseg dobave

- 1 2x polovica okvirja
- 2 1x tkanina 120 x 140 cm
- 3 1x krtača 5160 mm
- 4 1x tesnilna cev 5200 mm
- 5 1x nož za tesnilno cev
- 6 1x orodje za upogibanje
- 7 2x zaskočni profil 620 mm
- 8 2x zaskočni profil 520 mm
- 9 2x upogibni kotnik, veliki
- 10 2x upogibni kotnik, mali
- 11 2x držalo

• Montaža

POZOR! Nevarnost poškodbe izdelka! Pri montaži podložite odejo ali podobno podlogo, da preprečite praske.

sl. 1:

- a Vstavite upogibni kotnik 9 ali 10 z daljšo stranjo obrnjeno navzdol v odprtino orodja za upogibanje 6.

- b Daljši konec upogibnega kotnika nekoliko povlecite iz orodja za upogibanje.

- c Orodje za upogibanje in upogibni kotnik namestite na del okna, na katerega želite obesiti zaščito pred mrčesom.

- d Upogibni kotnik na dolgi strani izvlcite tako daleč iz orodja za upogibanje, da je okvir okna trdno vpet.

sl. 2:

- a Nož za tesnilno cev 5 z odprtino potisnite čez dolgo stran upogibnega kotnika.

- b Nož za tesnilno cev 5 z dolgo stranjo upogibnega kotnika v 90° kotu upognite navzgor.

sl. 3:

- a Dvignite spoj upogibnega kotnika, orodja za upogibanje 6 in noža za tesnilno cev 5 z okvirja okna.

- b Nož za tesnilno cev 5 navpično povlecite navzgor z upogibnega kotnika.

- c Upogibni kotnik z dolgo stranjo vodoravno potisnite proti nazaj iz orodja za upogibanje, kolikor je mogoče. 6

- d Upogibni kotnik nagnite navzdol in ga izvlcite iz orodja za upogibanje.

- 4x Ponovite korake 1, 2 in 3 za vse upogibne kotnike.

sl. 4:

- Primite eno polovico okvirja 1 na obeh kratkih straneh in jo povlecite narazen, dokler dva od 4 profilov nista več vstavljena drug v drugega.

- Ponovite postopek za drugo polovico 1.

sl. 5:

- Zavrtite eno polovico okvirja 1 z odprto stranjo proti sebi.

- Mali upogibni kotnik 10 s stranjo, ki ste jo sami upognili, potisnite navznoter v levo zgornjo odprtino odprtega vogala.

- Veliki upogibni kotnik 9 s stranjo, ki ste jo sami upognili, potisnite navznoter v desno zgornjo odprtino odprtega vogala.

- Zavrtite drugo polovico okvirja 1 z odprto stranjo stran od sebe.

- Mali upogibni kotnik 10 s stranjo, ki ste jo sami upognili, potisnite navznoter v levo spodnjo odprtino odprtega vogala.

- Veliki upogibni kotnik 9 s stranjo, ki ste jo sami upognili, potisnite navznoter v desno spodnjo odprtino odprtega vogala.

sl. 6:

- Pri obeh polovicah okvirja 1 sproščene profile v desnem kotniku razprite proti navzven, da vogalni spojniki zaskočijo.

Sl. 7:

- Sproščene profile potisnite drug v drugega. **POZOR! Veliki 9 in mali upogibni kotniki 10 morajo vedno kazati v isto smer!**

Sl. 8:

- Izmerite notranji meri okna (X = širina, Y = višina)
- Odprite okno (Sl. 9)
- Vnesite meri v predvideno polje

Sl. 9:

- Potisnite vodoravni profil na širino **X-2 mm POZOR! X izmerite od zunanjega roba upogibnega kotnika!**

Sl. 10:

- Potisnite navpični profil na višino **Y-5 mm POZOR! Y izmerite od notranjega roba upogibnega kotnika!**

Sl. 11:

- Izmerite dolžino **E** ozkega navpičnega profila
- Izmerite dolžino **F** ozkega vodoravnega profila

Sl. 12:

- Skrajšajte 2 zaskočna profila 7 na dolžino **F**
- Skrajšajte 2 zaskočna profila 8 na dolžino **E**
POZOR! Skrajšajte profile tako, da bo odrezani del usmerjen proti upogibnemu kotniku!

Sl. 13:

- Vpnite skrajšane zaskočne profile **E** na preostanek ozkih, vodoravnih profilov
- Vpnite skrajšane zaskočne profile **F** na preostanek ozkih, navpičnih profilov

Sl. 14:

- Okvir potisnite na njegovo najmanjšo mero, tako da so ozki profili v celoti pokriti z zaskočnimi profili.
- Okvir obesite na okno, da preverite, ali so vse mere pravilne.

Sl. 15:

- Tkanino 2 ravno položite na okvir

Sl. 16:

- Potisnite držali 11 s kratko stranjo navzdol na nasprotni strani navpičnega profila v notranji utor prek tkanine
- Pritisnite tesnilno cev 4 z nožem za tesnilno cev 5 po celotni dolžini notranjega utora prek tkanine in držal

Sl. 17:

- S tapetniškim nožem odrežite odvečno tkanino. **PREVIDNO! NEVARNOST POŠKODB!** S tapetniškim nožem delajte previdno.

Sl. 18:

- Potisnite krtačo 3 prek vogalnega spojnika v zunanji kanal za krtačo in vedno odrežite presežni del

Sl. 19:

- **a** Potisnite okno za zaščito pred mrčesom z velikima upogibnima kotnikoma 9 navzgor pod okenski okvir
- **b** Nato potisnite okno za zaščito pred mrčesom z malima upogibnima kotnikoma 10 navzdol prek okenskega okvirja
POZOR! Poskrbite, da bodo upogibni kotniki vpeti pod kotom 90°.

• Čiščenje

Za čiščenje uporabite vlažno krpo z blagim čistilnim sredstvom. Tkanino iz steklenih vlaken lahko posesate s sesalnikom (krtačni nastavek) ali ometete z ročno metlo.

• Shranjevanje

Ko izdelka ne uporabljate, ga suhega in čistega shranite v prostoru za nadzorovano temperaturo.

• Napotek za odstranjevanje

Pomislite na varstvo okolja. Za odstranjevanje embalaže in starih naprav je na voljo javni sistem zbiranja. Za informacije o zbirnih mestih in veljavnih predpisih se obrnite na svojo mestno oziroma občinsko upravo.

• Izjava o omejitvi odgovornosti

V primeru neupoštevanja napotkov in informacij, podanih v teh navodilih, napačne uporabe ali uporabe izven predvidenega namena proizvajalec zavrača vsakršno garancijo za škodo na izdelku. Odgovornost za posledično škodo na predmetih vseh vrst in poškodbe oseb je izključena.

• Garancija

Produkt je bil proizveden v skladu s strogimi smernicami za kakovost in pred odpremo skrbno preverjen. V primeru napak na izdelku lahko uveljavljate pravice pri proizvajalcu. Naša spodaj navedena garancija ne omejuje teh zakonskih pravic.

Za ta izdelek pridobite 3-letno garancijo od datuma nakupa. Garancijski rok prične teči z datumom nakupa. Skrbno shranite originalno potrdilo o plačilu. Potrebujete ga kot dokazilo o nakupu.

Če se na izdelku v triletnem obdobju od datuma nakupa tega izdelka na njem pojavijo napake v materialu ali izdelavi, bomo izdelek po lastni presoji brezplačno zamenjali. V tem primeru se garancijsko obdobje začne znova (velja samo za Poljsko in Portugalsko). Poškodba izdelka ter neustrezna uporaba ali vzdrževanje razveljavita garancijo.

Garancijski servis velja za napako v materialu ali izdelavi. Garancija ne velja za dele izdelka, ki so izpostavljeni običajni uporabi (npr. vremenskim razmeram) in se zato lahko štejejo med obrabljive dele, ali za poškodbe tkanine, ki bi nastale zaradi velike napetosti (raztezanja ali ostrih predmetov).

• Proizvajalec/servis

bash-tec GmbH

Hoorwaldstr. 42
DE-57299 Burbach
NEMČIJA

Brezplačna dežurna linija za servis:

00386 (0) 80 70 60

service@bash-tec.com

IAN 438740_2207

Za vsa vprašanja pripravite potrdilo o plačilu in številko izdelka (npr. IAN 12345) kot dokazilo o nakupu.

Napotek: Slike v teh navodilih so uporabljene samo za ponazoritev in se lahko razlikujejo od izdelka.









• Prenos navodil za montažo

Na spletni strani www.lidl-service.com lahko prenesete te in številne druge priložne, videoposnetke o izdelkih in namestitveno programsko opremo.

Koda QR vas bo pripeljala neposredno na servisno stran Lidl (www.lidl-service.com), kjer lahko z vnosom številke izdelka (IAN) 438740_2207 dostopate do navodil za uporabo.

Montering med billedvejledning	05
Forklaring på de anvendte piktogrammer	43
Indledning	
Tilsløbet brug.....	43
Sikkerhedshenvisninger.....	44
Leveringsomfang/tilbehør	
Beskrivelse af delene/Leveringsomfang.....	43
Montering i tekstform	43
Rengøring	44
Opbevaring	44
Bemærkninger vedr. bortskaffelsen	44
Ansvar	44
Garanti	44
Producent/service	44
Download monteringsvejledning	44

Indledning/ Generelle sikkerhedshenvisninger

Forklaring på de anvendte piktogrammer			
	Fold udfoldningssiden ud		Følg advarsels- og sikkerhedshenvisningerne!
	Læs anvisningerne!		Udsæt ikke glasfiberstof eller plastdele for åben ild eller andre varmekilder.
	Fare for styrt! Læn dig ikke mod rammerne.		Produkter og emballage skal bortskaffes på en miljøvenlig måde.
			Genanvendelseskode til bortskaffelse af pap

Teleskopisk insektbeskyttelse til vindue

• Indledning

 Tillykke med købet af dit nye produkt. Du har valgt et produkt af høj kvalitet. Bliv fortrolig med produktet, inden du bruger det første gang. Læs nedenstående brugsanvisning og sikkerhedsinstruktionerne grundigt igennem. Brug kun produktet som beskrevet og til de specificerede anvendelsesområder. Opbevar denne vejledning et sikkert sted. Giv også alle dokumenter videre, hvis du videregiver produktet til tredjemand.

• Tilsigtet brug

Insektbeskyttelsesproduktet må kun bruges til den tilsigtede, ikke-kommercielle brug (installation på den eksisterende dørkarm). Fejlagtig brug kan medføre farer. Yderligere belastninger på dette produkt gennem påhængte genstande eller betjening ud over de mekaniske grænser, kan beskadige produktet, og er derfor ikke tilladt. For heraf resulterende skader hæfter producenten ikke.

• Sikkerhedshenvisninger

 Før monteringen skal vejledningen læses grundigt igennem! Opbevar vejledningen, og giv den videre, hvis produktet gives videre til andre!

 Udsæt ikke glasfiberstof eller plastdele for åben ild eller andre varmekilder.

 **FORSIGTIG! RISIKO FOR TILSKADEKOMST!**
Vær forsigtig, når du bruger cutterkniven.

• Beskrivelse af delene/Leveringsomfang

- 1 2x Rammehalvdele
- 2 1x Stof 120 x 140 cm
- 3 1x Børste 5160 mm
- 4 1x Rørføring 5200 mm
- 5 1x Rørkniv
- 6 1x Bøjningsværktøj
- 7 2x Clipsprofil 620 mm
- 8 2x Clipsprofil 520 mm
- 9 2x Bøjningsvinkel stor
- 10 2x Bøjningsvinkel lille
- 11 2x Håndtag

• Montering

 **OBS!** Risiko for skader på produktet! Anbring et tæppe eller lignende under monteringen, for at undgå ridser.

Fig. 1:

- a Før en bøjningsvinkel 9 eller 10 med den lange side pegende ned i åbningen på bøjningsværktøjet 6.
- b Træk den lange ende af bøjningsvinklen lidt ud af bøj-

ningsværktøjet.

- c Placer bøjningsværktøj og bøjningsvinkel på den del af vinduet, hvor insektnettet skal hænges.
- d Træk bøjningsvinklen på langsiden ud af bøjningsværktøjet, indtil vinduesrammen er spændt fast.

Fig. 2:

- a Skub rørkniven 5 med åbningen over den lange side af bøjningsvinklen
- b Bøj rørkniven 5 med den lange side af bøjningsvinklen op i en 90° vinkel.

Fig. 3:

- a Løft forbindelsen mellem bøjningsvinklen, bøjningsværktøjet 6 og rørkniven 5 fra vinduesrammen.
- b Træk rørkniven 5 lodret opad fra bøjningsvinklen.
- c Skub bøjningsvinklen med langsiden bagud så langt som muligt vandret ud af bøjningsværktøjet 6
- d Vip bøjningsvinklen ned og træk den ud af bøjningsværktøjet.
- 4x Gentag trin 1, 2 og 3 for alle yderligere bøjningsvinkler

Fig. 4:

- Tag fat i en rammehalvdel 1 på de to korte sider og træk dem fra hinanden, indtil de 4 profiler ikke længere hænger sammen.
- Gentag processen for anden halvdel 1.

Fig. 5:

- Drej den ene rammehalvdel 1 med den åbne side mod dig
- Skub en bøjningsvinkel lille 10 med den selvbojede side indad i den øverste venstre åbning af det udfoldede hjørne.
- Skub en bøjningsvinkel stor 9 med den selvbojede side indad i den øverste højre åbning af det udfoldede hjørne.
- Drej den anden rammehalvdel 1 med den åbne side mod dig
- Skub en bøjningsvinkel lille 10 med den selvbojede side indad i den nederste venstre åbning af det udfoldede hjørne.
- Skub en bøjningsvinkel stor 9 med den selvbojede side indad i den nederste højre åbning af det udfoldede hjørne.

Fig. 6:

- På begge rammehalvdele 1 foldes de løse profiler udad i en ret vinkel, så hjørneforbindelserne klikker på plads.

Fig. 7:

- Skub de løse profiler ind i hinanden. **OBS! De store 9 og de små bøjningsvinkler 10 skal pege i den samme retning!**

Fig. 8:

- Mål vinduets indvendige mål (X = bredde, Y = højde)
- Åbn vinduet for at gøre dette (se Fig. 9)
- Indtast dimensionerne i de angivne felter

Fig. 9:

- Skyd de vandrette profiler til bredden **X-2 mm OBS! Mål X fra yderkanten af bøjningsvinklen!**

Fig. 10:

- Skyd de lodrette profiler til højden **Y-5 mm OBS! Mål Y fra indersiden af bøjningsvinklen!**

Fig. 11:

- Mål længden **E** på de smalle, lodrette profiler
- Mål længden **F** på de smalle, vandrette profiler

Fig. 12:

- Forkort clipsprofilen 2x **7** til længden **F**
- Forkort clipsprofilen 2x **8** til længden **E**
VIGTIGT! Afkort profilerne, så snitkanten senere ligger i retningen af bøjningsvinklen!

Fig. 13:

- Klip de forkortede clipsprofiler **E** fast på fremspringet af de smalle, vandrette profiler
- Klip de forkortede clipsprofiler **F** fast på fremspringet af de smalle, lodrette profiler

Fig. 14:

- Skub rammen til minimumsmålet, så de smalle profiler dækkes helt af clipsprofilerne
- Kontroller, at alle mål er korrekte ved kort at hænge rammen i vinduet.

Fig. 15:

- Fordel stoffet **2** lige på rammen

Fig. 16:

- Tryk håndtagene **11** med den korte side nedad, modsat på siderne af de lodrette profiler, ind i rillerne på indersiden over stoffet
- Pres rørføringen **4** med rørkniven **5** rundt om i rillerne på indersiden over stoffet og håndtagene

Fig. 17:

- Skær det overskydende stof af med en cutterkniv. **FORSIGTIG! RISIKO FOR TILSKADEKOMST!** Vær forsigtig, når du bruger cutterkniven.

Fig. 18:

- Skub børsten **3** over hjørneforbinderne, og ind i børstekanalene på ydersiden og afkort fremspringet i hvert tilfælde

Fig. 19:

- **a** Før insektskærmvinduet med bøjningsvinklerne store **9** opad under blænde-rammen
- **b** Skub nu insektskærmvinduet med bøjningsvinklerne sammen, og **10** ned over rammen
OBS! Sørg for, at bøjningsvinklerne er placeret i en 90° vinkel.

• Rengøring

Brug kun en fugtig klud med et mildt rengøringsmiddel til rengøring. Du kan fjerne støv fra glasfiberstoffet med en støvsuger (børstefastgørelse) eller håndkost.

• Opbevaring

Opbevar produktet et rent, tørt sted i et temperaturreguleret rum, når det ikke er i brug.

• Bemærkninger vedr. bortskaffelsen

Tænk på beskyttelsen af miljøet. Til bortskaffelse af emballagemateriale og gamle enheder findes der et offentligt indsamlingssystem. Du kan få oplysninger om indsamlingssteder og de gældende bestemmelser ved henvendelse hos din kommune.

• Ansvar

Hvis henvisningerne og oplysningerne i denne vejledning ikke overholdes, hvis produktet ikke bruges som tilsigtet, eller hvis det bruges ud over det tilsigtede formål, afviser fabrikanten enhver garanti for beskadigelse af produktet. Ansvar for følgeskader på elementer af enhver art eller person er udelukket.

• Garanti

Produktet blev produceret omhyggeligt efter strenge kvalitetsretningslinjer og kontrolleret nøje inden levering. I tilfælde af mangler ved dette produkt, kan du gøre juridiske krav mod sælgeren af produktet. Disse lovbestemte rettigheder er ikke begrænset af vores garanti som beskrevet nedenfor.

Du får 3 års garanti på dette produkt fra købsdatoen. Garantiperioden begynder på købsdatoen. Opbevar den originale kvittering godt til evt. senere brug. Dette dokument kræves som købsbevis.

Hvis der opstår en materiale- eller fremstillingsfejl inden for tre år fra købsdatoen for dette produkt, udskifter vi produktet - efter vores valg - gratis for dig. I dette tilfælde starter garantiperioden igen (gælder kun i Polen og Portugal). Denne garanti fratruddes, hvis produktet er beskadiget, forkert brugt eller vedligeholdt.

Garantien gælder for materiale- eller fabrikationsfejl. Denne garanti dækker ikke dele af produktet, der udsættes for normal slidage (f.eks. vejr og vind), og som derfor kan betragtes som sliddele, og ej heller for beskadigelse af stoffet, der er blevet revet af ved kraftig brug (strækning eller skarpe genstande).

• Producent/service

bash-tec GmbH
Hoorwaldstr. 42
DE-57299 Burbach
TYSKLAND
service@bash-tec.com

IAN 438740_2207

Hav kvitteringen og varenummeret (f.eks. IAN 12345) klar som købsbevis ved alle henvendelser.

Henvisning: Billederne i denne vejledning er eksemplariske og kan afvige fra produktet.



• Download monteringsvejledning

Du kan downloade denne og mange andre manualer, produktvideoer og installationssoftware fra www.lidl-service.com.

Med denne QR-kode kommer du direkte til Lidl-servicesiden (www.lidlservice.com) og ved at indtaste varenummeret (IAN) 438740_2207 kan du åbne din brugermanual.

Slike s uputama za montažu	05
Kazalo korištenih prikaza	46
Uvod	
Upotreba u skladu s namjenom.....	46
Sigurnosne napomene.....	47
Opseg isporuke / pribor	
Opis dijelova/opseg isporuke.....	46
Tekstualni opis montaže	46
Čišćenje	47
Skladištenje	47
Naputak za zbrinjavanje	47
Odgovornost	47
Jamstvo	47
Proizvođač/servis	47
Preuzmite Upute za montažu	47

Uvod/Opće sigurnosne napomene

Kazalo koristenih prikaza			
	Otklopiti zaklopljenu stranu		Pazite na upozorenja i sigurnosne napomene!
	Pročitajte upute!		Pletivo od staklenih vlakana i sve plastične dijelove ne izlažite plamenu ni drugom izvoru topline.
	Opasnost od pada! Ne naslanjajte se na okvir.		Proizvode i ambalažu treba zbrinuti na ekološki način.
			Šifra za reciklažu pri zbrinjavanju kartona.

Teleskopski komarnik za prozor

Uvod

Čestitamo vam na kupnji novog proizvoda. Ovom kupnjom odlučili ste se za visokokvalitetan proizvod. Prije prve uporabe upoznajte se s proizvodom. Pažljivo pročitajte sljedeće upute za uporabu i sigurnosne napomene. Proizvodom se koristite samo kao što je opisano i samo za navedena područja primjene. Ovaj priručnik čuvajte na sigurnom mjestu. Ako proizvod predajete novom vlasniku, dajte mu i svu dokumentaciju.

Uporaba u skladu s propisima

Proizvod za zaštitu od insekata smije se koristiti samo na pravilan, nekomercijalni način (montiran na postojećem okviru vrata). U slučaju pogrešne uporabe može doći do opasnosti. Dodatna opterećenja ovog proizvoda obješenim predmetima ili rukovanje koje prelazi mehanička ograničenja mogu izazvati oštećenje proizvoda i stoga nisu dopustiva. Za štete koje pritom nastanu neće biti odgovoran proizvođač.

Sigurnosne napomene

Prije montaže pažljivo pročitajte sve upute! Čuvajte upute i predajte ih s proizvodom novom vlasniku!

Pletivo od staklenih vlakana i sve plastične dijelove izlažite plamenu ni drugom izvoru topline.

OPREZ! OPASNOST OD OZLJEDA!
Oprezno rukujte skalpelom.

Opis dijelova / opseg isporuke

- 1** 2x polovica okvira
- 2** 1x tkanina 120 x 140 cm
- 3** 1x četka 5160 mm
- 4** 1x keder 5200 mm
- 5** 1x nož za keder
- 6** 1x alat za savijanje
- 7** 2x profil s kvačicom 620 mm
- 8** 2x profil s kvačicom 520 mm
- 9** 2x savinuti kut veliki
- 10** 2x savinuti kut mali
- 11** 2x rukohvat

Montaža

POZOR! Opasnost od oštećenja proizvoda! Prilikom montaže podmetnite deku ili sličnu zaštitu kako biste spriječili ogrebotine podloge.

sl. **1**:

- **a** Uvedite savinuti kut **9** ili **10** s duljom stranom okrenutom prema dolje u otvor alata za savijanje **6**.
- **b** Duži kraj savinutog kuta malo izvucite iz alata za savijanje.

- **c** Postavite alat za savijanje i savinuti kut na dio prozora gdje će se postaviti komarnik.

- **d** Izvucite savinuti kut iz alata za savijanje na duljoj strani tako da okvir prozora bude čvrsto stegnut.

sl. **2**:

- **a** Gurnite nož za keder **5** s otvorom usmerenim ka duljoj strani savinutog kuta

- **b** Savijte nož za keder **5** s duljom stranom savinutog kuta prema gore pod kutom od 90°.

sl. **3**:

- **a** Podignite spoj savinutog kuta, alata za savijanje **6** i noža za keder **5** s okvira prozora.

- **b** Povucite nož za keder **5** okomito prema gore od savinutog kuta.

- **c** Gurnite savinuti kut duljom stranom unatrag što je više moguće vodoravno iz alata za savijanje **6**

- **d** Okrenite savinuti kut prema dolje i izvucite ga iz alata za savijanje.

- **4x** Ponovite korake 1, 2 i 3 za sve dodatne savinute kuteve

sl. **4**:

- Uхватite jednu polovicu okvira **1** za dvije kraće strane i povucite u različitim smjerovima sve dok dva od 4 profila više ne budu međusobno povezana.

- Ponovite ovaj postupak za drugu polovicu **1**.

sl. **5**:

- Okrenite jednu polovicu okvira **1** s otvorenom stranom prema sebi

- Gurnite mali savinuti kut **10** samosavijenom stranom prema unutra u gornji lijevi otvor rasklopljenog kuta.

- Gurnite veliki savinuti kut **9** samosavijenom stranom prema unutra u gornji lijevi otvor rasklopljenog kuta.

- Okrenite drugu polovicu okvira **1** s otvorenom stranom od sebe

- Gurnite mali savinuti kut **10** samosavijenom stranom prema unutra u donji lijevi otvor rasklopljenog kuta.

- Gurnite veliki savinuti kut **9** samosavijenom stranom prema unutra u donji lijevi otvor rasklopljenog kuta.

sl. **6**:

- Rasklopite labave profile na obje polovice okvira **1** pod pravim kutom tako da kutne spojnice sjednu na mjesto.

sl. **7**:

- Gurnite labave profile jedan u drugi. **POZOR! Veliki 9 i mali**

savinuti kut **10** moraju biti okrenuti u istom smjeru!

sl. **8**:

- Izmjerite unutarnje dimenzije prozora (X = širina, Y = visina)
- Pritom otvorite prozor (vidjeti sl. 9)
- Unesite dimenzije u predviđena polja

sl. **9**:

- Pomaknite vodoravne profile do širine **X-2 mm POZOR! Izmjerite X s vanjskog ruba savinutog kuta!**

sl. **10**:

- Pomaknite okomite profile na visinu **Y-5 mm POZOR! Izmjerite Y s unutarnje strane savinutog kuta!**

sl. **11**:

- Izmjerite duljinu **E** uskih, okomitih profila
- Izmjerite duljinu **F** uskih, vodoravnih profila

sl. **12**:

- Skratite 2x profil s kvačicom **7** na duljinu **F**
- Skratite 2x profil s kvačicom **8** na duljinu **E**
POZOR! Skratite profile tako da rezni rub kasnije uvijek leži u smjeru savinutog kuta!

sl. **13**:

- Skratite kraće profile s kvačicom **E** na prijepust uskih, vodoravnih profila
- Skratite kraće profile s kvačicom **F** na prijepust uskih, okomitih profila

sl. **14**:

- Gurnite okvir na njegovu minimalnu dimenziju tako da uski profili budu potpuno prekriveni profilima s kvačicom.
- Provjerite jesu li sve dimenzije točne tako što ćete nakratko objesiti okvir na prozor.

sl. **15**:

- Položite tkaninu **2** ravno na okvir

sl. **16**:

- Pritisnite ručke **11** kratkom stranom prema dolje, nasuprot stranicama okomitih profila, u žljebove s unutarnje strane iznad tkanine
- Pritisnite keder **4** nožem za keder **5** po cijeloj duljini u unutarnje utore iznad tkanine i ručki

sl. **17**:

- Odrežite skalpelom višak tkanine. **OPREZ! OPASNOST OD OZLJEDA!** Oprezno rukujte skalpelom.

sl. **18**:

- Gurnite četku **3** preko kutne spojnice u vanjski kanal četke i skratite prijepust

sl. **19**:

- **a** Pomaknite komarnik za prozor s velikim savinutim kutovima **9** prema gore ispod okvira
- **b** Pomaknite sada komarnik za prozor s malim savinutim kutovima **10** prema dolje iznad okvira
POZOR! Uvjerite se da su savinuti kutovi montirani pod kutom od 90°.

• Čišćenje

Za čišćenje upotrijebite samo krpu navlaženu blagim deterdžentom. Prašinu s pletiva od staklenih vlakana možete usisati usisivačem (četka kao nastavak) ili ručnom metlom.

• Skladištenje

Ako proizvod ne namjeravate koristiti, držite ga na suhom i čistom mjestu u prostoriji prikladne temperature.

• Naputak za zbrinjavanje

Pazite na zaštitu okoliša. Ambalažni materijal i stare uređaje zbrinjajte samo preko javnog sustava reciklažu. Informacije o lokacijama za sakupljanje ovakvog otpada i aktualnim propisima saznajte od lokalnog gradskog ili općinskog poglavarstva.

• Odgovornost

U slučaju zanemarivanja napomena i informacija koje se navode u ovim uputama, kod nepravilne uporabe ili primjene koja nije u skladu s namjenom, proizvođač neće snositi odgovornost za štete na proizvodu. Isključena je svaka odgovornost za posljedične štete na elementima ili ozljede.

• Jamstvo

Proizvod je proizveden u skladu sa strogim smjericama za kvalitetu i prije isporuke savjesno je ispitan. U slučaju nedostataka na ovom proizvodu, na raspolaganju su vam zakonska prava protiv prodavača ovog proizvoda. Vaša zakonska prava ovim našim jamstvom koje je predstavljeno u nastavku ostaju netaknuta.

Na ovaj proizvod dobivate 3 godine jamstva od datuma kupnje. Jamstveni rok započinje datumom kupnje. Čuvajte originalan račun na sigurnom mjestu. To je dokumentacija koja služi kao dokaz kupnje.

U slučaju da se unutar tri godine od datuma kupnje na ovom proizvodu pojavi greška u materijalu ili izradi, u skladu s našom procjenom, zamijenit ćemo ga novim o našem trošku. U tom slučaju jamstveni rok počinje ponovno (vrijedi samo u Poljskoj i Portugalu). Ovo jamstvo se poništava ako se proizvod ošteti, nestručno upotrebljava ili ne održava na pravilan način.

Jamstvo se primjenjuje na nedostatke u materijalu ili tvorničke pogreške. Ovo jamstvo ne odnosi se na dijelove proizvoda koji podliježu normalnom trošenju (npr. pod utjecajem atmosferilija) te se stoga mogu smatrati potrošnim dijelovima, kao niti na oštećenja pletiva koje se pokidalo zbog jakog naprezanja (širenjem ili oštrim predmetima).

• Proizvođač/servis

bash-tec GmbH
Hoorwaldstr. 42
DE-57299 Burbach
NJEMAČKA
service@bash-tec.com

IAN 438740_2207

Za sve upite pripremite račun i broj artikla (npr. IAN 12345) kao dokaz kupnje.

Napomena: Slike iz ovih Uputa služe samo kao ogledni primjer i mogu odstupati od kupljenog proizvoda.







• Preuzmite Upute za montažu

Ove i mnoge druge priručnike, video zapise o proizvodima i instalacijski softver možete preuzeti na www.lidl-service.com. Pomoću ovog QR koda možete otići izravno na stranicu Lidl servisa (www.lidlservice.com) i možete otvoriti korisnički priručnik unosom broja artikla (IAN) 438740_2207.

Instrucțiuni de montaj în imagini	05
Legenda pictogramelor utilizate	49
Introducere	
Utilizarea conformă.....	49
Instrucțiuni de siguranță.....	50
Pachetul de livrare/ Accesorii	
Descrierea pieselor/Pachetul de livrare.....	49
Instrucțiuni de montaj în format text	49
Curățarea	50
Depozitarea	50
Instrucțiuni de dezafectare	50
Răspunderea	50
Garanția	50
Producător/ Service	50
Descărcare instrucțiuni de montaj	50

Introducere/ Instrucțiuni generale de siguranță

Legenda pictogramelor utilizate			
	Deschideți pagina extensibilă		Respectați instrucțiunile de siguranță și de avertizare!
	Citiți indicațiile!		Nu expuneți focului deschis sau altor surse de căldură plasa de fibră de sticlă, precum și toate piesele din plastic.
	Pericol de prăbușire! Nu vă sprijiniți de cadru.		Produsele și ambalajele trebuie dezafectate în mod ecologic.
			Codul de reciclare pentru dezafectarea cartonului.

Plasa de protecție împotriva insectelor pentru ferestre, extensibilă

• Introducere

Vă felicităm pentru achiziționarea noului dvs. produs. Ați ales un produs de calitate superioară. Înainte de prima punere în funcțiune, familiarizați-vă cu produsul. În acest scop, citiți cu grijă instrucțiunile de utilizare și instrucțiunile de siguranță de mai jos. Utilizați produsul exclusiv conform descrierii și doar pentru domeniile de utilizare indicate. Păstrați aceste instrucțiuni într-un loc sigur. În caz de înstrăinare a produsului către un terț, predați toate documentele aferente.

• Utilizarea mașinii conform destinației acesteia

Produsul pentru protecția împotriva insectelor poate fi utilizat doar în scopuri conforme, necomerciale (montarea pe cadrul de ușă deja existent). În cazul unei utilizări neconforme pot apărea pericole. Supunerea la sarcini suplimentare a acestui produs din cauza obiectelor atașate sau a funcționării peste limitele mecanice pot duce la deteriorarea produsului și, prin urmare, nu sunt permise. Producătorul nu răspunde pentru daunele rezultate din aceasta.

• Instrucțiuni de siguranță

Înainte de montaj vă rugăm să citiți cu atenție și în totalitate aceste instrucțiuni! Păstrați instrucțiunile și, în caz de înstrăinare a produsului, predați-le mai departe!

Nu expuneți focului deschis sau altor surse de căldură plasa de fibră de sticlă, precum și toate piesele din plastic.

ATENIE! PERICOL DE ACCIDENTARE!

Fiți precaut la utilizarea cutterului.

• Descrierea pieselor/Pachetul de livrare

- 1 2x jumătăți de ramă
- 2 1x plasă 120 x 140 cm
- 3 1x perie 5160 mm
- 4 1x cheder 5200 mm
- 5 1x cuțit pentru cheder
- 6 1x sculă de îndoire
- 7 2x profil clemă 620 mm
- 8 2x profil clemă 520 mm
- 9 2x colțar curbat mare
- 10 2x colțar curbat mic
- 11 2x mănere

• Montajul

ATENIE! Pericol de deteriorare a produsului! La montaj așezați dedesubt o pătură sau ceva similar, pentru a preveni zgârieturile.

Fig. 1:

- a Introduceți un colțar curbat 9 sau 10 îndreptat în jos, cu par-

tea lungă înspre locașul părții înguste a sculei de îndoire 6.

- b Trageți puțin capătul lung al colțarului curbat din scula de îndoire.
- c Așezați scula de îndoire și colțarul curbat pe parte feres-trei pe care urmează să se fixeze plasa de protecție împotriva insectelor.
- d Trageți colțarul curbat pe partea lungă din scula de îndoire până când rama ferestrei s-a fixat rigid.

Fig. 2:

- a Împingeți cuțitul de cheder 5 cu orificiul peste partea lungă a colțarului curbat.
- b Curbați cuțitul de cheder 5 cu partea lungă a colțarului curbat la 90° în sus.

Fig. 3:

- a Ridicați îmbinarea dintre colțarul curbat, scula de îndoire 6 și cuțitul de cheder 5 de pe rama ferestrei.
 - b Trageți cuțitul de cheder 5 vertical în sus de pe colțarul curbat.
 - c Împingeți colțarul curbat cu partea lungă înapoi la maxim, orizontal din scula de îndoire. 6
 - d Rabatați colțarul curbat în jos și scoateți-l din scula de îndoire.
- 4x Repetați pașii 1, 2 și 3 pentru toate celelalte colțare curbate.

Fig. 4:

- Apucați o jumătate de ramă 1 de cele două laturi scurte și dezasamblați-o, până când cele 4 profile nu mai sunt interconectate.
- Repetăți procedura pentru a doua jumătate 1.

Fig. 5:

- Rotiți jumătatea de ramă 1 cu partea deschisă spre dvs
- Împingeți un colțar curbat mic 10 cu partea îndoită spre interior în orificiul superior stâng al colțului desfăcut.
- Împingeți un colțar curbat mare 9 cu partea îndoite spre interior în orificiul superior drept al colțului desfăcut.
- Rotiți cealaltă jumătate de ramă 1 cu partea deschisă departe de dvs
- Împingeți un colțar curbat mic 10 cu partea îndoită spre interior în orificiul inferior stâng al colțului desfăcut.
- Împingeți un colțar curbat mare 9 cu partea îndoite spre interior în orificiul inferior drept al colțului desfăcut.

Fig. 6:

- Rabatați la ambele jumătăți de ramă 1 profilele libere în unghi drept spre exterior, astfel încât conectorii de colț să se fixeze.

Fig. 7:

- Îmbinați profilele libere între ele. **ATENȚIE! Colțarul curbat mare 9 și cel mic 10 trebuie să fie îndreptați în aceeași direcție!**

Fig. 8:

- Măsurați dimensiunile interioare ale ferestrei (X = lățime, Y = înălțime).
- Pentru aceasta deschideți fereastra (vezi Fig. 9).
- Treceți dimensiunile în câmpurile prevăzute.

Fig. 9:

- Împingeți profilele orizontale pe lățime **X-2 mm. ATENȚIE! Măsurăți X de la muchia exterioară a colțarului curbat!**

Fig. 10:

- Împingeți profilele orizontale pe înălțime **Y-5 mm. ATENȚIE! Măsurăți Y de la partea interioară a colțarului curbat!**

Fig. 11:

- Măsurați lungimea **E** a profilelor înguste, verticale.
- Măsurați lungimea **F** a profilelor înguste, orizontale.

Fig. 12:

- Scurtați de 2x profilul clemă 7 pe lungimea **F**.
- Scurtați de 2x profilul clemă 8 pe lungimea **E**. **ATENȚIE! Scurtați profilele astfel încât muchia de tăiere să fie ulterior pe direcția colțarului curbat!**

Fig. 13:

- Fixați profilele clemă scurtate **E** pe porțiunea protuberantă a profilelor înguste, orizontale.
- Fixați profilele clemă scurtate **F** pe porțiunea protuberantă a profilelor înguste, verticale.

Fig. 14:

- Glisați rama la dimensiunea minimă, astfel încât profilele înguste să fie complet acoperite de profilele de clemă.
- Printr-o scurtă suspendare a ramei pe fereastră, verificați dacă toate dimensiunile corespund.

Fig. 15:

- Așezați plasa 2 drept pe cadru.

Fig. 16:

- Apăsăți mânerul 11 cu partea scurtă în jos pe partea opusă a laturilor proflelor verticale în canelura interioară, peste plasă.
- Apăsăți chederul 4 cu cuțitul pentru cheder 5 de jur împrejurul canelurii interioare peste plasă și mâner.

Fig. 17:

- Tăiați plasa protuberantă cu un cutter. **ATENȚIE! PERICOL DE ACCIDENTARE!** Fiți precaut la utilizarea cutterului.

Fig. 18:

- Împingeți peria 3 peste conectorii de colț în canalul e perie exterior și scurtați după caz.

Fig. 19:

- a** Împingeți fereastra de protecție la insecte cu colțarele curbate mari 9 în sus sub cadru.
- b** Împingeți acum fereastra de protecție la insecte cu colțarele curbate mici 10 în jos peste cadru. **ATENȚIE! Asigurați-vă că colțarele curbate sunt suspendate la un unghi de 90°.**

• Curățarea

Pentru curățare folosiți doar o cârpă umezită cu detergent de putere redusă. Plasa de fibră de sticlă poate fi curățată de praf cu un aspirator (cu perie) sau cu o mătură.

• Depozitarea

În caz de neutilizare, depozitați produsul uscat și curat într-o cameră cu temperatură controlată.

• Instrucțiuni de dezafectare

Gândiți-vă la protecția mediului. Pentru dezafectarea ambalajelor și dispozitivelor învechite există un sistem oficial de colectare. Informații privind punctele de colectare și regulile aplicabile găsiți la administrația municipală.

• Garanția

În caz de nerespectare a indicațiilor și informațiilor din aceste instrucțiuni, în cazul utilizării necorespunzătoare sau folosirii neconforme, producătorul respinge garanția pentru deteriorarea produsului. Răspunderea pentru pagube la orice tip de element sau la adresa persoanelor este exclusă.

• Garanția

Produsul a fost produs cu atenție, conform standardelor stricte de calitate și a fost verificat cu atenție înainte de livrare. În cazul unor defecte ale acestui produs, aveți drepturi legale împotriva vânzătorului produsului. Aceste drepturi legale nu sunt limitate de garanția noastră prezentată mai jos.

Asigurăm garanție cu durata de 3 ani de la achiziționarea acestui produs. Termenul de garanție începe la data achiziției. Vă rugăm să păstrați bonul de casă original. Acest document este necesar ca dovadă a achiziției.

În cazul în care apare un defect de material sau de fabricație în termen de trei ani de la data achiziției acestui produs, vom înlocui - la alegerea noastră - produsul gratuit. În acest caz, termenul de garanție demarează din nou (valabil doar în Polonia și Portugalia). Această garanție dispăre dacă produsul este deteriorat, nu este utilizat sau întreținut în mod conform.

Garanția acoperă defectele de material sau fabricație. Această garanție nu acoperă componentele produsului care sunt supuse uzurii normale (de ex. intemperii) și, prin urmare, pot fi considerate piese de uzură, și nici deteriorări ale plasei cazate printr-o solicitare prea intensă (întindere sau obiecte ascuțite).

• Producător/Service

bash-tec GmbH
Hoorwaldstr. 42
DE-57299 Burbach
GERMANIA
service@bash-tec.com

IAN 438740_2207

Pentru toate solicitările vă rugăm să aveți la îndemână bonul de casă și numărul de articol (de ex. IAN 12345) ca dovadă a achiziției.

Indicație: Imaginile din aceste instrucțiuni sunt doar exemple și pot diferi de produs.

• Descărcare instrucțiuni de montaj



Pe www.lidl-service.com puteți descărca aceste instrucțiuni, precum și multe alte manuale, videoclipuri cu produse și software-uri de instalare.

Cu acest cod QR ajungeți direct pe pagina de service Lidl (www.lidl-service.com) și, prin introducerea numărului de articol (IAN) 438740_2207, vă puteți deschide instrucțiunile de utilizare.

Монтажът, показан с картинки.....	05
Легенда на използваните пиктограми.....	52
Увод	
Употреба по предназначение.....	52
Указания за безопасност.....	53
Обем на доставката/принадлежности	
Описание на частите/обем на доставката.....	52
Монтажът, описан с текст.....	52
Почистване.....	53
Съхранение.....	53
Указание за изхвърляне.....	53
Отговорност.....	53
Гаранция.....	53
Производител/сервиз.....	53
Изтегляне на ръководство за монтаж.....	53

Увод / общи указания за безопасност

Легенда на използваните пиктограми			
	Разгънете страницата-дипляна		Спазвайте предупрежденията и указанията за безопасност!
	Прочетете указанията!		Не излагайте тъканите от фибростъкло и всички пластмасови части на открит пламък или на други източници на топлина.
	Опасност от падане! Не се опирайте на рамката.		Продуктите и опаковките им трябва да се изхвърлят по щадящ природата начин.
			Код за рециклиране за изхвърляне на картон.

Защита от насекоми за прозорец, телескопична



• Увод

Поздравяваме Ви за покупката на Вашия нов продукт. С тази покупка Вие избрахте един висококачествен продукт. Преди да използвате продукта, се запознайте с него. За целта прочетете внимателно следващото ръководство за работа и указанията за безопасност. Използвайте продукта само както е описано и само за посочените цели. Съхранявайте това ръководство на сигурно място. Ако предадете продукта на други лица, дайте заедно с него и всички документи.

• Употреба по предназначение

Продуктът за защита от насекоми трябва да се използва само по предназначението му, не комерсиално (монтаж към съществуваща рамка на врата). Ако продуктът се използва извън предназначението му, може да възникнат опасности. Допълнителното натоварване на този продукт с окачени по него предмети или обслужването му извън механичните ограничения могат да доведат до повреда на продукта и затова са недопустими. Производителят не носи отговорност за възникналите от това щети.

• Указания за безопасност



Преди монтаж моля прочетете внимателно ръководството! Съхранявайте ръководството и ако предадете продукта на други лица, дайте заедно с него и ръководството!



Не излагайте тъканите от фибростъкло и всички пластмасови части на открит пламък или на други източници на топлина.



ПРЕДПАЗЛИВО! ОПАСНОСТ ОТ НАРАНЯВАНЕ!
Работете внимателно с това макетно ножче.

• Описание на частите/обем на доставката

- 1** 2 половини на рамка
- 2** 1 тъкан 120 x 140 cm
- 3** 1 четка 5160 mm
- 4** 1 ролка за втъкване 5200 mm
- 5** 1 нож за втъкване
- 6** 1 инструмент за огъване
- 7** 2 профила за захващане 620 mm
- 8** 2 профила за захващане 520 mm
- 9** 2 ъгла за огъване, големи
- 10** 2 ъгла за огъване, малки
- 11** 2 дръжки

• Монтаж



ВНИМАНИЕ! Опасност от повреда на продукта! При монтажа подложете одеяло или нещо подобно, за да не се надраска продукта.

Илюстрация **1**:

- **a** Вкарайте единия ъгъл за огъване **9** или **10** сочещ надолу с дъл-



Спазвайте предупрежденията и указанията за безопасност!



Не излагайте тъканите от фибростъкло и всички пластмасови части на открит пламък или на други източници на топлина.



Продуктите и опаковките им трябва да се изхвърлят по щадящ природата начин.



Код за рециклиране за изхвърляне на картон.

гата страна в отвора на инструмента за огъване **6**.

- **b** Издърпайте навън от инструмента за огъване част от дългата страна на ъгла за огъване.
- **c** Поставете инструмента за огъване и ъгла за огъване върху тази част от прозореца, където трябва да се окачи защитата от насекоми.
- **d** Издърпайте дългата страна на ъгла за огъване от инструмента за огъване дотолкова, че рамката на прозореца да се захване плътно.

Илюстрация **2**:

- **a** Избутайте ножа за втъкване **5** с отвора над дългата страна на ъгла за огъване.
- **b** Огънете нагоре ножа за втъкване **5** с дългата страна на ъгла за огъване, така че да образува ъгъл от 90°.

Илюстрация **3**:

- **a** Повдигнете връзката от ъгла за огъване, инструмента за огъване **6** и ножа за втъкване **5** от рамката на прозореца.
- **b** Издърпайте ножа за втъкване **5** отвесно нагоре от ъгла за огъване.
- **c** Избутайте докрай ъгла за огъване с дългата страна назад хоризонтално от инструмента за огъване **6**.
- **d** Наведете надолу ъгла за огъване и го издърпайте от инструмента за огъване.
- **4x** Повторете стъпка 1, 2 и 3 за всички други ъгли за огъване.

Илюстрация **4**:

- Хванете едната половина на рамката **1** за двете къси страни и ги издърпайте една от друга, така че два от четирите профила да не са пхнати един в друг.
- Повторете същото и за втората половина на рамката **1**.

Илюстрация **5**:

- Завъртете половината от рамката **1** с отворената страна към себе си.
- Избутайте единия малък ъгъл за огъване **10** със самоизвитата страна навътре в левия горен отвор на разгънатия ъгъл.
- Избутайте единия голям ъгъл за огъване **9** със самоизвитата страна навътре в десния горен отвор на разгънатия ъгъл.
- Завъртете другата половина на рамката **1** с отворената страна навън от себе си.
- Избутайте единия малък ъгъл за огъване **10** със самоизвитата страна навътре в левия долен отвор на разгънатия ъгъл.
- Избутайте единия голям ъгъл за огъване **9** със самоизвитата страна навътре в десния долен отвор на разгънатия ъгъл.

Илюстрация **6**:

- При двете половини на рамката **1** разгънете навън разхлабени-

Монтаж

те профили в десния ъгъл, така че ъгловите връзки да се фиксират.

Илюстрация 7:

- Избутайте разхлабените профили един в друг. **ВНИМАНИЕ!**

Големите 9 и малките ъгли за огъване 10 трябва да сочат в една и съща посока!

Илюстрация 8:

- Измерете вътрешните размери на прозореца (X = ширина, Y = височина).
- За целта отворете прозореца (виж илюстрация 9).
- Запишете размерите в предвидените за това полета.

Илюстрация 9:

- Избутайте хоризонталните профили по ширина **X-2 mm ВНИМАНИЕ!** Измерете **X** от външния ръб на ъгъла за огъване!

Илюстрация 10:

- Избутайте вертикалните профили по височината **Y-5 mm. ВНИМАНИЕ!** Измерете **Y** от вътрешната страна на ъгъла за огъване!

Илюстрация 11:

- Измерете дължината **E** на тесните вертикални профили.
- Измерете дължината **F** на тесните хоризонтални профили.

Илюстрация 12:

- Скъсете два профила за захващане 7 по дължина **F**.
- Скъсете два профила за захващане 8 по дължина **E**. **ВНИМАНИЕ!** Скъсете профилите така, че след това отрязаният ръб да лежи в посоката на ъгъла за огъване!

Илюстрация 13:

- Захванете скъсените профили за захващане **E** върху издадената част на тесните отвесни профили.
- Захванете скъсените профили за захващане **F** върху издадената част на тесните вертикални профили.

Илюстрация 14:

- Избутайте отново рамката до минималния ѝ размер, така че тесните профили изцяло да са покрити от профилите за захващане.
- Проверете дали всички размери са правилни, като окачите за кратко рамката на прозореца.

Илюстрация 15:

- Разпънете тъканта 2 върху рамката.

Илюстрация 16:

- Натиснете дръжките 11 с късата страна надолу срещуположно върху страните на вертикалните профили във вътрешния жлеб върху тъканта.
- Натиснете ролката за въткване 4 с ножа за въткване 5 по цялото продължение във вътрешния жлеб върху тъканта и дръжките.

Илюстрация 17:

- Изрежете излишната тъкан с макетно ножче. **ПРЕДПАЗЛИВО! ОПАСНОСТ ОТ НАРАНЯВАНЕ!** Работете внимателно с това макетно ножче.

Илюстрация 18:

- Избутайте четката 3 над ъгловата връзка във външния канал за четка и съответно скъсете излишната четка.

Илюстрация 19:

- a** Избутайте прозореца за защита от насекоми с големите ъгли за огъване 9 нагоре под рамката на прозореца.
- b** След това избутайте прозореца за защита от насекоми с

малките ъгли за огъване 10 надолу под рамката на прозореца.

ВНИМАНИЕ! Уверете се, че ъглите за огъване са окачени под ъгъл от 90°.

• Почистване

За почистване използвайте само кърпа, навлажнена с мек почистващ препарат. Тъканите от фибростъкло могат да се почистват от прах с прахосмукачка (с четка като приставка) или с обикновена метла.

• Съхранение

Когато не използвате продукта, го съхранявайте в сухо, чисто и temperирано помещение.

• Указание за изхвърляне

Мислете за опазване на околната среда. За изхвърляне на опаковъчните материали и стари уреди е организирана обществена система за връщането им. Информация за пунктовете за събиране и действащите разпоредби можете да получите от градската или общинската администрация.

• Отговорност

Производителят не поема отговорност за щети по продукта в случай на неспазване на указанията и информацията от това ръководство или при използване на продукта извън предвиденото му предназначение. Изключена е възможността за отговорност на производителя за последващи щети на елементи от всякакъв вид или на хора.

• Гаранция

Продуктът е произведен при спазване на стриктни директиви за качество и е добросъвестно проверен преди доставката му. В случай на дефекти на продукта имате законни права за възражение срещу продавача на продукта. Тези законни права не се ограничават от описаната по-долу гаранция, която даваме като производител.

Продуктът има 3 години гаранция от датата на покупката му. Гаранционният срок започва да тече от датата на покупката. Моля съхранявайте грижливо оригиналната касова бележка. Тя е необходима като доказателство за покупката.

Ако в срок от три години след датата на покупката се установи дефект на материала или на производството, по наша преценка продуктът ще Ви бъде заменен безплатно. В такъв случай гаранционният срок започва да тече отново (отнася се само за Полша и Португалия). Гаранцията отпада, ако продуктът е повреден, не е използван или не е поддържан правилно.

Гаранцията се отнася за дефекти на материала и производствени грешки. Гаранцията не се отнася за части от продукта, които са изложени на нормално износване (напр. от атмосферни влияния) и по тази причина се считат за консумативи, както и за повреди по тъканта в следствие на силно натоварване (прекомерно обтягане или срязване с остри предмети).

• Производител/сервиз

bash-tec GmbH
Hoorwaldstr. 42
DE-57299 Burbach
GERMANY
service@bash-tec.com

IAN 438740_2207

Ако имате въпроси, пригответе касовата бележка и номера на артикула (IAN 12345) като доказателство за покупката.

Забележка: Илюстрациите в това ръководство са примерни и е възможно да се различават от продукта.



• Изтегляне на ръководство за монтаж

От уеб страницата www.lidl-service.com можете да изтеглите този и много други ръководства, видеа за продукти и инсталационен софтуер.

С този QR код се влиза директно в страницата на Lidl-Service (www.lidlservice.com) и с въвеждане на номер на артикула (IAN) 438740_2207 се отваря ръководството за работа.

Συναρμολόγηση ως εικονογραφημένες οδηγίες.....	05
Επεξήγηση χρησιμοποιούμενων εικονογραμμάτων.....	55
Εισαγωγή	
Ενδεδειγμένη χρήση.....	55
Υποδείξεις ασφαλείας.....	56
Περιεχόμενα συσκευασίας/αξεσουάρ	
Περιγραφή εξαρτημάτων/Περιεχόμενα συσκευασίας.....	55
Οδηγίες συναρμολόγησης υπό μορφή κειμένου.....	55
Καθαρισμός.....	56
Αποθήκευση.....	56
Υπόδειξη απόρριψης.....	56
Ευθύνη.....	56
Εγγύηση κατασκευαστή.....	56
Κατασκευαστής/Σέρβις.....	56
Λήψη οδηγιών συναρμολόγησης.....	56

Εισαγωγή/ Γενικές υποδείξεις ασφαλείας

Επεξήγηση χρησιμοποιούμενων εικονογραμμάτων		
	Ξεδιπλώστε τη διπλωμένη σελίδα.	 Λάβετε υπόψη τις υποδείξεις προειδοποίησης και ασφαλείας!
	Διαβάστε τις οδηγίες!	 Αποφεύγετε την έκθεση του πλέγματος ιαλοϊνών και των πλαστικών εξαρτημάτων σε ακάλυπτη φλόγα και άλλες πηγές θερμότητας.
	Κίνδυνος πτώσης! Μη στηρίζετε στο πλαίσιο.	 Τα προϊόντα και οι συσκευασίες πρέπει να απορρίπτονται με φιλικό για το περιβάλλον τρόπο.
XXXXX Σήτα προστασίας από τα έντομα για παράθυρα με δυνατότητα τηλεσκοπικής προσαρμογής		 Κωδικός ανακύκλωσης για την απόρριψη χαρτονιού.

XXXXX Σήτα προστασίας από τα έντομα για παράθυρα με δυνατότητα τηλεσκοπικής προσαρμογής



• **Εισαγωγή**

Συγχαρητήρια για την αγορά του νέου σας προϊόντος. Με αυτή σας την αγορά επιλέξατε ένα προϊόν υψηλής ποιότητας. Πριν την πρώτη χρήση του προϊόντος εξοικειωθείτε με όλες τις υποδείξεις χειρισμού και ασφάλειας. Για τον σκοπό αυτό διαβάστε προσεκτικά και τις οδηγίες χρήσης και τις υποδείξεις ασφαλείας. Χρησιμοποιείτε το προϊόν μόνο σύμφωνα με την περιγραφόμενη χρήση και για τους αναφερόμενους τομείς χρήσης. Φυλάξτε αυτές τις οδηγίες σε ένα ασφαλές μέρος. Παραδώστε τα συνοδευτικά έγγραφα μαζί με το προϊόν σε περίπτωση παραχώρησής του σε τρίτους.

• **Ενδεδειγμένη χρήση**

Το προϊόν προστασίας από τα έντομα επιτρέπεται να χρησιμοποιείται μόνο στο πλαίσιο της ενδεδειγμένης, μη επαγγελματικής χρήσης (συναρμολόγηση σε υφιστάμενο πλαίσιο πόρτας). Σε περίπτωση μη ορθής χρήσης μπορεί να προκύψουν κίνδυνοι. Πρόσθετες επιβαρύνσεις στο συγκεκριμένο προϊόν από αναρτημένα αντικείμενα ή χειρισμούς που υπερβαίνουν τους μηχανικούς περιορισμούς μπορούν να προκαλέσουν ζημιά στο προϊόν και ως εκ τούτου δεν επιτρέπονται. Για ζημιές που προκληθούν από αυτό, ο κατασκευαστής δεν φέρει καμία ευθύνη.

• **Υποδείξεις ασφαλείας**



Πριν τη συναρμολόγηση, διαβάστε προσεκτικά τις οδηγίες! Φυλάξτε το εγχειρίδιο οδηγιών και παραδώστε το μαζί με το προϊόν σε περίπτωση παραχώρησής του!



Αποφεύγετε την έκθεση του πλέγματος ιαλοϊνών και των πλαστικών εξαρτημάτων σε ακάλυπτη φλόγα και άλλες πηγές θερμότητας.



ΠΡΟΣΟΧΗ! ΚΙΝΔΥΝΟΣ ΤΡΑΥΜΑΤΙΣΜΟΥ!

Επιδεικνύετε προσοχή με τον χειρισμό του κοπιδιού.

• **Περιγραφή εξαρτημάτων/Περιεχόμενα συσκευασίας**

- 1 2x μισά πλαίσιο
- 2 1x πλέγμα 120 x 140 cm
- 3 1x βούρτσα 5160 mm
- 4 1x κορδόνι ενίσχυσης φάσας 5200 mm
- 5 1x μαχαίρι κοπής κορδονιού
- 6 1x εργαλείο κάμψης
- 7 2x κουμπωτά προφίλ 620 mm
- 8 2x κουμπωτά προφίλ 520 mm
- 9 2x μεγάλα εύκαμπτα γωνιακά ελάσματα
- 10 2x μικρά εύκαμπτα γωνιακά ελάσματα
- 11 2x λαβές συγκράτησης

• **Συναρμολόγηση**



ΠΡΟΣΟΧΗ! Κίνδυνος πρόκλησης ζημιών στο προϊόν! Κατά τη συναρμολόγηση τοποθετήστε ως υπόβαθρο μια κουβέρτα ή κάτι ανάλογο για να αποφύγετε πιθανές γρατσουνιές στο προϊόν.

Εικ. **1**:

- **a** Περάστε ένα εύκαμπτο γωνιακό ελάσμα **9** ή **10** στραμμένο προς

τα κάτω με τη μακριά πλευρά στο άνοιγμα του εργαλείου **6** κάμψης.

- **b** Τραβήξτε λίγο το μακρύ άκρο του γωνιακού ελάσματος έξω από το εργαλείο κάμψης.
- **c** Τοποθετήστε το εργαλείο κάμψης και το γωνιακό έλασμα στο τμήμα του παραθύρου, στο οποίο πρόκειται να αναρτηθεί η σήτα προστασίας από τα έντομα.
- **d** Τραβήξτε το γωνιακό έλασμα στη μακριά πλευρά έξω από το εργαλείο κάμψης τόσο, ώστε το πλαίσιο του παραθύρου να μαγκώσει σφιχτά.

Εικ. **2**:

- **a** Σπρώξτε το μαχαίρι κορδονιού **5** με το άνοιγμα μέσα από τη μακριά πλευρά του γωνιακού ελάσματος
- **b** Κάμψτε το μαχαίρι κορδονιού **5** με την μακριά πλευρά του γωνιακού ελάσματος σε γωνία 90° προς τα πάνω.

Εικ. **3**:

- **a** Ανασηκώστε τη σύνδεση του γωνιακού ελάσματος, εργαλείου κάμψης **6** και του μαχαιριού κορδονιού **5** από το πλαίσιο του παραθύρου.
- **b** Αφαιρέστε το μαχαίρι κορδονιού **5** από το γωνιακό έλασμα τραβώντας το κάθετα προς τα πάνω.
- **c** Αφαιρέστε το εύκαμπτο γωνιακό έλασμα σπρώχνοντας με τη μακριά πλευρά προς τα πίσω όσο πιο οριζόντια γίνεται από το εργαλείο κάμψης **6**
- **d** Γυρίστε το γωνιακό έλασμα προς τα κάτω και αφαιρέστε το τραβώντας το από το εργαλείο κάμψης.
- **4x** Επαναλάβετε τις τα βήματα 1, 2 και 3 για όλα τα υπόλοιπα εύκαμπτα γωνιακά ελάσματα.

Εικ. **4**:

- Πιάστε ένα μισό πλαισίου **1** από τις δύο κοντές πλευρές και τραβήξτε προς τις αντίθετες κατευθύνσεις μέχρι δύο από τα 4 προφίλ να μην βρίσκονται το ένα μέσα στο άλλο.
- Επαναλάβετε τη διαδικασία για το δεύτερο μισό **1**.

Εικ. **5**:

- Γυρίστε το ένα μισό πλαισίου **1** με την ανοιχτή πλευρά προς τα εσάς.
- Σπρώξτε ένα μικρό εύκαμπτο γωνιακό έλασμα **10** με την αυτοκεκαμμένη πλευρά προς τα μέσα στο άνω αριστερό άνοιγμα της ανοιγμένης γωνίας.
- Σπρώξτε ένα μεγάλο εύκαμπτο γωνιακό έλασμα **9** με την αυτοκεκαμμένη πλευρά προς τα μέσα στο δεξιό άνω άνοιγμα της ανοιγμένης γωνίας.
- Γυρίστε το άλλο μισό του πλαισίου **1** με την ανοιχτή πλευρά μακριά από εσάς
- Σπρώξτε ένα μικρό εύκαμπτο γωνιακό έλασμα **10** με την αυτοκεκαμμένη πλευρά προς τα μέσα στο αριστερό κάτω άνοιγμα της ανοιγμένης γωνίας.
- Σπρώξτε ένα μεγάλο εύκαμπτο γωνιακό έλασμα **9** με την αυτοκεκαμμένη πλευρά προς τα μέσα στο δεξιό κάτω άνοιγμα της ανοιγμένης γωνίας.

Εικ. 6:

- Ανοίξτε στα δύο μισά πλαισίου **1** τα χαλαρά προφίλ στη δεξιά γωνία προς τα έξω, έτσι ώστε να κουμπώσουν οι γωνιακοί σύνδεσμοι.

Εικ. 7:

- Σπρώξτε τα χαλαρά προφίλ το ένα μέσα στο άλλο. **ΠΡΟΣΟΧΗ!** Τα μεγάλα **9** και τα μικρά εύκαμπτα γωνιακά ελάσματα **10** πρέπει να δείχνουν προς την ίδια κατεύθυνση!

Εικ. 8:

- Μετρήστε πρώτα τις εσωτερικές διαστάσεις του παραθύρου ($X =$ πλάτος, $Y =$ ύψος)
- Για τον σκοπό αυτό ανοίξτε το παράθυρο (βλέπε εικ. 9)
- Καταχωρίστε τις διαστάσεις στα προβλεπόμενα πεδία.

Εικ. 9:

- Σπρώξτε τα οριζόντια προφίλ στο πλάτος $X-2$ mm **ΠΡΟΣΟΧΗ!** Μετρήστε τη διάσταση X από την εξωτερική ακμή από την εξωτερική πλευρά του εύκαμπτων γωνιακών ελασμάτων!

Εικ. 10:

- Ωθήστε τα κατακόρυφα προφίλ στο ύψος $Y-5$ mm **ΠΡΟΣΟΧΗ!** Μετρήστε τη διάσταση Y από την εσωτερική πλευρά των εύκαμπτων γωνιακών ελασμάτων!

Εικ. 11:

- Μετρήστε το μήκος E των στενών, κατακόρυφων προφίλ
- Μετρήστε το μήκος F των στενών, οριζόντιων προφίλ

Εικ. 12:

- Κόψτε 2 φορές το κουμπωτό προφίλ **7** στο μήκος ST
- Κόψτε τα 2 φορές το κουμπωτό προφίλ **8** στο μήκος E **ΠΡΟΣΟΧΗ!** Μειώστε το μήκος των προφίλ κατά τρόπο, ώστε η ακμή της κοπής να βρίσκεται αργότερα προς την κατεύθυνση του εύκαμπτου γωνιακού ελάσματος!

Εικ. 13:

- Κουμπώστε τα κομμένα κουμπωτά προφίλ E στην προεξοχή των στενών, οριζόντιων προφίλ
- Κουμπώστε τα κομμένα κουμπωτά προφίλ ST στην προεξοχή των στενών, οριζόντιων προφίλ

Εικ. 14:

- Σπρώξτε το πλαίσιο στις ελάχιστες διαστάσεις του, έτσι ώστε τα στενά προφίλ να καλύπτονται εντελώς από τα κουμπωτά προφίλ
- Βεβαιωθείτε ότι όλες οι διαστάσεις είναι εντάξει, τοποθετώντας για λίγο το πλαίσιο στο παράθυρο.

Εικ. 15:

- Τοποθετήστε το πλέγμα της σήτας **2** ευθυγραμμισμένο στο πλαίσιο

Εικ. 16:

- Πιέστε τις λαβές **11** με την κοντή πλευρά προς τα κάτω απέναντι από τις πλευρές των κατακόρυφων προφίλ στην εσωτερική αυλάκωση επάνω από το πλέγμα της σήτας.
- Πιέστε το κορδόνι **4** με τον κόφτη κορδονιού **5** γύρω από την εσωτερική αυλάκωση επάνω από το πλέγμα και τις λαβές

Εικ. 17:

- Κόψτε το πλέγμα της σήτας που προεξέχει με ένα κοπίδι. **ΠΡΟΣΟΧΗ! ΚΙΝΔΥΝΟΣ ΤΡΑΥΜΑΤΙΣΜΟΥ!** Επιδεικνύετε προσοχή με τον χειρισμό του κοπιδιού.

Εικ. 18:

- Σπρώξτε τη βούρτσα **3** μέσω των γωνιακών συνδέσμων μέσα στο εξωτερικό κανάλι της βούρτσας, κόψτε ότι προεξέχει

Εικ. 19:

- **a** Ωθήστε πρώτα τη σήτα παραθύρου με τα μεγάλα εύκαμπτα γωνιακά ελάσματα **9** προς τα πάνω, κάτω από το πλαίσιο του παραθύρου

- **b** Ωθήστε τώρα τη σήτα παραθύρου με τα μικρά εύκαμπτα γωνιακά ελάσματα **10** προς τα κάτω, πάνω από το πλαίσιο του παραθύρου **ΠΡΟΣΟΧΗ! Βεβαιωθείτε ότι τα εύκαμπτα γωνιακά ελάσματα έχουν αναρτηθεί σε γωνία 90°.**

• Καθαρισμός

Για τον καθαρισμό χρησιμοποιείτε μόνο ένα νοτισμένο πανί με ήπιο καθαριστικό μέσο. Μπορείτε να καθαρίζετε τη σκόνη από το πλέγμα υαλοίνων με ηλεκτρική σκούπα (εξάρτημα βούρτσας) ή μια σκούπα χειρός.

• Αποθήκευση

Όταν δεν το χρησιμοποιείτε, αποθηκεύετε το προϊόν σε στεγνό και καθαρό περιβάλλον σε θερμοκρασία δωματίου.

• Υπόδειξη απόρριψης

Σκεφτείτε την προστασία του περιβάλλοντος. Για την απόρριψη των υλικών συσκευασίας και των παλαιών συσκευών υπάρχει ένα δημόσιο σύστημα επιστροφής προς ανακύκλωση. Για πληροφορίες σχετικά με τα σημεία συγκέντρωσης και τους εκάστοτε ισχύοντες όρους απευθυνθείτε στις αρμόδιες υπηρεσίες της πόλης σας ή της τοπικής αυτοδιοίκησης.

• Ευθύνη

Σε περίπτωση που αγνοηθούν οι υποδείξεις και πληροφορίες που περιλαμβάνονται στο παρόν εγχειρίδιο, μη ενδεδειγμένης χρήσης ή χρήσης πέραν της προβλεπόμενης ο κατασκευαστής δεν αναγνωρίζει καμία αξίωση που απορρέει από την εγγύηση που συνοδεύει το προϊόν. Η ευθύνη για επακόλουθες ζημιές σε αντικείμενα κάθε είδους ή πρόσωπα αποκλείεται επίσης.

• Εγγύηση κατασκευαστή

Το προϊόν κατασκευάστηκε σύμφωνα με τις πλέον αυστηρές προδιαγραφές ποιότητας και υποβλήθηκε σε σχολαστικό έλεγχο πριν την παράδοσή του. Σε περίπτωση που διαπιστώσετε ελαττώματα στο προϊόν έχετε νόμιμα δικαιώματα κατά του πωλητή του προϊόντος. Τα νόμιμα αυτά δικαιώματά σας δεν περιορίζονται από την εγγύηση κατασκευαστή που παραθέτουμε εδώ. Το παρόν προϊόν συνοδεύεται από εγγύηση κατασκευαστή τριετή εγγύηση κατασκευαστή. Η περίοδος ισχύος της εγγύησης αρχίζει με την ημερομηνία αγοράς. Φυλάξτε καλά την πρωτότυπη ταμειακή απόδειξη. Το συγκεκριμένο παραστατικό θα χρειαστεί ως αποδεικτικό της αγοράς. Σε περίπτωση που εντός τριών ετών από την ημερομηνία αγοράς αυτού του προϊόντος παρουσιαστεί κάποιο ελάττωμα υλικού ή κατασκευής, το προϊόν θα αντικατασταθεί - κατά την κρίση μας - από εμάς χωρίς καμία επιβάρυνση για εσάς. Σε αυτή την περίπτωση η περίοδος ισχύος της εγγύησης αρχίζει εκ νέου (ισχύει μόνο για την Πολωνία και την Πορτογαλία). Η εγγύηση κατασκευαστή παύει να ισχύει σε περίπτωση πρόκλησης ζημιάς στο προϊόν ή μη ορθής χρήσης ή συντήρησής του. Η εγγύηση κατασκευαστή καλύπτει σφάλματα υλικού και κατασκευής. Η παρουσία εγγύησης κατασκευαστή δεν καλύπτει μέρη του προϊόντος που υπόκεινται σε φυσιολογική στα πλαίσια χρήσης φθορά (π.χ. αποσάρθρωση λόγω καιρικών συνθηκών) και συνεπώς μπορούν να θεωρούνται ως φθειρόμενα εξαρτήματα ή ζημιές στο πλέγμα, που προκλήθηκαν λόγω έντονης καταπόνησης (διαστολή ή επαφή με αιχμηρά αντικείμενα).

• Κατασκευαστής/Σέρβις

bash-tec GmbH
Hoorwaldstr. 42
DE-57299 Burbach
GERMANY
service@bash-tec.com

IAN 438740_2207

Σε κάθε επικοινωνία σχετικά με το προϊόν έχετε μαζί σας την ταμειακή απόδειξη και τον κωδικό αριθμό προϊόντος (π.χ. IAN 12345) ως αποδεικτικά αγοράς Σημείωση: Οι εικόνες στις παρούσες οδηγίες είναι ενδεικτικές και μπορεί να διαφέρουν από το συγκεκριμένο προϊόν.







• Λήψη οδηγιών συναρμολόγησης

Στη διεύθυνση www.lidl-service.com μπορείτε να κατεβάσετε τις οδηγίες συναρμολόγησης, καθώς και πολλά άλλα εγχειρίδια χρήσης, βίντεο προϊόντων και λογισμικό εγκατάστασης. Με αυτόν τον κωδικό QR θα μεταβείτε απευθείας στη σελίδα σέρβις της Lidl (www.lidl-service.com) όπου μπορείτε να ανοίξετε τις οδηγίες χρήσης συμπληρώνοντας τον κωδικό αριθμό προϊόντος (IAN) 438740_2207.



Montaggio come da istruzioni dell'immagine	05
Legenda dei simboli utilizzati	58
Introduzione	
Usò conforme alle disposizioni.....	58
Istruzioni di sicurezza.....	59
Volume di fornitura/ Accessori	
Descrizione dei pezzi/volume di fornitura.....	58
Montaggio in formato testo	58
Pulizia	59
Stoccaggio	59
Indicazioni per lo smaltimento	59
Responsabilità	59
Garanzia	59
Produttore/ Assistenza	59
Download istruzioni di montaggio	59

Introduzione/Istruzioni generali di sicurezza

Legenda dei simboli utilizzati			
	Aprire la parte ripiegata		Osservare gli avvisi e le istruzioni di sicurezza!
	Leggere le istruzioni!		Non esporre il tessuto in vetroresina o qualsiasi parte in plastica a fiamme libere o a qualsiasi altra fonte di calore.
	Pericolo di caduta! Non appoggiarsi al telaio.		Smaltire il prodotto e le confezioni in modo ecologico.
			Codice di riciclaggio per lo smaltimento della carta straccia.

Zanzariera telescopica per finestra

• Introduzione

 Siamo lieti dell'acquisto del suo nuovo prodotto. Lei ha scelto un prodotto di alta qualità. Familiarizzare con il prodotto prima di metterlo in funzione. Leggere accuratamente le seguenti istruzioni per l'uso e le istruzioni di sicurezza.

Utilizzare il prodotto solo come descritto e per l'ambito d'utilizzo indicato. Conservare le presenti istruzioni in un luogo sicuro. In caso di cessione del prodotto a terzi consegnare tutti i documenti al nuovo proprietario.

• Uso conforme alle disposizioni

La zanzariera deve essere utilizzata esclusivamente secondo l'utilizzo previsto, non a scopo commerciale (montaggio sul telaio della porta esistente). In caso di uso inappropriato, possono verificarsi danni. Carichi aggiuntivi su questo prodotto mediante applicazione di oggetti o funzionamento oltre i limiti meccanici possono causare danni al prodotto e sono pertanto vietati. Il produttore declina ogni responsabilità per i danni risultanti da un uso inappropriato.

• Istruzioni di sicurezza

 Prima del montaggio, leggere accuratamente le presenti istruzioni! Conservare le istruzioni e inoltrare al nuovo proprietario in caso di cessione!

 Non esporre il tessuto in vetroresina o qualsiasi parte in plastica a fiamme libere o a qualsiasi altra fonte di calore.

 **ATTENZIONE! PERICOLO DI LESIONI!**
Maneggiare con cautela il taglierino.

• Descrizione dei pezzi/volume di fornitura

- 1** 2x metà telaio
- 2** 1x tessuto 120 x 140 cm
- 3** 1x spazzola 5160 mm
- 4** 1x listello 5200 mm
- 5** 1x lama listello
- 6** 1x strumento di piegatura
- 7** 2x profilo della clip 620 mm
- 8** 2x profilo della clip 520 mm
- 9** 2x angolo di piegatura grande
- 10** 2x angolo di piegatura piccolo
- 11** 2x maniglie

• Montaggio

 **ATTENZIONE!** Pericolo di danni al prodotto! Durante il montaggio, utilizzare una coperta o qualcosa di simile, per evitare graffi.

Fig. **1**:

- **a** Far passare l'angolo di piegatura **9** o **10** tirandolo verso il basso con il lato più lungo nell'apertura dello strumento di piegatura **6**.

- **b** Estrarre una parte dell'estremità più lunga dell'angolo di piegatura dallo strumento di piegatura.
- **c** Posizionare lo strumento di piegatura e l'angolo di piegatura sulla parte della finestra in cui deve essere appesa la zanzariera.
- **d** Estrarre l'angolo di piegatura dallo strumento di piegatura sul lato lungo fino a bloccare saldamente il telaio della finestra.

Fig. **2**:

- **a** Spostare la lama listello **5** con l'apertura sul lato lungo dell'angolo di piegatura
- **b** Piegare la lama listello **5** con il lato lungo dell'angolo di piegatura nell'angolo di 90° verso l'alto.

Fig. **3**:

- **a** Sollevare il collegamento dell'angolo di piegatura, lo strumento di piegatura **6** e della lama listello **5** dal telaio della finestra.
- **b** Estrarre la lama listello **5** in verticale verso l'alto dall'angolo di piegatura.
- **c** Spingere l'angolo di piegatura con il lato lungo quanto più possibile in orizzontale fuori dallo strumento di piegatura. **6**
- **d** Inclinare l'angolo di piegatura verso il basso ed estrarlo dallo strumento di piegatura.
- **4x** Ripetere i punti 1, 2 e 3 per tutti gli altri angoli di piegatura.

Fig. **4**:

- Afferrare una metà del telaio **1** dai due lati corti e separarli fino ad aver scollegato due dei 4 profili.
- Ripetere questa procedura per le restanti due metà **1**.

Fig. **5**:

- Girare verso di se stessi una metà del telaio **1** con il lato aperto
- Spingere un angolo di piegatura piccolo **10** con il lato piegato verso l'interno nell'apertura superiore sinistra dell'angolo ribaltato.
- Spingere un angolo di piegatura grande **9** con il lato piegato verso l'interno nell'apertura superiore destra dell'angolo ribaltato.
- Girare verso di se stessi l'altra metà del telaio **1** con il lato aperto
- Spingere un angolo di piegatura piccolo **10** con il lato piegato verso l'interno nell'apertura inferiore sinistra dell'angolo ribaltato.
- Spingere un angolo di piegatura grande **9** con il lato piegato verso l'interno nell'apertura inferiore destra dell'angolo ribaltato.

Fig. **6**:

- Su entrambe le metà del telaio **1** piegare i profili laschi verso l'esterno ad angolo retto in modo che i connettori angolari si aggancino.

Montaggio

Fig. 7:

- Spingere uno dentro l'altro i profili laschi. **ATTENZIONE! Gli angoli di piegatura grandi 9 e piccoli 10 devono indicare rispettivamente nella stessa direzione!**

Fig. 8:

- Misurare prima la parte interna della finestra (X = larghezza, Y = altezza)
- A tale proposito, aprire la finestra (vedi fig. 9)
- Immettere le misure nei campi previsti

Fig. 9:

- Spingere i profili orizzontali alla larghezza **X-2 mm** **ATTENZIONE! Misurare X dal bordo esterno dell'angolo di piegatura!**

Fig. 10:

- Spingere i profili verticali all'altezza **Y-5 mm** **ATTENZIONE! Misurare Y dal lato interno dell'angolo di piegatura!**

Fig. 11:

- Misurare la lunghezza **E** del profilo verticale sottile
- Misurare la lunghezza **F** del profilo orizzontale sottile

Fig. 12:

- Accorciare 2x il profilo clip 7 alla lunghezza **F**
- Accorciare 2x il profilo clip 8 alla lunghezza **E** **ATTENZIONE! Accorciare i profili in modo che il bordo di taglio si trovi più avanti in direzione dell'angolo di piegatura!**

Fig. 13:

- Agganciare i profili clip accorciati **E** alla sporgenza dei profili orizzontali sottili
- Agganciare il profilo clip accorciato **F** alla sporgenza dei profili verticali sottili

Fig. 14:

- Far scorrere il telaio fino alla sua dimensione minima, in modo che i profili stretti siano completamente coperti dai profili clip.
- Controllare che tutte le dimensioni siano corrette appendendo brevemente il telaio alla finestra.

Fig. 15:

- Srotolare il tessuto 2 sul telaio

Fig. 16:

- Premere le maniglie 11 con il lato corto rivolto verso il basso e opposto ai lati dei profili verticali nella scanalatura interna sopra il tessuto.
- Premere il listello 4 con la lama listello 5 su tutto il perimetro nella piega interna sopra il tessuto e le maniglie.

Fig. 17:

- Tagliare il tessuto in eccesso con il taglierino. **ATTENZIONE! PERICOLO DI LESIONI!** Maneggiare il taglierino con cura.

Fig. 18:

- Far scorrere la spazzola 3 sui giunti angolari nel canale esterno della spazzola e accorciare rispettivamente la sporgenza

Fig. 19:

- **a** Spingere la finestra della zanzariera con gli angoli di piegatura grandi 9 verso l'alto sotto il telaio
- **b** Ora, spingere la finestra della zanzariera con gli angoli di piegatura piccoli 10 verso il basso sopra il telaio **ATTENZIONE! Assicurarsi che gli angoli di piegatura siano agganciati con un angolo di 90°.**

• Pulizia

Per la pulizia utilizzare esclusivamente un panno umido imbevuto di detergente delicato. È possibile rimuovere la polvere dal tessuto in vetroresina con un aspirapolvere (attacco a spazzola) o una scopa a mano.

• Stoccaggio

Conservare il prodotto in un luogo asciutto e pulito a temperatura ambiente.

• Indicazioni per lo smaltimento

Pensate alla protezione del vostro ambiente. Per lo smaltimento dei materiali di imballaggio e dei vecchi elettrodomestici è disponibile un sistema di ritiro pubblico. Le informazioni sui punti di raccolta e i regolamenti attuali sono disponibili presso la vostra amministrazione cittadina o comunale.

• Responsabilità

In caso di inosservanza delle istruzioni e delle informazioni fornite in queste istruzioni, in caso di uso improprio o al di fuori dello scopo previsto, il produttore rifiuta qualunque garanzia per danni al prodotto. Si esclude la responsabilità per danni conseguenti a elementi di qualsiasi tipo o persone.

• Garanzia

Il prodotto è stato accuratamente costruito secondo rigorose linee guida di qualità e attentamente testato prima della consegna. In caso di difetti in questo prodotto, avete diritti legali contro il venditore del prodotto. Questi diritti legali non sono limitati dalla nostra garanzia riportata qui di seguito.

Avete diritto di una garanzia di 3 anni su questo prodotto dalla data di acquisto. Il periodo di garanzia inizia dalla data di acquisto. Conservare lo scontrino originale. Questa ricevuta vale come prova d'acquisto.

Se si verifica un difetto di materiale o di fabbricazione entro tre anni dalla data di acquisto, sostituiremo il prodotto - a nostra scelta - gratuitamente. In questo caso, il periodo di garanzia ricomincia a decorrere (valido solo in Polonia e Portogallo). Questa garanzia è nulla se il prodotto è stato danneggiato, usato o sottoposto a manutenzione impropriamente.

La garanzia si applica ai difetti di materiale o di fabbricazione. Questa garanzia non copre le parti del prodotto che sono soggette alla normale usura (per esempio, agenti atmosferici) e possono quindi essere considerate parti soggette a usura o per danni al tessuto che è stato strappato da forti sollecitazioni (stiramento o oggetti appuntiti).

• Produttore/Servizio

bash-tec GmbH
Hoorwaldstr. 42
DE-57299 Burbach
GERMANY
service@bash-tec.com

IAN 438740_2207

Per tutte le richieste, si prega di tenere a portata di mano lo scontrino e il codice dell'articolo (per esempio IAN 12345) come prova d'acquisto. Nota: le immagini contenute nelle presenti istruzioni sono solo degli esempi e possono differire dal prodotto.



PDF ONLINE
www.lidl-service.com

• Download istruzioni di montaggio

Sul sito www.lidl-service.com è possibile scaricare questi e molti altri manuali, video sui prodotti e software di installazione.

Con il codice QR si accede direttamente alla pagina del servizio assistenza clienti Lidl (www.lidl-service.com) e inserendo il numero di articolo (IAN)438740_2207 è possibile aprire le istruzioni per l'uso.

Képes szerelési útmutató	05
Az alkalmazott piktogramok magyarázata	61
Bevezetés	
Rendeltetésszerű használat.....	61
Biztonsági utasítások.....	62
Csomag tartalma/Tartozékok	
Alkatrészek leírása/Csomag tartalma.....	61
Szöveges szerelési útmutató	61
Tisztítás	62
Tárolás	62
Ártalmatlanításra vonatkozó megjegyzés	62
Felelősség	62
Garancia	62
Gyártó/ Szerviz	62
A szerelési útmutató letöltése	62

Bevezetés / Általános biztonsági utasítások

Alkalmazott piktogramok magyarázata			
	Hajtsa szét az összehajtogatott lapot		Vegye figyelembe a figyelmeztető megjegyzéseket és biztonsági utasításokat!
	Olvassa el az utasításokat!		Az üvegszál szövetet, valamint az összes műanyag alkatrészt óvni kell a nyílt lángtól vagy más hőforrástól.
	Zuhanásveszély! Ne támaszkodjon a keretnek.		A termékeket és a csomagolásokat környezetkímélő módon kell ártalmatlanítani.
Kihúzható rovarvédelem ablakokra			Kartonpapír ártalmatlanítására vonatkozó újrahasznosítási kód.

Bevezetés



Gratulálunk az új termék megvásárlásához. Ön egy kiváló minőségű terméket választott. Az első használat előtt ismerkedjen meg a termékkel. Ehhez olvassa el figyelmesen az alábbi kezelési utasítást és a biztonsági utasításokat. A terméket csak a leírásnak megfelelően és a megadott alkalmazási területeken használja. Őrizze meg ezt az útmutatót biztonságos helyen. Ha a terméket átadja egy harmadik félnek, akkor azzal együtt adja át az összes dokumentumot.

Rendeltetészerű használat

A rovarvédelem csak rendeltetészerűen (a meglévő ajtókeretre történő felszerelve) használható. Kereskedelmi célú használata nem megengedett. A helytelen használat veszélyeket okozhat. A termékre akasztott tárgyak vagy a mechanikai korlátokon túli használat miatt fellépő további terhelések a termék károsodásához vezethetnek, ezért nem engedélyezettek. Az ebből eredő károkért a gyártó nem vállal felelősséget.

Biztonsági utasítások



Szerelés előtt olvassa el figyelmesen a szerelési útmutatót! Őrizze meg az útmutatót, és a termék továbbadásakor azt is adja át!



Az üvegszál szövetet, valamint az összes műanyag alkatrészt óvni kell a nyílt lángtól vagy más hőforrástól.



VIGYEZAT! SŰRŰLŐVESZÉLY!
A vágókéssel bánjon óvatosan.

Alkatrészek leírása/Csomag tartalma

- 1 2x félkeret
- 2 1x szövet 120 x 140 cm
- 3 1x kefe 5160 mm
- 4 1x sarokkeret 5200 mm
- 5 1x sarokkerethez való kés
- 6 1x hajlítószerzőszám
- 7 2x bepattintható profil 620 mm
- 8 2x bepattintható profil 520 mm
- 9 2x hajlított szögvas, nagy
- 10 2x hajlított szögvas, kicsi
- 11 2x tartófül

Összeszerelés



FIGYELEM! A termék károsodásának veszélye áll fenn! Az összeszereléskor terítsen le egy takarót vagy hasonlót a karcolások elkerülése érdekében.

1. 6bra:

- a Vezesse át a 9 vagy 10 hajlított szögvasat a 6 hajlítószerzőszámra a hosszú oldalával lefelé.

b

- A hajlított szögvas hosszú végét kissé húzza ki a hajlítószerzőszámból.

c

- Tegye a hajlítószerzőszámot és a hajlított szögvasat az ablaknak arra a részére, amelyen a rovarvédelmet szeretné beakasztani.

d

- A hajlított szögvasat a hosszú oldalánál húzza ki annyira a hajlítószerzőszámból, hogy az ablakkeret erősen beszoruljon.

2. 6bra:

- a A sarokkerethez való kés 5 a nyílással tolja a hajlított szögvas hosszú oldala fölé.

b

- A sarokkerethez való kés 5 a hajlított szögvas hosszú oldalával 90°-os szögben hajlítsa fel.

3. 6bra:

- a Emelje ki a nagy hajlított szögvas, a hajlítószerzőszám 6 és a sarokkerethez való kés 5 csatlakozását az ablakkeretből.

b

- A sarokkerethez való kés 5 húzza le függőlegesen felfelé a hajlított szögvasról.

c

- A hajlított szögvasat a hosszú oldalával tolja hátrafelé annyira, hogy vízszintesen kitolódjon a hajlítószerzőszámból. 6

d

- Billentse lefelé a hajlított szögvasat, és húzza ki a hajlítószerzőszámból.



- Ismételje meg az 1., 2. és 3. lépést a többi hajlított szögvas esetében is.

4. 6bra:

- Fogjon meg egy félkeretet 1 a két rövid oldalánál, majd húzza szét azt annyira, hogy a 4 profil már ne legyen egymásba dugva.

5. 6bra:

- Fordítsa az egyik félkeretet 1 a nyitott oldalával maga felé.

10

- Egy kis hajlított szögvasat 10 a saját hajlítású oldalával befelé tolja be a felhajtott sarokrész bal felső nyílásába.

9

- Egy nagy hajlított szögvasat 9 a saját hajlítású oldalával befelé tolja be a felhajtott sarokrész jobb felső nyílásába.

1

- Fordítsa a másik félkeretet 1 a nyitott oldalával maga felé.

10

- Egy kis hajlított szögvasat 10 a saját hajlítású oldalával befelé tolja be a felhajtott sarokrész bal alsó nyílásába.

9

- Egy nagy hajlított szögvasat 9 a saját hajlítású oldalával befelé tolja be a felhajtott sarokrész jobb alsó nyílásába.

6. 6bra:

- Mindkét félkeret 1 esetében a laza profilokat derékszögben kifelé hajtsa fel úgy, hogy a sarokelemek bepattanjanak.

- 7. 6bra:**
- Tolja egymásba a laza profilokat. **FIGYELEM! A nagy [9] és a kicsi hajlított szögvasnak [10] mindig ugyanabba az irányba kell néznie!**

- 8. 6bra:**
- Mérje meg az ablak belső méreteit (X = szélesség, Y = magasság).
 - Ehhez nyissa ki az ablakot (lásd az 9. ábrát).
 - Jegyezze fel a méreteket a megfelelő mezőkbe.

- 9. 6bra:**
- A vízszintes profilt tolja el az **X-2 mm** szélességre. **FIGYELEM! Az X-et a hajlított szögvas külső szélétől kell mérni!**

- 10. 6bra:**
- A függőleges profilt tolja el az **Y-5 mm magasságra**. **FIGYELEM! Az Y-t a hajlított szögvas belső oldalától kell mérni!**

- 11. 6bra:**
- Mérje meg a keskeny, függőleges profil **E** hosszúságát.
 - Mérje meg a keskeny, vízszintes profil **F** hosszúságát.

- 12. 6bra:**
- Rövidítse le 2x a bepattintható profilt [7] az **F** hosszúságra.
 - Rövidítse le 2x a bepattintható profilt [8] az **E hosszúságra**. **FIGYELEM! A profilokat úgy rövidítse le, hogy a vágási szél később a hajlított sarokvas irányában legyen!**

- 13. 6bra:**
- A lerövidített **E** bepattintható profilt pattintsa rá a keskeny, vízszintes kinyúló részére.
 - A lerövidített **F** bepattintható profilt pattintsa rá a keskeny, vízszintese profil kinyúló részére.

- 14. 6bra:**
- Tolja a keretet a minimális méretére úgy, hogy a keskeny profilokat a bepattintható profilok teljesen elfedjék.
 - A keretet rövid időre az ablakba beakasztva ellenőrizze, hogy helyesek-e a méretek.

- 15. 6bra:**
- Helyezze fel a [2] szövetet pontosan a keretre.

- 16. 6bra:**
- Nyomja a tartófület [11] a rövid oldalával lefelé a függőleges profil átellenes oldalán a belső horonyba a szövet felett.
 - Nyomja a sarokkeretet [4] sarokkerethez való késsel [5] körben a belső horonyba a szövet és a tartófülek fölé.

- 17. 6bra:**
- Vágja le a kinyúló szövetet egy vágókéssel. **VIGYÁZAT! SÉRÜLÉSVESZÉLY! A vágókéssel bánjon óvatosan.**

- 18. 6bra:**
- Tolja a be a keféket [3] a sarokelemekeken keresztül a külső kefcsatornába, és a kinyúló részt vágja le.

- 19. 6bra:**
- a** A rovarvédő ablakot tolja fel a nagy [9] hajlított szögvas segítségével az ablakkeret alá.
 - b** Ezután a rovarvédő ablakot tolja lefelé a kis hajlított szögvas [10] segítségével az ablakkeret alá. **FIGYELEM! Győződjön meg arról, hogy a hajlított szögvas 90°-os szögben beakasztható.**

- Tisztítás**
A tisztításhoz csak nedves kendőt és enyhe tisztítószert használjon. Az üvegszálás hálóról porszívóval (kefés tartozékkal) vagy kézi seprővel távolíthatja el a port.

- Tárolás**
Ha a terméket nem használja, tárolja azt száraz és tiszta, ellenőrzött hőmérsékletű helyiségben.

- Ártalmatlanításra vonatkozó megjegyzés**
Ne feledkezzen meg a környezetvédelemről. A csomagolóanyagok és a régi készülékek ártalmatlanítására egy nyilvános visszavételi rendszer áll rendelkezésre. A gyűjtőpontokról és az aktuális előírásokról a városi vagy községi hivatalban kaphat tájékoztatást.

- Felelősség**
A jelen kézikönyvben feltüntetett utasítások és információk be nem tartása, a nem megfelelő használat vagy a rendeltetésszerűtől eltérő használat esetén a gyártó elutasítja a termékben keletkezett károokra vonatkozó garanciát. A gyártó kizárja a felelősséget bármilyen jellegű elemekben keletkező következményes károkért vagy a személyes sérülésekért.

- Garancia**
A terméket szigorú minőségi irányelvek szerint gyártották, és a kiszállítás előtt gondosan tesztelték. A termék hibája esetén Önt törvényes jogok illetik meg a termék eladójával szemben. Ezeket a törvényes jogokat nem korlátozza az alábbiakban meghatározott garanciánk. A termékre a vásárlástól számított 3 éves garanciát nyújtunk. A garanciális időszak a vásárlás napján kezdődik. Kérjük, őrizze meg az eredeti számlát. Ez a dokumentum a vásárlás igazolására szükséges.

- Ha a termék megvásárlásától számított három éven belül anyag- vagy gyártási hiba lép fel, a terméket – saját választásunk szerint – díjmentesen kicseréljük az Ön számára. Ebben az esetben a garanciaidő újratekődik (csak Lengyelországban és Portugáliában). A termék károsodása, nem megfelelő használata vagy karbantartása esetén ez a garancia érvényét veszti.

- A garancia az anyag- vagy gyártási hibákra vonatkozik. Ez a garancia nem vonatkozik a termék azon részeire, amelyek normál felhasználásnak vannak kitéve (pl. időjárás hatások), és ezért kopóalkatrészek tekinthetők, illetve az erős igénybevétel (nyújtás vagy éles tárgyak) következtében elszakadt hálóra.

- Gyártó/szerviz**
bash-tec GmbH
Hoorwaldstr. 42
DE-57299 Burbach
NÉMETORSZÁG
service@bash-tec.com

IAN 438740_2207

Kérjük, készítse elő a vásárlást igazoló bizonylatot és a cikkszámot (pl. IAN 12345).

Megjegyzés: A kézikönyvben szereplő képek példaként szolgálnak, és eltérhetnek a terméktől.



- A szerelési útmutató letöltése**
A www.lidl-service.com weblapról ez és sok további kézikönyv, termékbemutató videó és szoftver is letölthető. Ezzel a QR-kóddal közvetlenül eljuthat a Lidl Szerviz oldalra (www.lidl-service.com), ahol a 438740_2207 cikkszám (IAN) megadása után megnyithatja a teljes kezelési útmutatót.









- ← (EN) SCAN QR CODE FOR ASSEMBLY VIDEO
- ← (DE) FÜR MONTAGEVIDEO QR-CODE SCANNEN
- ← (FR) SCANNEZ LE CODE QR POUR ACCÉDER À UNE VIDÉO DE MONTAGE
- ← (NL) VOOR MONTAGEVIDEO QR-CODE SCANNEN
- ← (CZ) PO NASKENOVÁNÍ QR KÓDU SE MŮŽETE PODÍVAT NA MONTÁŽNÍ VIDEO.
- ← (PL) ZESKANUJ KOD QR, ABY WYŚWIETLIĆ FILM MONTAŻOWY
- ← (SK) PRE MONTÁŽNE VIDEO NASKENUJTE QR KÓD
- ← (ES) ESCANEE EL CÓDIGO QR PARA VER EL VÍDEO DE MONTAJE
- ← (SI) SKENIRAJTE KODO QR ZA VIDEOPOSNETEK O MONTAŽI
- ← (DK) SCAN QR-KODEN TIL MONTAGEVIDEOEN
- ← (HR) SKENIRAJTE QR KOD ZA SNIMKU MONTAŽE
- ← (RO) PENTRU VIDEOCLIPUL DE MONTAJ SCANAȚI AICI
- ← (BG) СКАНИРАЙТЕ QR КОДА, ЗА ДА ВИДИТЕ ВИДЕО ЗА МОНТАЖА
- ← (GR) ΓΙΑ ΤΟ ΒΙΝΤΕΟ ΣΥΝΑΡΜΟΛΟΓΗΣΗΣ ΣΑΡΩΣΤΕ ΤΟΝ ΚΩΔΙΚΟ QR
- ← (IT) SCANSIONARE IL CODICE QR PER IL VIDEO RELATIVO AL MONTAGGIO
- ← (HU) AZ ÖSSZESZERELÉSI VIDEÓHOZ SZKENNELJE BE A QR-KÓDOT

bash-tec GmbH
Hoorwaldstr. 42
DE-57299 Burbach
GERMANY
service@bash-tec.com

